

HYUNDAI



VERACRUZ

PRIRUČNIK ZA VLASNIKA
AUTOMOBILA

Uputstva za rad
uputstva za
održavanje
specifikacije

Sve informacije u ovom Priručniku su bile aktuelne u vreme štampanja Priručnika. Međutim, HYUNDAI zadržava pravo da izvrši izmene u bilo koje vreme kao deo svoje politike stalnog poboljšavanja proizvoda.

Ovaj priručnik se odnosi na sve aktuelne HYUNDAI modele i uključuje opise i objašnjenja kako za opcionu tako i za standardnu opremu. Kao rezultat toga može da se desi da u ovom Priručniku nađete na materijal koji se ne odnosi na vaš određeni pit vozila.

MERE PREDOSTROZNOSTI: IZMENE NA VASEM HYUNDAI VOZILU

Vaše HYUNDAI vozilo ne bi trebalo da se menja ni na koji način. Izmene mogu nepovoljno da utiču na bezbednost, trajnost i osnovne tehničke karakteristike vašeg HYUNDAI vozila. Oštećenja izazvana izmenjenim ili pridodatim komponentama na vozilu nisu pokrivena garancijom proizvođača.

INSTALIRANJE DVOSMERNOG RADIO APARATA ILI CELULARNOG TELEFONA

Vaše vozilo ima elektronsko ubrizgavanje goriva i druge elektronske komponente. Može da se desi da nepravilno instaliranje / podešavanje dvosmernog radio aparata ili celularnog telefona nepovoljno utiče na elektronske sisteme. Zato preporučujemo da pažljivo pratite sva uputstva proizvođača radija ili da se konsultujete sa serviserom HYUNDAI-a radi neophodnih mera predostrožnosti ili specijalnih instrukcija ukoliko odlučite da instalirate jedan od ovih uređaja.

UPOZORENJA VEZANA ZA BEZBEDNOST I MOGUĆA OŠTEĆENJA VOZILA

Ovaj priručnik uključuje informacije pod naslovom:
UPOZORENJE, MERE PREDOSTROŽNOSTI , NAPOMENA

UPOZORENJE:

Nepridržavanje ovog upozorenja može da prouzrokuje štetu ili povredu vama ili nekoj drugoj osobi. Pridržavajte se saveta pod ovom znakom.

MERE PREDOSTROŽNOSTI:

Nepridržavanje ovog upozorenja može da prouzrokuje štetu na vozilu ili opremi. Pridržavajte se saveta pod ovim znakom.

*** NAPOMENA**

Označava da se daje interesantna ili korisna informacija.

U V O D

Hvala što ste izabrali Hyundai vozilo. Nama je drago što možemo da vam poželimo dobrodošlicu među sve brojnije probirljive vozače koji voze Hyundai vozila. Poboljšana tehnika izrade i visoki kvalitet konstrukcije svakog Hyundai vozila je ono čime se mi veoma ponosimo.

Ovaj Vlasnički priručnik će Vas upoznati sa karakteristikama i načinom rada vašeg novog HYUNDAI vozila. Savetujemo vam da ga pažljivo pročitate jer informacije koje se u njemu nalaze mogu znatno da doprinesu zadovoljstvu koje vam pruža Vaš novi automobil.

Proizvođač Vam takođe savetuje da celokupno servisiranje i održavanja Vašeg automobila vrši ovlašteni HYUNDAI serviser. Njihovi serviseri su spremni da obezbede visoko kvalitetno servisiranje i održavanje i da vam pruže svaku drugu vrstu pomoći koja Vam može biti potrebna.

HYUNDAI MOTOR COMPANY

Napomena: S obzirom da će i novom vlasniku takođe biti potrebne informacije koje se nalaze u ovom Priručniku, molimo vas da, ukoliko prodajete ovo Hyundai vozilo, Priručnik ostavite u vozilu da bi novi vlasnik mogao da ga koristi. Zahvaljujemo.

MERE PREDOSTROŽNOSTI:

Ozbiljno oštećenje motora i prenosa može da prouzrokuje upotreba lošeg kvaliteta goriva i maziva koja nije u skladu sa Hyundai specifikacijama. Uvek morate da koristite visoko kvalitetna goriva i maziva koja su u skladu sa specifikacijama na str. 9 - 4 u delu o specifikaciji vozila u Vlasničkom priručniku.

Zaštićeno autorskim pravom 2008 Hyundai Motor Company. Sva prava zadržana. Materijal iz ove publikacije ne može da se reprodukuje ni u kom obliku bez pismene dozvole firme HYUNDAI MOTOR COMPANY.

VODIČ ZA ORIGINALNE HYUNDAI DELOVE

1. Šta su originalni HYUNDAI delovi?

Hyundai originalni delovi su isti delovi koje je koristila firma HYUNDAI MOTOR COMPANY u proizvodnji vozila. Oni su konstruisani i testirani da bi pružili našim kupcima optimalnu bezbednost, radne učinke i pouzdanost.

2. Zašto treba da koristite originalne delove ?

Hyundai originalni delovi su projektovani i izrađeni tako da zadovoljavaju stroge zahteve originalne proizvodnje. Upotrebu delova koji su imitacija, lažni ili polovni ne pokriva ograničena garancija za novo vozilo niti bilo koja druga Hyundai garancija.



Pored toga kvar ili loš rad originalnih Hyundai delova prouzrokovan ugradnjom ili kvarom delova koji su imitacija, lažni ili polovni ne priznaje firma HYUNDAI MOTOR COMPANY.

3. Kako možete da znate da li kupujete originalne Hyundai delove ?

Potražite logotip originalnih Hyundai delova na pakovanju.

Tekst na specifikaciji izvoza napisan je samo na engleskom.

Hyundai originalni delovi se prodaju samo preko ovlašćene distributerske, dilerske i servisne mreže.

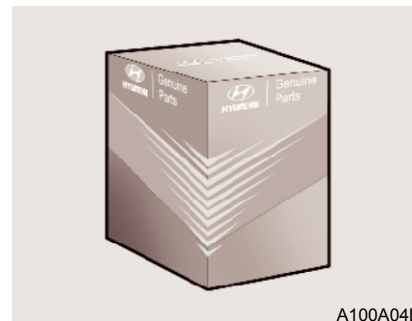
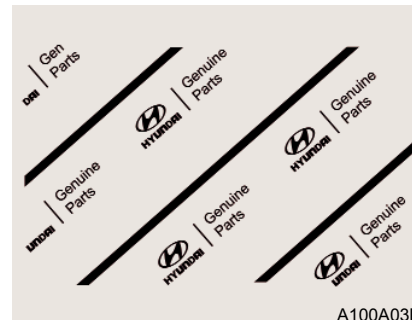

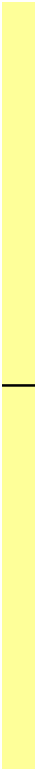

Sadržaj

Uvod	1
Vaše vozilo na prvi pogled	2
Sigurnosni sistem vašeg vozila	3
Karakteristike vašeg Hyundai vozila	4
Upravljanje vašim Hyundai vozilom	5
Šta da radite u nepredviđenim situacijama	6
Održavanje	7
Specifikacija vozila & Informacije za korisnike	8
Indeks	I

Uvod

1

Kako da koristite ovaj priručnik / 1-2

Preporuke za gorivo / 1-2

Razrađivanje vozila / 1-5

Svetla indikatora na instrument tabli / 1-6

KAKO DA KORISTITE OVAJ PRIRUČNIK

A010000AJUN

Želimo da Vam pomognemo da bi ste na najbolji mogući način uživali u vožnji vašeg vozila. Vaš Priručnik za vlasnika automobila može da vam pomogne na mnogo načina. Najtop-rije vam preporučujemo da pročitate ceo priručnik. U nameri da se smanji mogućnost povreda do kojih može doći ili smrti, morate da pročitate poglavlja UPOZORENJE I MERE PREDOSTROŽNOSTI u ovom Priručniku.

Uz tekst su u ovom priručniku navedene slike kako bi pomogle boljem razumevanju. Čitanjem ovog uputstva naučićete karakteristike, važne informacije o vašoj I sigurnosti vozila kao I savete za bolju vožnju prilikom različitih uslova na putu.

Opšti raspored ovog Priručnika se nalazi u sadržaju. Dobro mesto za početak je indeks, on sadrži alfabetni spisak svih informacija ovog priručnika.

Poglavlja: Ovaj priručnik sadrži devet poglavlja plus indeks. Svako poglavlje počinje sa sadržajem tako da na prvi pogled možete da vidite da li to poglavlje sadrži informacije koje su vam potrebne U ovom Priručniku ćete pronaći različita .

U ovom Priručniku ćete pronaći različita UPOZORENJA, MERE PREDOSTROŽNOSTI I OBAVEŠTENJA.

Ista su napisana radi poboljšanja vaše sigurnosti. Potrebno je da pažljivo pročitate I pratite sve procedure I preporuke u UPOZORENJIMA, MERAMA PREDOSTROŽNOSTI I I OBAVEŠTENJIMA..

UPOZORENJE

Upozorenje ukazuje na situacije u kojima može doći do ozbiljnih telesnih povreda ili smrti ukoliko se zanemari ono što je napisano u njemu.

MERE PREDOSTROŽNOSTI

MERE PREDOSTROŽNOSTI ukazuju na situacije u kojima može doći do štete vašeg vozila ako se zanemari ono što je napisano u njima.

* NAPOMENA

NAPOMENE ukazuju na interesantne ili korisne informacije koje su obezbedene.

PREPORUKE ZA UPOTREBU GORIVA

Benzinski motor

A020101AFD

Bezolovni

Za Evropu

Preporučujemo vam da koristite bezolovni benzin oktanske vrednosti RON (broj oktana) 95 /AKI (Anti Knock Indeks) 91 ili više za bolje funkcionisanje vozila.

Možete da koristite bezolovni benzi oktanske vrednosti RON 91~94/AKI 87~90 I kao rezultat toga je neznatno smanjivanje funkcionisanja vozila.

Područje izvan Evrope

Bezolovni benzin oktanske vrednosti na pumpi 87 (laboratorijska vrednost 91 oktan) ili više vrednosti mora da se koristi u Vašem Hyundai vozilu.

Vaše novo vozilo je dizajnirano da daje maksimalan učinak korišćenjem BEZOLOVNOG GORIVA isto koliko I da smanji izbacivanje izduvnih gasova I mogućnost prljanja svećica.

UPOZORENJE

- Nemojte odmah nakon završetka sipanja goriva vaditi mlaznicu iz rezervoara, kako biste time sprečili nepotrebno prosipanje goriva.
- Uvek proverite da je poklopac rezervoara dobro zatvoren da bi se sprečilo prosipanje goriva u slučaju nesreće.

A020102AEN

Olovni benzin (Ako je vozilo opremljeno)

Za neke zemlje Hyundai vozila su dizajnirana da koriste olovni benzin. Pre nego što koristite olovni benzin, proverite kod ovlašćenog Hyundai dilera da li taj benzin može da se koristi kod vašeg vozila.

Oktanska vrednost olovnog benzina je ista kao i kod bezolovnog benzina.

A020103AUN

Benzin koji sadrži alkohol i metanol

Gasohol, mešavina benzina i etanola (takođe poznatog kao etilalkohola od žita), i benzina ili gasohola koji sadrži metanol (takođe poznatog kao alkohola iz drveta) su plasirani na tržište zajedno sa ili umesto olovnog ili bezolovnog benzina.

Nemojte koristiti gasohol koji sadrži više od 10% etanola, i nemojte koristiti benzin ili gasohol koji sadrži metanol. Ovi tipovi goriva mogu da smanje radni učinak vozila i da oštete komponente sistema za gorivo. Nemojte koristiti gasohol ukoliko dođe do bilo kakvog problema u kontroli vozila.

Vaša garancija neće pokrivati kvarove ili probleme u kontroli vozila koji su izazvani upotrebom sledećeg:

1. Gasohol koji sadrži više od 10% etanola.
2. Gasoline ili gasohol koji sadrži metanol.
3. Olovni benzin ili olovni gasohol.

MERE PREDOSTROŽNOSTI

Nikada nemojte koristiti gasohol koji sadrži metanol. Prestanite sa korišćenjem bilo kojeg proizvoda od gasohola koji umanjuje kontrolu vozila.

A020104AEN

Upotreba MTBE

Mi vam preporučujemo da goriva koja sadrže MTBE (Metil Tercijar Butil Eter) preko 15.0% vol. (Sadržaj kiseonika 2.7% težine) ne treba koristiti u vašem vozilu.

Goriva koja sadrže više od 15.0% vol. MTBE (sadržaj kiseonika 2.7% težine) mogu da smanje radni učinak vozila i da prouzrokuju gasni čep ili teško startovanje motora

MERE PREDOSTROŽNOSTI

Vaša garancija za vaše novo Hyundai vozilo neće pokrivati štete na sistemu za gorivo i probleme vezane za radni učinak izazvane upotrebom goriva koja sadrže metanol ili goriva koja sadrže **MTBE (Methyl Tercijar Butil Eter)** preko **15.0%vol.** (Sadržaj kiseonika 2.7% težine)

A020105AUN

Ne koristite metanol (metil alkohol)

Ne treba koristiti goriva koja sadrže metanol (metil alkohol, alkohol iz drveta) u vašem Hyundai vozilu. Ovaj tip goriva može da smanji rani učinak vozila i da ošteti komponente sistema za gorivo.

A020106AEN

Benzin za čistiji vazduh

Da bi doprineli čistijem vazduhu, Hyundai preporučuje da koristite benzin koji je obrađen aditivima deterdžentna što pomaže da se spreči formiranje naslaga na motoru. Ove vrste benzina pomažu da rad motora bude čistiji i da bude bolji učinak sistema za kontrolu emisije izduvnih gasova.

A020107AUN

Vožnja u inostranstvu

Ukoliko nameravate da vozite svoje Hyundai vozilo u nekoj drugoj zemlji, pobrinite se da:

- Poštujete sve propise koji se odnose na registraciju i osiguranje.
- Proverite da li postoji odgovarajuće gorivo.

Dizel motor

A020201AUN

Dizel gorivo

Za dizel motor treba da se koristi samo dizel gorivo koje je usklađeno sa EN 590 ili koje može da se uporedi sa standardnim dizel gorivom. (EN označava "Evropsku normu"). Nemojte koristiti dizelska goriva za plovila, ulja za sisteme grejanja ili dodatke koji nisu odobreni jer to može uzrokovati oštećenja motora i sistema goriva. Korišćenje nedozvoljenih goriva ili nedozvoljenih dodatak gorivu će dovesti do ograničenja vaših garntnih prava. Dizel gorivo od 52 do 54 centana se koristi u Hyundai vozilu. Ako su dostupna dva tipa dizel goriva, koristite pravilno letnji i zimski tip u skladu sa sledećim temperaturnim uslovima.

- Iznad -5°C (23°F) ... letnji tip dizel goriva.
- Ispod -5°C (23°F) ... zimski tip dizel goriva.

Pažljivo pratite nivo goriva u rezervoaru: ako motor stane zbog nedostatka goriva, sva kola moraju da se potpuno očiste da bi omogućila ponovno startovanje



MERE PREDOSTROŽNOSTI

- Ne dozvolite da benzin ili voda uđu u rezervoar jer će biti neophodno da se vrši potpuno pražnjenje rezervoara i odzračivanje linije da bi se izbeglo zapušavanje pumpe za ubrizgavanje i oštećenje motora.
- Zimi da bi se sprečio broj nesreća koje su prouzrokovane zamrzavanjem, kerozin ulje može da se doda u gorivo ako se temperatura spusti ispod 10° C (50° F). Nikada nemojte koristiti više od 20% kerozon ulja.

A020202AUN

Biodizel

Komercijalno snadbjevanje mešavinom biodizela ne više od 5% biodizela, uobičajeno znanog kao "B5 biodizel" može da se koristi u vašem vozilu ukoliko ispunjava EN 14214 ili slične specifikacije. (EN označava "Evropsku Normu"). Korišćenjem bioloških goriva koja su napravljena od metil ester (RME), masne kiseline metil estera (FAME), biljnog uljemetil estera (VME) itd. Ili mešanjem dizela sa biodizelom će prouzrokovati habanje ili oštećenje motora i sistema goriva. Garancija za veše novo Hyundai vozilo neće pokrивati popravku ili zamenu oštećenih delova prouzrokovanih korišćenjem nedozvoljenih goriva.



MERE PREDOSTROŽNOSTI

- Nikada nemojte koristiti goriva bilo dizel ili B5 biodizel koja nisu u skladu sa najnovijim specifikacijama naftne industrije.
- Nikada nemojte koristiti bilo koje dodatke za goriva ukoliko nisu odobrena od strane proizvođača.

INSTRUKCIJE ZA UPRAVLJANJE VOZILOM

A090000AEN

Kao i sa drugim vozilima ovog tipa, ukoliko ne rukujete vozilom ispravno može dovesti do gubitka kontrole, sudara ili prevrtanja vozila.

Specifične karakteristike ovog vozila (viša odignostost vozila od zemlje itd.) daje ovom vozilu viši centar mase nego drugim vozilima ovog tipa. Drugim rečima, ovo vozilo nije dizajnirano tako da u krivinu možete ulaziti u istim brzinama kao i sa vozilima sa pogonom na dva točka. Izbegavajte nagla skretanja ili ishitrene manerve. Ukoliko ne rukujete vozilom ispravno može dovesti do gubitka kontrole, sudara ili prevrtanja vozila. **Vodite računa da pročitate poglavlje "Smanjenje vozila od prevrtanja vozila", koje se nalazi u poglavlju 5.**

UPRAVLJANJE VOZILOM

A030000AUN

Nije potreban nikakav specijalan period "razrađivanja" vašeg vozila. Međutim, možete da doprinesete ekonomičnijem radu i dužem trajanju vašeg Hyundai vozila poštovanjem nekoliko jednostavnih mera predostrožnosti za prvih 1.000 km (600 mija).

- Nemojte siliti motor.
- Dok vozite održavajte brzinu motora između 2,000 i 4,000 obrtaja u minutu.
- Nemojte dugo voziti u jednoj brzini, bilo da je to sporo ili brzo. Menjanje brzine motora je potrebno je za pravilno upravljanje motorom.
- Izbegavajte nagla kočenja, osim u hitnim slučajevima, da bi se kočnice namestile kako treba.
- Ne dozvolite da motor radi duže od 3 minuta u leru kod motora opremljenih kataličkim konvertorom (pretvaračem).
- Ne vucite prikolice u toku prvih 2,000 km (1.200 milja) vožnje.

INSTRUMENT TABLA I INDIKATORI

A050000AEN-EE



Svetlo upozorenja da vrata i prtljažnik nisu zatvorena



Svetlo upozorenja za sigurnosni pojas



Signalno svetlo dugih farova



Signalna svetla migavca



ESP Indikator programa elektronske stabilnosti (Ako je ugrađen)



ESP (isključeno) Indikator elektronske stabilnosti (Ako je ugrađen)



ABS svetlo upozorenja (Ako je ugrađeno)



Svetlo upozorenja za ručnu kočnicu-kočionu tečnost



Svetlo upozorenja za pritisak ulja



Svetlo upozorenja za pogon na 4 točka 4WD (ako je ugrađeno)



LOCK indikator pogona na četiri točka 4WD (ako je ugrađeno)



Svetlo upozorenja za nizak nivo tečnosti za pranje vetrobranskog stakla (ako je ugrađeno)



Svetlo upozorenja za sistem napajanja



Multi funkcionalni indikator (ako je ugrađen)



Svetlo upozorenja za vazdušni jastuk (Ako je ugrađeno)



Indikaciono svetlo za krstareću vožnju (ko je ugrađeno)



Indikaciono svetlo za podešavanje krstareće vožnje (ako je ugrađeno)



Svetlo upozorenja za imobilizator (ako je ugrađeno)



Svetlo upozorenja za nizak nivo goriva



Svetlo upozorenja za predgrevanje dizela (samo kod dizel motora)



Svetlo upozorenja za nizak nivo ulja za filter (samo kod dizel motora)



Key out indikator (ako je ugrađeno)



Svetlo upozorenja za prekoračenje brzine (ako je ugrađeno)

* Detaljnija objašnjenja ovih simbola naći ćete u poglavlju 4 "Instrument tabla".

Vaše vozilo na prvi pogled

2

Unutrašnjost vozila / 2-2

Instrument tabla / 2-3

Odeljak motora / 2-4

PREGLED UNUTRASNJOSTI VOZILA

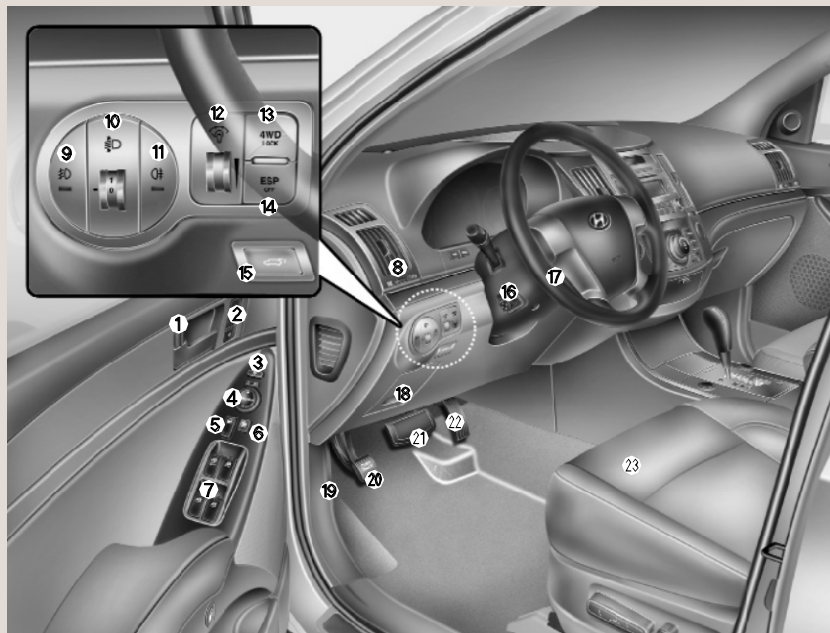

1. Dugme za otklju./zaklju. vrata.....4-14
2. Sistem za memo. položaja vozača* ...4-37
3. Dugme za preklapanje spoljašnjih retrovizora*.....4-48
4. Kontrolni prekidač spoljašnjih retrovizora4-47
5. Prekidač za centralno zaklju. vrata.....4-14
6. Prekidač za auto. zaključavanje prozora4-27
7. Prekidači za auto. otvaranje prozora ...4-24
8. Ventilacioni otvor.....4-83
9. Prekidač za prednja svetla za maglu *4-72
10. Regulator za podešavanje prednjih svetla *4-73
11. Prekidač za zadnja svetla za maglu *4-72
12. Dugme za regulisanje osvetljenosti instrument table.....4-50
13. LOCK dugme pogona na četiri točka*5-16
14. Dugme ESP OFF*5-20
15. Kontrolno dugme autom. prtljagnika * 4-19
16. Podešavanje nagiba volana *4-38
17. Volan.....4-38
18. Kutija sa osiguračima.....7-46
19. Ručica za otvaranje haube.....4-28
20. Ručna kočnica.....5-22
21. Pedala kočnice.....5-21
22. Pedala za gas.....5-6
23. Sedište.....3-2

* : ako je ugrađeno

OEN006001L

PREGLED INSTRUMENT TABLE

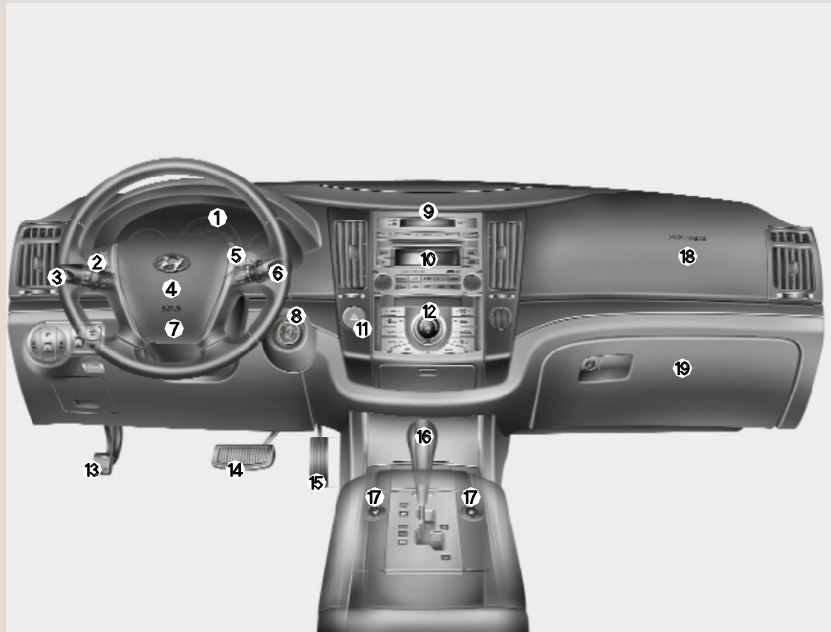

- 1. Instrument tabla.....4-49
- 2. Audio kontrole na volanu*4-122
- 3. Kontrolna svetla/ Migavci4-69
- 4. Sirena.....4-40
- 5. Kontrola krstareće vožnje*.....5-31
- 6. Brisači I pranje stakla.....4-74
- 7. Vozačev prednji vazdušni jastuk.....3-37
- 8. Kontakt brava.....5-4
- 9. Digitalni sat i termometar4-117
- 10. Audio sistem*4-122
- 11. Prekidač signalnog svetla upozorenja4-68 / 6-2
- 12. Sistem klima uređaja*4-86 / 4-98
- 13. Ručna kočnica5-22
- 14. Pedala kočnice.....5-21
- 15. Pedala gasa.....5-6
- 16. Ručica menjača.....5-9
- 17. Grejači sedišta*.....3-7
- 18. Suvozačev prednji vazdušni jastuk*.....3-37
- 19. Kasetna za sitnice.....4-111

* : ako je ugrađeno

ODELJAK MOTORA

■ Benzinski motor

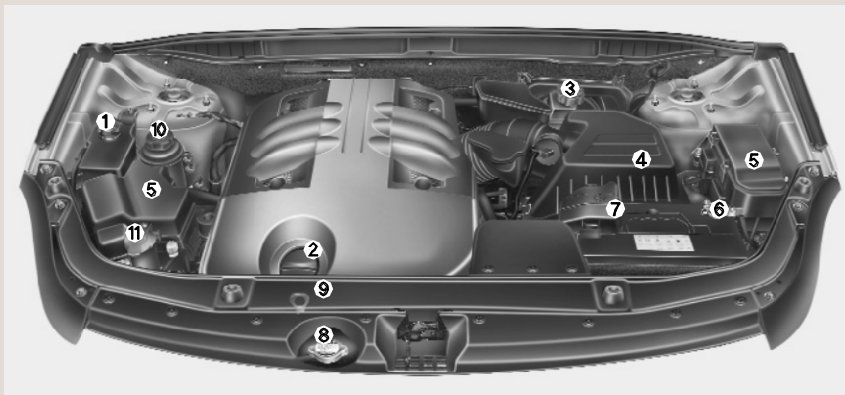

1. Rezervoar rashladne tečnosti motora7-20
2. Poklopac rezervoara za motorno ulje7-18
3. Rezervoar tečnosti za kočnice7-22
4. Prečišćivač vazduha7-26
5. Kutija sa osiguračima7-46
6. Negativni terminal akumulatora7-32
7. Pozitivni terminal akumulatora7-32
8. Poklopac hladnjaka.....7-21
9. Kontrolna šipka za merenje nivoa motornog ulja7-18
10. Rezervoar tečnosti servo volana.....7-23
11. Rezervoar tečnosti za pranje vetrobranskog stakla.....7-24

■ Dizel motor



1. Rezervoar rashladne tečnosti motora7-20
2. Poklopac rezervoara za motorno ulje7-18
3. Rezervoar tečnosti za kočnice7-22
4. Filter za gorivo.....7-25
5. Prečišćivač vazduha7-26
6. Kutija sa osiguračima7-46
7. Negativni terminal akumulatora7-32
8. Pozitivni terminal akumulatora7-32
9. Poklopac hladnjaka7-21
10. Kontrolna šipka za merenje nivoa motornog ulja7-18
11. Rezervoar tečnosti servo volana.....7-23
12. Rezervoar tečnosti za pranje vetrobranskog stakla.....7-24

OEN076001

Sedišta / 3-2

Sigurnosni pojasevi / 3-18

Sigurnosni sistem za decu sa posebnim sedištem / 3-28

Sistem vazdušnih jastuka / 3-36

Sigurnosni sistem vašeg vozila

3

SEDIŠTA

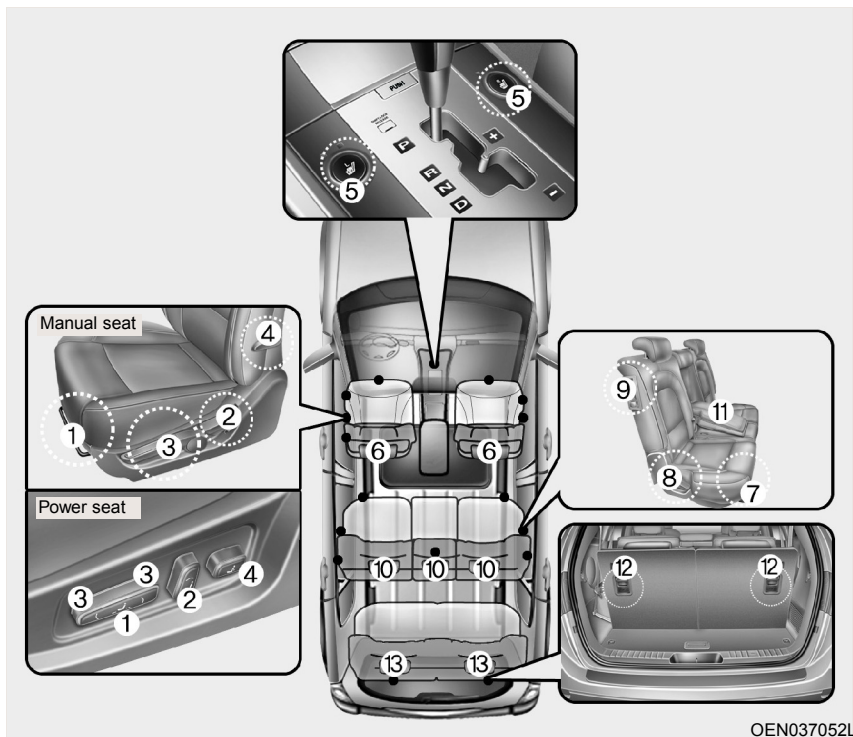

Prednje sedište

- (1) Napred I nazad
- (2) Ugao naslona sedišta
- (3) Visina jastučica za sedenje na sedištu (vozačevo sedište)*
- (4) Podupiranje slabinskog dela (vozačevo sedište)*
- (5) Grejač sedišta*
- (6) Naslon za glavu

Drugi red sedišta

- (7) Napred I nazad
- (8) Ugao naslona sedišta
- (9) Sedište koje se pomera da bi se ušlo na treći red sedišta
- (10) Naslon za glavu
- (11) Naslon za ruku

Treći red sedišta

- (12) Ugao naslona sedišta
- (13) Naslon za glavu

*: ako je vozilo opremljeno

OEN037052L

C010000AEN-EE

⚠ UPOZORENJE

Slobodni predmeti

Slobodni predmeti koji se nalaze u predelu vozačevih nogu mogu da ometaju rad pedala, sa mogućnošću da izazovu nesreću. Nemojte ništa stavljati ispod prednjih sedišta.

⚠ UPOZORENJE

Upravljanje naslona

Kada vratite naslon u njegov uspravan položaj držite ga i polako ga vratite kako biste bili sigurni da se u okolini sedišta nema putnika. Ukoliko se naslon uspravi bez držanja i kontrolisanja, može da se desi da se naslon pomeri unapred izazivajući tako povredu osobi koja je zaglavljena naslonom.

⚠ UPOZORENJE

**Vozačeva odgovornost
za suvozačevo sedište**

Vozeći se sa ispruženim suvozačevim naslonom može dovesti do ozbiljnih i fatalnih povreda u toku nesreće. Ukoliko je suvozačevo sedište ispruženo u toku nesreće putnikovi kukovi mogu da skliznu ispod dela za preklapanje sigurnosnih pojaseva vršeci veliki pritisak na nezaštićen abdomen. Može doći do ozbiljnih povreda. Vozač treba da savetuje suvozača da naslon uspravi kad god je vozilo u pokretu.

**⚠ UPOZORENJE-
Vozačevo sedište**

- Nikada ne pokušavajte da podesite sedište dok je vozilo u pokretu. Možete da izgubite kontrolu i izazovete nesreću sa smrtnim ishodom, ozbiljnom povredom ili štetom na imovini.
- Nikada ne dozvolite da bilo šta ometa normalan položaj naslona sedišta. Držanje predmeta uz naslon ili na bilo kom mestu na kom može da se ometa pravilno učvršćivanje naslona mogu se izazvati ozbiljne povrede prilikom naglog kočenja ili sudara.
- Uvek vozite sa upravnim naslonom sedišta, dok deo sigurnosnog pojasa mora da bude učvršćen nisko i udobno preko kukova. Ovo je najbolji položaj da se zaštitite u slučaju nesreće.
- U cilju izbegavanja nepotrebni povreda izazvanih vazdušnim jastukom uvek sedite što dalje možete od volana dok ušravljate vozilom. Preporučljivo je da vaš grudni koš bude udaljen minimum 250 mm (10 inča) od volana.

⚠ UPOZORENJE – Nasloni zadnjih sedišta (Drugi i treći red sedišta)

- Potrebno je da naslon zadnjeg sedišta bude dobro pričvršćen. U protivnom, putnici i predmeti mogu da budu bačeni unapred izazivajući tako ozbiljne povrede ili smrt tokom iznenadnog kočenja ili sudara.
- Prtljag i drugi tovar treba da bude položen u prtljažniku. Ukoliko su predmeti koji se nalaze u vašem prtljažniku veliki ili teški morate da ih dobro pričvrstite. Ni pod kojim uslovima ne gomilajte prtljag na visinu veću od naslona sedišta. Nepoštovanje ovih pravila može dovesti do ozbiljnih povreda ili smrti tokom iznenadnog kočenja, sudara ili prevratnja vozila.
- Putnici ne smeju da se voze u prtljažniku ili da sede ili leže na oborenim sedištim dok je vozilo u pokretu. Svi putnici u vozilu treba da pravilno sede u sedištim i da su propisno osigurani u toku vožnje.

(Nastavlja se)

(Nastavak)

- Kada želite da resetujete naslon sedišta u uspravan položaj, proverite da li je sedište dobro pričvršćeno pomerenjem napred i nazad.

⚠ UPOZORENJE

Nakon podešavanja sedišta, uvek proverite da je sedište bezbedno učvršćeno tako što ćete pokušati da ga pomerite napred ili nazad, a da ne koristite polugu za pomeranje sedišta. Iznenadno ili neočekivano pomeranje vozačevog sedišta može dovesti do toga da izgubite kontrolu nad vozilom što može izazvati nesreću.

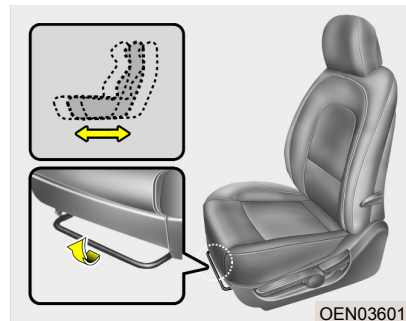

Podešavanje prednjeg sedišta - ručno

Napred i nazad

Da biste pomerili sedište napred ili nazad:

1. Povucite polugu za oslobađanje kretanja sedišta koja se nalazi ispod prednjeg dela na gore i držite je.
2. Pomerajte sedište do odgovarajućeg položaja.
3. Otpustite polugu i proverite da je sedište učvršćeno.

Podesite sedište pre početka vožnje i proverite da je sedište bezbedno učvršćeno tako što ćete pokušati da ga pomerite napred ili nazad, a da ne koristite polugu za pomeranje. Ukoliko se sedište pomera onda nije pravilno učvršćeno.

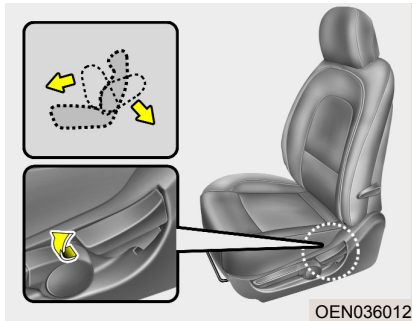

C010102AUN

Ugao naslona sedišta

Da biste pomerili naslon sedišta:

1. Nagnite se unapred i podignite kontrolnu polugu na gore koja se nalazi sa spoljne strane sedišta.
2. Pažljivo se naslonite nazad na sedište i podesite naslon sedišta do željene pozicije.
3. Da biste učvrstili naslon sedišta u tom položaju, pustite polugu. (Poluga mora da se vrati u prvobitan položaj da bi se naslon sedišta učvrstio.)

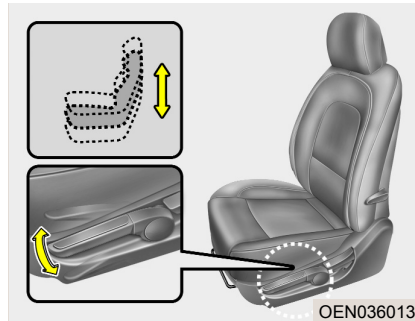

C010103AUN

Visina jastučića za sedenje na sedištu (Samo na vozačevom sedištu)

Da biste podesili visinu jastučića za sedenje na sedištu, pritisnite polugu koja se nalazi sa spoljne strane jastučića za sedenje na sedištu nagore ili nadole.

- Da biste spustili jastučice za sedenje, pritisnite polugu adole više puta.
- Da biste podigli jastučice za sedenje, povucite polugu na gore više puta.

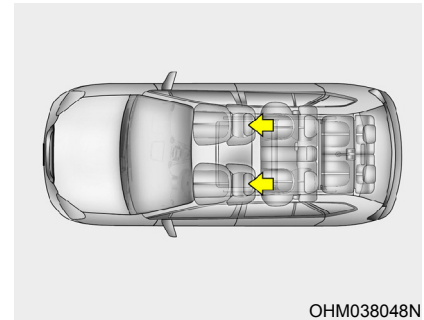

C010104BEN

Naslon za glavu

Vozačevo i suvozačevo sedište su opremljeni sa naslonima za glavu koji pružaju zaštitu i komfort.

Naslon za glavu ne pruža samo komfort za vozača i suvozača nego takođe pomaže da se zaštitite glava i vrat prilikom sudara.

⚠ UPOZORENJE

- Za maksimalan učinak u slučaju nesreće naslon za glavu treba da bude podešen tako da je sredina naslona za glavu u istoj visini kao putnikove oči. Takođe podesite naslon za glavu tako da distanca od glave bude širine vaše pesnice. Zbog toga korišćenje jastuka koje drži telo na rastojanju od naslona sedišta nije preporučljivo.
- Nemojte voziti automobil ukoliko se naslon za glavu pomera jer može doći do povreda putnika u slučaju nesreće. Kada je naslon za glavu propisno podešen on može da obezbedi zaštitu od povreda vrata u toku nesreće.
- Ne podešavajte visinu naslona za glavu kada je vozilo u pokretu.

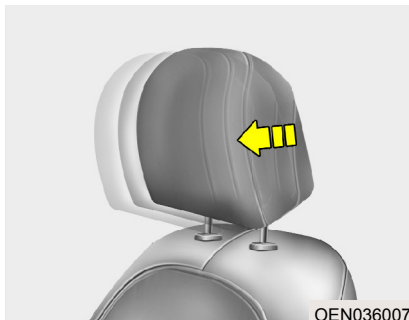

Podešavanje napred i nazad

Povlačenjem naslon za glavu može da se nagne napred u tri različita položaja. Da biste podesili naslon za glavu nazad, povucite ga unazad do najdalje pozicije i pustite ga. Podesite naslon za glavu tako da odgovara položaju glave i vrata.

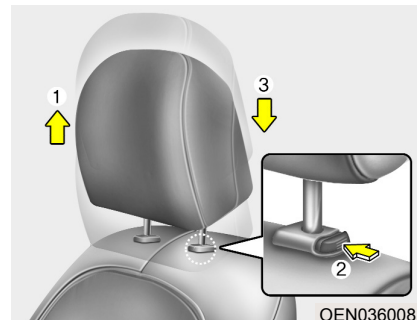

Podešavanje visine naslona za glavu

Da bi se podigao naslon za glavu, povucite ga na gore do željene pozicije (1). Da bi se spustio, pritisnite i držite dugme (2) koje se nalazi na osloncu naslona za glavu i spustite naslon do željene pozicije (3).

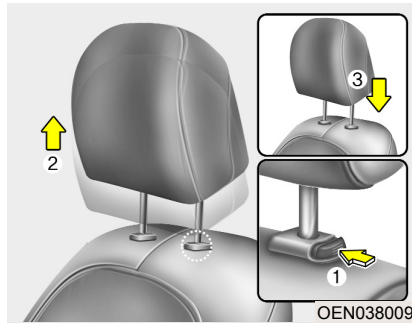

Da biste skinuli naslon za glavu, podignite ga onoliko oliko može da se podigne i onda pritisnite dugme (1) dok podižete naslon (2).

Da biste ponovi stavili naslon za glavu, stavite šipke naslona za glavu (3) u odgovarajuća mesta istovremeno pritiskajući dugme (1). Zatim podesite naslon za glavu na odgovarajuću visinu.

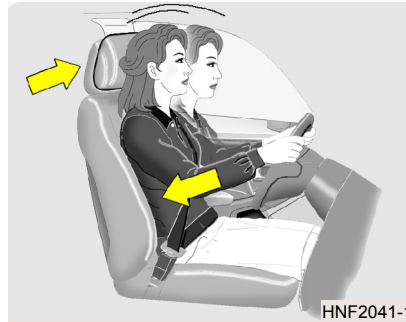

Aktivni naslon za glavu (Ako je ugrađen)
Aktivni nasloni za glavu su dizajnirani da se pomeraju napred ili na gore prilikom udara u vozilo sa zadnje strane. Ovo pomaže u sprečavanju pomeranja vozačeve i suvozačeve glave unazad i kod povreda glave.

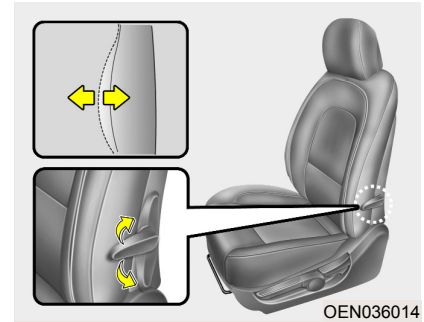

C010105AEN

Podupiranje slabinskog dela (samo na vozačevom sedištu)

Podupiranje slabinskog dela može da se podesi pomeranjem poluge koja se nalazi na spoljašnjoj strani vozačevog naslona. Okretanjem poluge pojačavate ili smanjijete intezitet podupiranja slabinskog dela.

⚠ UPOZORENJE

Da biste zaštitili putnike u vozilu, proverite da li je nakon podešavanja, naslon za glavu zaključan u položaju koji ste izabrali.



C010107AEN

Grejač sedišta (ako je ugrađen)

Grejač sedišta obezbeđuje grejanje zagrevanje prednjih sedišta tokom hladnog vremena. Kada se prekidač za startovanje nalazi u položaju ON = Uključeno pritisnite bilo koji od prekidača da zagrejte vozačevo ili suvozačevo sedišta.

Tokom blagih zima ili kada nije potrebno grejanje sedišta, držite prekidač za startovanje u položaju Off = Isključeno.

- Svaki put kada pritisnete dugme, podešavanje temperature sedišta će se menjati na sledeći način:

OFF → HIGH (☀☀) → LOW (☀)

Isključeno → Pojačavanje →
Smanjivanje

- Grejač sedišta će biti u OFF = Isključeno položaju kad god se prekidač za startovanje nalazi u položaju On = Uključeno.

* NAPOMENA

Kada je grejanje sedišta uključeno, sistem grejanja u sedištu se automatski uključuje ili isključuje, u zavisnosti od temperature.

⚠ MERE PREDOSTROŽNOSTI

- Kada čistite sedišta nemojte koristiti organske rastvarače kao što su razređivač, benzol, alkohol i benzin. Koristeći ove proizvode možete da oštetite površinu grejača ili sedišta.
- Da biste sprečili pregrevanje grejača sedišta nemojte stavljati čebad, jastuke ili presvlake na sedišta kada je grejanje uključeno.
- Ne stavljajte teške ili oštre pred-
(Nastavlja se)

(Nastavak)

mete na sedišta koja imaju ugrađene grejače jer može doći do oštećenja komponenta za grejanje sedišta.

⚠ UPOZORENJE

Opasnost od opekotina

Putnici treba da budu oprezni prilikom korišćenja grejača sedišta zbog mogućnosti da dođe do pregrevavanja ili opekotina. Vozač treba da obrati pažnju posebno na sledeće putnike

1. Odojčad, decu, starije osobe ili osobe sa hendikepom, ili pacijent otpušteni iz bolnice.
2. Osobe sa osetljivom kožom i one koje lako izgore na suncu
3. Iscrpljene osobe
4. Osobe pod dejstvom alkohola ili narkotika
5. Osobe koje koriste lekove koji ih uspavljaju (pilule za spavanje, tablete za prehladu itd.)



Džep na naslonu prednjeg sedišta (ako je ugrađen)

Džep se nalazi na naslonu vozačevog i suvozačevog sedišta.

⚠ UPOZORENJE
Džepovi na naslonu prednjih sedišta

Ne stavljajte teške ili oštre predmete u džepove na naslonu prednjih sedišta. U toku nesreće oni mogu da ispadnu iz džepa i da povrede putnike u vozilu.

C010200AEN

Podešavanje prednjeg sedišta – automatsko (ako je instalirano)

Prednje sedišta može da se podesi pomoću centralnog prekidača koji se nalazi sa strane sedalnog dela prednjeg sedišta. Pre početka vožnje, podesite sedišta u odgovarajući položaj tako da možete da kontrolišete volan, pedale i prekidače na instrument tabli.

⚠ UPOZORENJE

Sistem za automatsko podešavanje sedišta će funkcionisati i kada motor nije uključen. Zbog toga, ne ostavljajcu bez nadzora same u vozilu.

⚠ MERE PREDOSTROŽNOSTI

- Sistem za automatsko podešavanje sedišta koristi električni motor. Nakon što ste prekinuli upotrebu ovog sistema podešavanje je završeno. Prekomerno korišćenje može da ošteti električnu opremu ovog sistema.
- Prilikom upotrebe sistema za podešavanje sedišta, sistem troši mnogo električne energije. Da biste sprečili nepotrebno praznjenje akumulatora, ne podešavajte sedišta duže nego što je potrebno dok je motor isključen.
- Nemojte istovremeno koristiti dva ili više centralna prekidača za podešavanje sedišta istovremeno. Isto može dovesti do kvara motora ili neke od komponenti sistema za podešavanje sedišta.

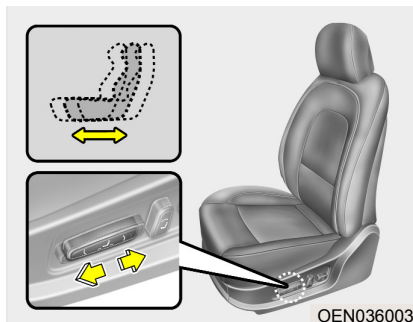

C010201AUN

Napred I nazad

Pritisnite prekidač za pomeranje sedišta napred I nazad da biste pomerili sedište u željenu poziciju. Pustite prekidač nakon što ste podesili sedište u željenu poziciju.

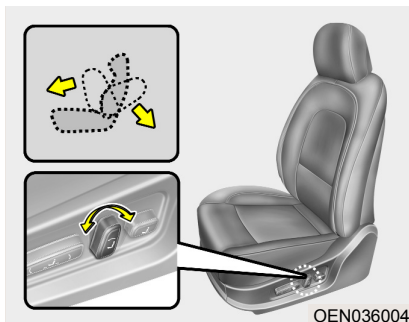

C010202AUN

Ugao naslona sedišta

Pritisnite prekidač napred ili nazad da biste pomerili naslon sedišta do željenog ugla. Pustite prekidač nakon što ste podesili sedište do željenog ugla.

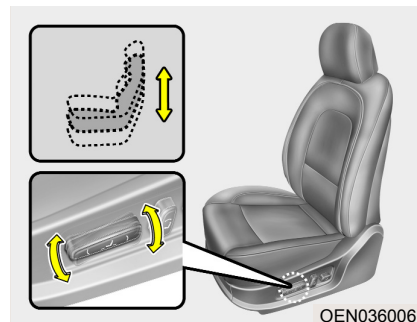

C010203AUN

Visina jastučića za sedenje na sedištu

Povucite prednji deo prekidača na gore da biste podigli prednji deo jastučića za sedenje ili pritisnite prednji deo prekidača na dole da biste spustili prednji deo jastučića za sedenje. Povucite zadnji deo prekidača na gore da biste podigli zadnji deo jastučića za sedenje ili pritisnite zadnji deo prekidača na dole da biste spustili zadnji deo jastučića za sedenje. Pustite dugme kada jastučće za sedenje podesite u odgovarajući položaj.

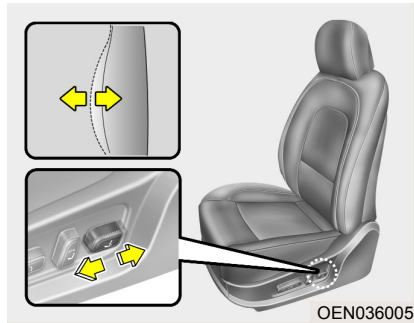

OEN036005

C010204AEN

Podupiranje slabinskog dela (samo na vozačevom sedištu)

Podupiranje slabinskog dela može da se podese pomeranjem poluge koja se nalazi na spoljašnjoj strani vozačevog naslona. Okretanjem poluge pojačavate ili smanjijete intezitet podupiranja slabinskog dela.

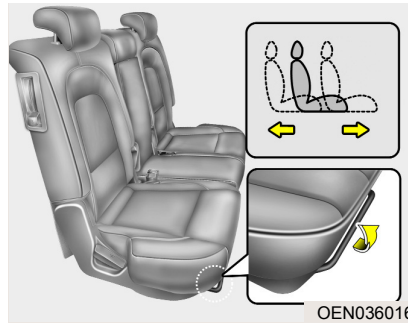

OEN036016

Podošavanje zadnjeg sedišta

C010301AUN

Napred I nazad (drugi red sedišta)

Da biste pomerili sedište napred ili nazad:

1. Povucite polugu za oslobađanje kretanja sedišta koja se nalazi ispod prednjeg dela na gore I držite je.
2. Pomerajte sedište do odgovarajućeg položaja.
3. Otpustite polugu I proverite da je sedište učvršćeno.

Podesite sedište pre početka vožnje I proverite da je sedište bezbedno učvršćeno tako što ćete pokušati da ga pomerite napred ili nazad, a da ne koristite polugu za pomeranje. Ukoliko se sedište pomera onda nije pravilno učvršćeno.

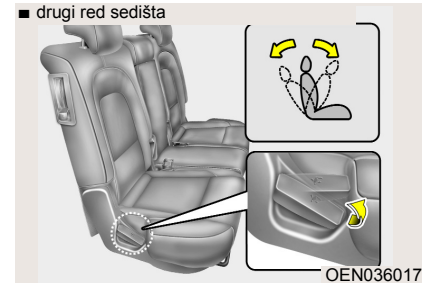

OEN036017

■ drugi red sedišta

■ treći red sedišta

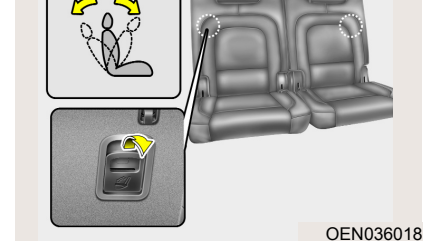

OEN036018

C010302AEN

Ugao naslona sedišta

Da biste pomerili naslon sedišta:

1. Nagnite se unapred I podignite kontrolnu polugu na gore koja se nalazi sa spoljne strane sedišta ili na naslonu zadnjeg sedišta.

2. Drugi red sedišta

Pažljivo se naslonite nazad na sedište I podesite naslon sedišta do željene pozicije.

Treći red sedišta

Držite I podesite naslon sedišta do željene pozicije.

- Da biste učvrstili naslon sedišta u tom položaju, pustite polugu. (Poluga mora da se vrati u prvobitan položaj da bi se naslon sedišta učvrstio.)

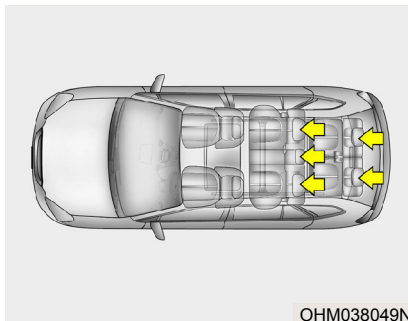

OHM038049N

C010303BUN

Naslon za glavu

Radi sigurnost I udobnost putnika sva zadnja sedišta su opremljena sa naslonima za glavu.

Naslon za glavu ne pruža samo komfort za vozača I suvozača nego I takođe po-maže da se zašтите glava I vrat prilikom sudara.



UPOZORENJE

- Za maksimalan učinak u slučaju nesreće naslon za glavu treba da bude podešen tako da je sredina naslona za glavu u istoj visini kao putnikove oči. Takođe podesite naslon za glavu tako da distanca od glave bude širine vaše pesnice. Zbog toga korišćenje jastuka koje drži telo na rastojanju od naslona sedišta nije preporučljivo.
- Nemojte voziti automobil ukoliko se naslon za glavu pomera jer može doći do povreda putnika u slučaju nesreće. Kada je naslon za glavu propisno podešen on može da obezbedi zaštitu od povreda vrata u toku nesreće.

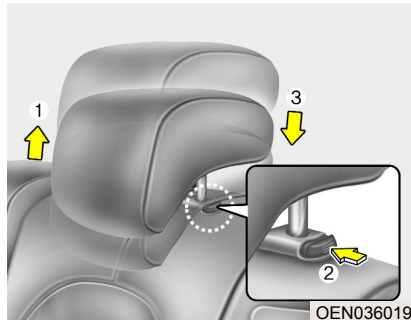

Podešavanje visine naslona za glavu

Da bi se podigao naslon za glavu, povucite ga na gore do željene pozicije (1). Da bi se spustio, pritisnite i držite dugme (2) koje se nalazi na osloncu naslona za glavu i spustite naslon do željene pozicije (3).

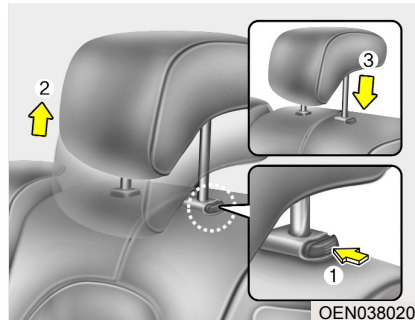

Skidanje

Da biste skinuli naslon za glavu, podignite ga onoliko koliko može da se podigne i onda pritisnite dugme (1) dok podižete naslon (2).

Da biste ponovo stavili naslon za glavu, stavite šipke naslona za glavu (3) u odgovarajuća mesta istovremeno pritiskajući dugme (1). Zatim podesite naslon za glavu na odgovarajuću visinu.



UPOZORENJE

Da biste zaštitili putnike u vozilu, proverite da li je nakon podešavanja, naslon za glavu zaključan u položaju koji ste izabrali.

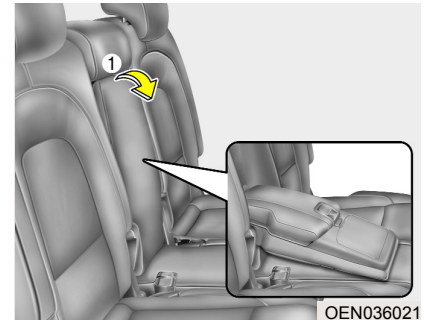

C010304AEN

Naslon za ruku (drugi red sedišta)

Da biste koristili naslon za ruku, povucite kaiš (1) napred (ka sebi).

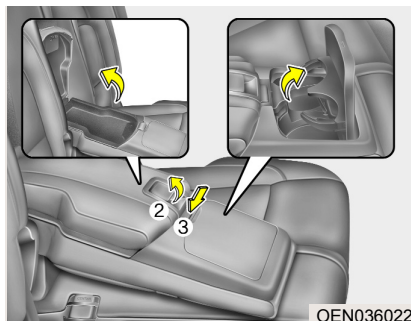

Višenamenska kutija i držač za napitke

- Da biste koristili višenamensku kutiju podignite polugu na gore (2) kao što je prikazano na slici.
 - Da biste koristili držač za napitke, pritisnite dugme (3).
- Kada ne koristite višenamensku kutiju i držač za napitke, zatvorite poklopac.

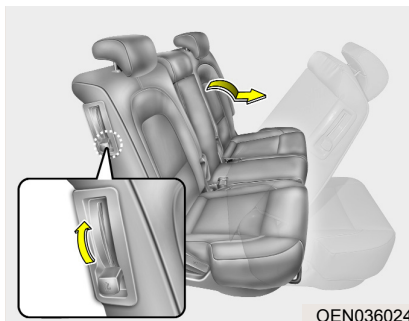

C010306AEN

Sedište sa preklopnim naslonom (drugi red sedišta)

Da biste ušli ili izašli sa trećeg reda sedišta, povucite na gore polugu za kontrolu preklopa koja se nalazi na naslonu sedišta u drugom redu.

Naslon sedišta u drugom redu će se preklopiti i sedišta će kliznuti unapred.

Pomerite sedišta u drugom redu što više možete napred.

Nakon što ste ušli ili izašli sa sedišta u trećem redu, pomerite sedišta u drugom redu unazad do najdalje pozicije I povucite naslon sedišta unazad jako sve dok ne čujete zvučno Klik. Obavezno proverite da je sedišta fiksirano u uspravnom položaju.

UPOZORENJE

Nikada nemojte pokušavati da podesite naslon sedišta u drugom redu dok je vozilo u pokretu ili dok neko sedi na sedištu u drugom redu jer bi to, moglo da prouzrokuje da se naslon sedišta slučajno pomeri i povredi onog ko sedi na sedištu.

C010307AEN

Obaranje zadnjeg sedišta

Nasloni na zadnjim sedištima (ili jastučići) mogu da se obore da bi se olakšalo nošenje dugih predmeta ili da se napravi više prostora za prtljag u vozilu.

⚠ UPOZORENJE

Razlog za obaranje zadnjeg sedišta je da bi se olakšalo nošenje dužih predmeta nego što to inače može.

Nikada nemojte dozvoliti da putnici sede na vrhu oborenog sedišta dok je vozilo u pokretu jer to nije pravilan položaj za sedenje i sigurnosni pojasevi ne mogu da se koriste. Ovo može da dovede do ozbiljnih povreda ili smrti u slučaju nesreće ili naglog kočenja. Predmeti koji se nose na oborenom sedištu ne trebaju da budu viši od visine prednjih sedišta. U suprotnom to može da dovede da prtljag sklizne napred i izazove povrede ili štetu prilikom naglog kočenja.

Obaranje naslona na zadnjem sedištu:

1. Postavite kopču sigurnosnog pojasa između naslona zadnjeg sedišta i jastučića na zadnjem sedištu i vratite kaiš pojasa sa zadnjeg sedišta u njegovo ležište da se ne bi oštetio.
2. Postavite naslon prednjeg sedišta (ili sedišta u drugom redu) u uspravan položaj i ako je potrebno povucite prednje sedišta (ili sedišta u drugom redu) napred.
3. Spustite naslone za glavu na zadnjim sedištima na najnižu moguću poziciju.

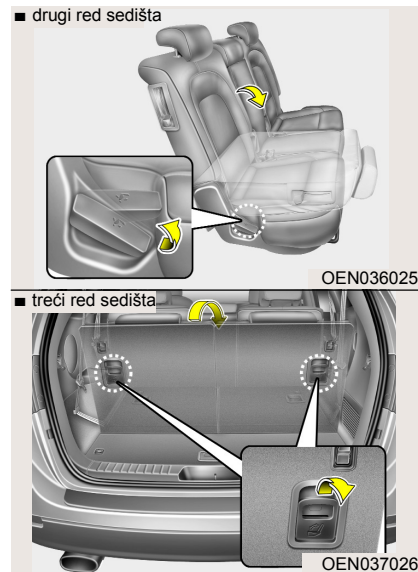

4. Povucite ručku za obaranje naslona zadnjeg sedišta i oborite naslon na zadnjem sedištu napred. Kada budete vratili naslon u uspravan položaj uvek vodite računa da je naslon fiksiran u uspravnom položaju. Obavezno proverite da li je naslon fiksiran tako što ćete vuću i gurati vrh naslona.

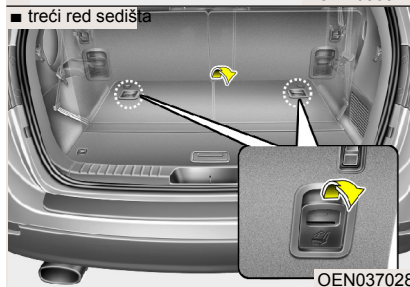
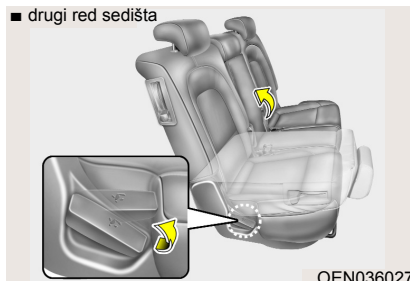

- Da biste koristili zadnje sedišta, podignite i pritisnite naslon sedišta unazad istovremeno povlačući ručku za obaranje naslona sedišta. Pritiskajte naslon sedišta čvrsto sve dok ne čujete zvučno klik. Obavezno proverite da je naslon sedišta fiksiran u uspravnom položaju.
- Postavite sigurnosni pojas sa zadnjeg sedišta u pravilan položaj.

⚠ UPOZORENJE

Nakon što ste vratili naslon zadnjeg sedišta, koji je prethodno bio oboren, u njegov uspravan položaj: Budite pažljivi da ne oštetite kaiš ili kopču sigurnosnog pojasa. Ne dozvolite da kaiš ili kopča sigurnosnog pojasa budu pritisnuti ili zaglavljani na zadnjem sedištu. Pritiskom na vrh naslona proverite da li se nalazi u uspravnom položaju i da je fiksiran. U suprotnom u toku nesreće ili iznenadnog kočenja sedište može da padne i samim tim prtljag će ući u odeljak za putnike, što može dovesti do ozbiljnih povreda ili smrti.

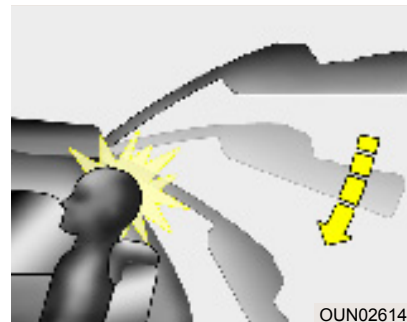

⚠ UPOZORENJE – Treći red sedišta

Visina naslona za glavu na sedištu u trećem redu treba da bude podešen tako da je središnji deo naslona za glavu u ravni sa očima putnika koji na tom sedištu sedi.

Ukoliko naslon za glavu nije pravilno podešen ili ukoliko na zadnjem sedištu sedi visoka osoba, prilikom zatvaranja poklopca prtljavnika isti može da udari glavu putnika na zadnjem sedištu i da izazove ozbiljne povrede.

⚠ UPOZORENJE –

Uspravljanje sedišta

Prilikom vraćanja naslona sedišta u uspravan položaj, držite naslon i vraćajte ga u uspravan položaj polako. Ukoliko budete vraćali sedišta u uspravan položaj bez pridržavanja, naslon sedišta može da se slučajno pomeri unapred i tako da izazove povredu.

**⚠ MERE
PREDOSTROŽNOSTI**

Oštećenje kopče sigurnosnog pojasa na zadnjem sedištu

Nakon obaranja sedišta postavite kopču sigurnosnog pojasa između naslona i jastučića za sedenje na zadnjem sedištu. Ovako ćete sprečiti da kopča bude oštećena prilikom obaranja sedišta.

**⚠ MERE
PREDOSTROŽNOSTI –
Sigurnosni pojasevi na
zadnjem sedištu**

Nakon vraćanja naslona sedišta (u drugom/ili trećer redu sedišta) u uspravan položaj, nemojte zaboraviti da vratite sigurnosne pojaseve koji idu preko ramena u pravilan položaj. Vraćanjem sigurnosnih pojaseva u njihovo ležište sprečava njihovo zaglavljivanje iza ili ispod zadnjeg sedišta.

⚠ UPOZORENJE-Tovar

Prtljag koji se prevozi uvek treba da bude fiksiran da bi se izbegla mogućnost njegovog ispadanja u toku sudara i da bi se izbegle povrede putnika u vozilu. Posebno obratite pažnju na predmete koji su smešteni na zadnjem sedištu, pošto oni mogu da udare putnike na prednjim sedištima u toku frontalnog sudara.

**⚠ UPOZORENJE
Utovaranje tovara**

Proverite da motor ne radi, da se menjač nalazi u P položaju i da se ručna kočnica upotrebljava kad god se utovara ili istovara prtljag. Vozilo može da se pokrene ukoliko se menjač nenamerno pomeri u drugi položaj.

SIGURNOSNI POJASEVI

Sistem sigurnosnih pojaseva

UPOZORENJE

- Za maksimalan učinak sistema sigurnosnih pojaseva, potrebno je da ih koristite kad god je vozilo u pokretu.
- Sigurnosni pojasevi su najefektivniji kada se nasloni sedišta nalaze u uspravnom položaju.
- Deca uzrasta od 12 godina i mlađa moraju uvek da vežu sigurnosne pojaseve kada se de na zadnjem sedištu. Nikada nemojte dozvoliti da se deca voze na prednjem sedištu. Ukoliko dete starosti preko 12 godina mora da sedi na prednjem sedištu, on/ona mora da veže sigurnosni pojas i sedišta na kom sedi treba da bude unazad što je dalje moguće.
- Nikada nemojte stavljati pojas (koji ide preko ramena) ispod ruke ili iza vaših leđa. Nepropisno nošenje pojasa preko ramena može dovesti do ozbiljnijih povreda tokom nesreće. Pojas treba da ide preko sredine ramena i preko ključne kosti.

(Nastavlja se)

(Nastavak)

- Nemojte se vezivati sa pojasom čiji je kaiš uvrnut. Takav pojas ne može da vas zaštiti. U toku sudara pojas može da se ureže u vaše telo. Proverite da kaiš sigurnosnog nije uvrnut nego da je prav.
- Vodite računa da ne oštetite pojas ili mehanizam. Ukoliko su pojas ili mehanizam oštećeni, zamenite ih.

UPOZORENJE

Sigurnosni pojasevi su dizajnirani tako da mogu da nose težinu strukture kostiju i pojas treba da se namesti što je moguće niže preko kukova, ili preko kukova, grudi i ramena; nošenje pojasa (koji ide preko kukova) preko stomaka treba da se izbegava.

Sigurnosni pojasevi treba da se vežu što je čvrće moguće, a da se pri tom osećate komotno, da bi obezbedili vašu zaštitu zbog čega su i dizajnirani.

Nezategnut pojas će značajno smanjiti zaštitu osobi koja ga tako nosi.

(Nastavlja se)

(Nastavak)

Treba voditi računa da se izbegne kontaminacija kaiša na sigurnosnom pojasu sa sredstvom za poliranje, uljima i hemikalijama i posebno sa sumpornom kiselinom. Kaiševe možete očistiti vodom i blagim sapunom. Sigurnosni pojas treba zameniti ako se kaiš pocepa, ili ošteti. Veoma je značajno da se zameni ceo mehanizam i kaiš sigurnosnog pojasa nakon što je korišćen u nekoliko sudara čak i kada oštećenje nije vidljivo. Sigurnosni pojas ne treba da se koristi kada je kaiš uvrnut. Opasno je vezivati dete koje sedi putniku u krilu istim pojasom i zbog toga svaki putnik u vozilu treba da ima svoj pojas.

UPOZORENJE

Nikakve izmene ili dodaci ne treba da se koriste od strane bilo koga kako bi se sprečilo da mehanizam za podešavanje pojasa normalno radi ili da bi ste otklonili labavost pojasa.



C020101AEN-EE

Upozorenje za sigurnosni pojas

Kao podestnik vozaču svetlo upozorenja za sigurnosni pojas će trepereti otprilike 6 sekundi svaki put kada se kontakt ključ okrene u položaj ON, bezobzira na to da li je vezan pojas. Ukoliko vozač nije vezao pojas nakon što je kontakt ključ okrenut u položaj ON, svetlo upozorenja za sigurnosni pojas će opet trepereti oko 6 sekundi. Ako vozač nije vezao pojas kada je kontakt ključ okrenut u položaj ON ili ukoliko pojas nije vezan nakon što je kontakt ključ okrenut u položaj, zvuk upozorenja za sigurnosni pojas će se čuti otprilike 6 sekundi. Ukoliko se veže pojas, prateći zvuk će prestati

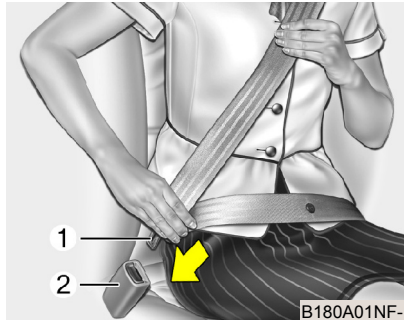

C020102AEN

Pojas preko kukova/ pojas preko ramena

Vezivanje pojasa:

Da biste pričvrstili pojas, povucite ga iz ležišta i uđinite metalni deo (1) u kopču (2). Čućete zvučno "Klik" kada se metalni delovi spoje u kopči. Sigurnosni pojas se automatski podešava na odgovarajuću dužinu tek nakon što ste deo pojasa koji ide preko krila podesili ručno tako da čvrso naleže preko kukova. Ako se naginjete polako napred, laganim pokretom, pojas će se izdužiti i dozvoliti vam da se krećete. Međutim, u slučaju naglog kočenja ili udara, pojas će ostati blokiran u tom položaju. Ostaće takođe blokiran ako pokušate suviše naglo da se nagnete napred.

* NAPOMENA

Ukoliko ne možete da izvučete sigurnosni pojas iz ležišta, naglo ga povucite i zatim pustite. Nakon toga moći ćete da izvučete sigurnosni pojas neomevano.

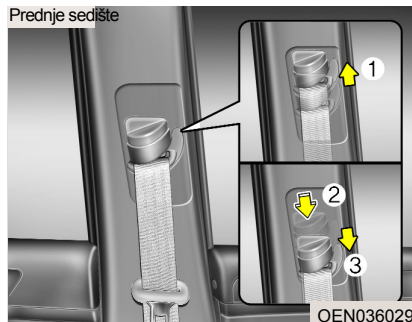

Podešavanje visine sigurnosnog pojasa

Visinu ramenog zgloba pojasa možete da podesite u jedan od pet položaja za vašu bezbednost i komfort.

Ako je visina podešenog pojasa suviše blizu vašeg vrata, zaštita neće biti najefikasnija. Pojas treba da bude tako podešen da leži preko grudi i preko sredine ramena bliže vratima, a ne vašem vratu.

Da biste podesili visinu ramenog zgloba pojasa, spuštajte ili podižite podešivač visine do odgovarajućeg položaja.

Da biste podigli podešivač visine povucite ga na gore (1), a da biste ga spustili gurnite ga na dole (3) kod je dugme (2) za podešavanje visine pritisnuto.

Otpustite dugme da bi se mehanizam učvrstio u tom položaju. Pokušajte da klizite dugmetom za otpuštanje da biste se uverili da je dobro učvršćeno u svom položaju.

⚠ UPOZORENJE

- Proverite da je rameni zglob pojasa pričvršćen i da je podešen na propisnu visinu. Nikada ne stavljajte pojas preko vrata ili lica.

Neadekvatno postavljeni pojasevi mogu da dovedu do ozbiljnih povreda u toku nesreće.

- Ukoliko ne zamenite pojaseve nakon nesreće doveste vas do toga da oštećeni pojasevi neće pružiti zaštitu što može dovesti do povreda ili smrti u slučaju drugog sudara. Zamenite sigurnosne nakon nesreće što je pre moguće.

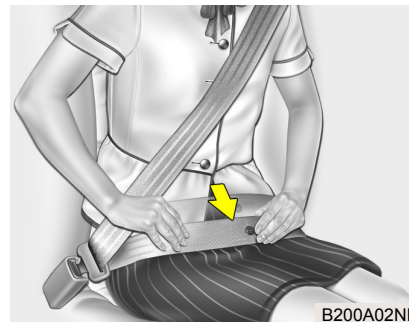

⚠ UPOZORENJE

Sigurnosni pojas koji ide preko kukova namestite što je moguće niže preko kukova, a ne preko struka. Ako je pojas postavljen suviše visoko, postoji veći rizik da se sklizne ispod njega u slučaju nesreće ili naglog kočenja. To bi moglo da izazove smrt, ozbiljnu povredu ili štetu na vozilu. Ruke ne treba da budu ni ispod ni iznad pojasa. Najbolje je da jedna ruka bude iznad, a druga ispod pojasa kao što je prikazano na slici.

Nikada ne nosite pojas ispod ruke koja je bliža vratima.

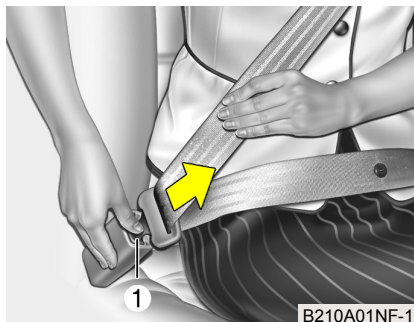

Otkopčavanje sigurnosnog pojasa:

Pojas se otkopčava pritiskom na dugme (1) na samoj kopči. Kada je otkaćan, pojas će se automatski povući u ležište. Ako se to ne desi, proverite pojas da vidite da nije slučajno uvrnut, pa pokušajte ponovo.

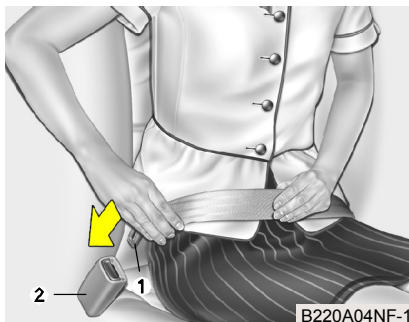

C020103AUN

Pojas koji ide preko kukova (Ako je ugrađeno)

Vezivanje pojasa:

Da biste vezali dvostepeni statički tip pojasa, uvucite metalni deo pojasa (1) u kopču (2).

Čućete zvučno "Klik" kada se metalni deo pojasa fiksira u kopči. Proverite da li je pojas dobro fiksiran i da nije slučajno uvrnut.

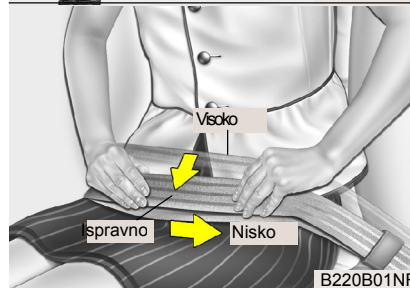
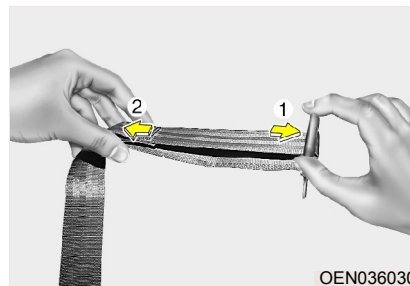

Kod dvostepenog statičkog tipa pojasa, dužina mora da se podešava ručno tako da dobro naleže uz telo. Pričvrstite pojas i povucite labavi deo tako da se učvrsti. Pojas treba namestiti što je moguće niže preko kukova, a ne preko struka. Ako je pojas suviše visoko, može da se poveća mogućnost povređivanja u slučaju nesreće jer može skliznuti ispod njega.

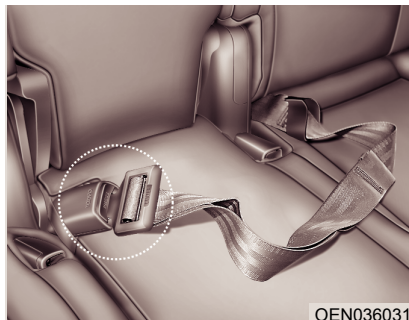

Kada koristite zadnji centralni sigurnosni pojas, upotrebite kopču sa oznakom "CENTER".

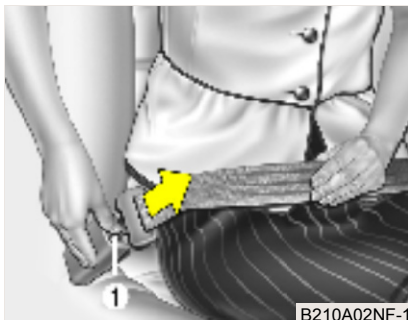

Otkopčavanje pojasa:

Kada želite da skinete pojas, pritisnite dugme (1) na samoj kopči.

⚠ UPOZORENJE

Zadnji centralni mehanizam za kopčanje sigurnosnog pojasa koji ide preko kukova je drugačiji od pojaseva koji se nose preko ramena. Kada vezujete pojas koji ide preko ramena ili pojas koji ide preko kukova, proverite da ste uvukli metalni deo pojasa u odgovarajuću kopču, da biste imali odgovarajuću zaštitu sistema sigurnosnih pojaseva.

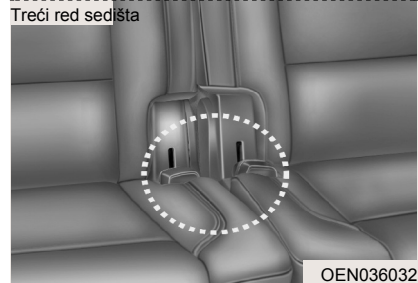
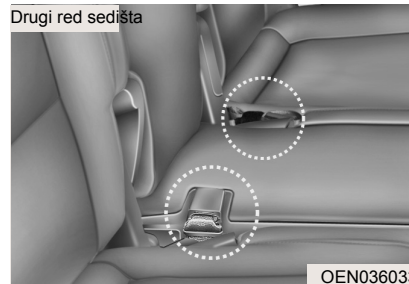

Smeštanje zadnjih sigurnosnih pojaseva

- Kopče pojaseva na zadnjem sedištu mogu da budu smeštene u džep između naslona zadnjeg sedišta i jastučića za sedenje kada se ne koriste.
- Centralni pojas na zadnjem sedištu može da bude smešten tako što se složi u džep između naslona zadnjeg sedišta i jastučića za sedenje.

Drugi red sedišta

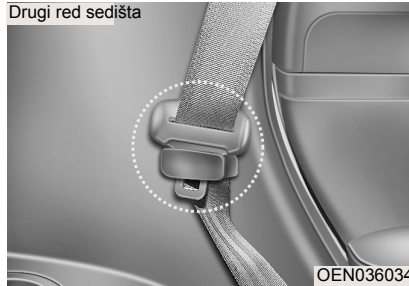

Treći red sedišta

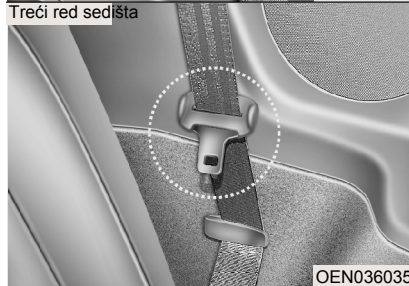

- Vraćanjem sigurnosnih pojaseva u njihovo ležište sprečava se njihovo zaglavljivanje iza ili ispod zadnjeg sedišta.

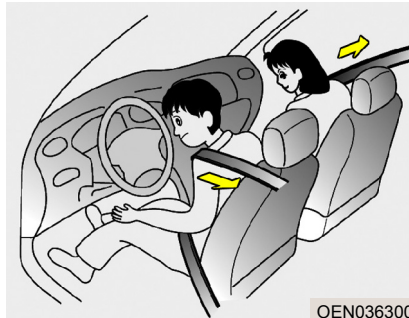

C020200AEN

Sigurnosni pojas sa pred-zatezačem (Ako je ugrađen)

Vaše vozilo je opremljeno sigurnosnim pojasom sa pred-zatezačem kod vozača i suvozača. Svrha ovog pred-zatezača je da obezbedi da ovi pojasevi dobro naležu na tela onih koji su njima vezani u slučaju izvesnih frontalnih udara. dovoljne jačine kod koga će se naduvati vazdušni jastuci. Pred-zatezači u sigurnosnim pojasevima mogu da deluju samostalno ili, kada je frontalni udar dovoljno jak, zajedno sa vazdušnim jastucima.

Kada se vozilo naglo zaustavi ili onaj ko je vezan pojasom pokuša da se nagne napred suviše naglo, retractor će se blokirati u tom položaju. u izvesnim frontalnim udarima, pred-zatezač će se aktivirati i zategnuti pojas tako da naleže čvršće uz telo onoga ko je njim vezan.

Ako sistem oseti preteranu napetost vozačevog i suvozačevog sigurnosnog pojasa kada se pred-zatezač aktivira, limiter (ograničavač) u unutrašnjosti pred-zatezača će se osloboditi pritiska koji zateže sigurnosni pojas.

(Ako je ugrađen)

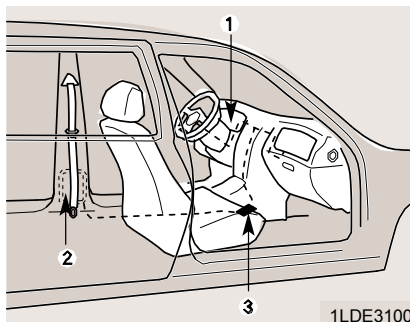

Sistem sigurnosnih pojaseva sa pred-zatezačima uglavnom se sastoji od niže navedenih komponenata. Njihov položaj je prikazan na ilustraciji:

1. Svetlo upozorenja za SRS vazdušne jastuke
2. Ležište pred-zatezača
3. SRS kontrolni modul

⚠ UPOZORENJE

Da bi se obezbedila maksimalna korist od sigurnosnih pojaseva sa pred-zatezačem:

1. Sigurnosni pojasevi moraju da se pravilno nose. Molimo vas da pročitate sve bitne informacije i mere predostrožnosti o sigurnosnom sistemu putnika – uključujući i delove o sigurnosnim pojasevima i vazдушnim jastucima – koje možete da pročitate u ovom priručniku.
2. Uvek proverite da svi putnici u vozilu nose pojaseve propisno.

* NAPOMENA

- Sigurnosni pojasevi sa pred-zatezačem kod vozača i suvozača će se aktivirati u toku izvesnih frontalnih udara.
- Kada se ovi pred-zatezači aktiviraju, može se čuti jači zvuk i dolazi do oslobađanja fine prašine u vozilu koja može da izgleda kao dim. Ovi uslovi su normalni i ne predstavljaju nikakvu opasnost.
- Iako nije štetna, ova fina prašina može izazvati nadražaje na koži i ne treba da se udiše duže vreme. Posle udesa

prilikom koga je došlo do aktiviranja pred-zatezača, obavezno dobro operite ruke i lice.

* NAPOMENA

S obzirom da je senzor koji aktivira SRS vazdušni jastuk povezan sa sigurnosnim pojaskom sa pred-zatezačem, a svetlo upozorenja  na instrument tabli će trepereti oko 6 sekundi kada se ključ za paljenje okrene u položaj ON , a zatim će se ugasi.

⚠ MERE PREDOSTROŽNOSTI

Ovo svetlo se takođe pali kada sigurnosni pojas sa pre-zatezačem ne radi pravilno čak i ako nema poremećaja u radu SRS sistema vazdušnog jastuka. Ukoliko se ovo kontrolno svetlo ne pali ili ostaje stalno upaljeno posle treperenja od nekih 6 sekundi kada se ključ za paljenje okrene u položaj ON , ili se pali tokom vožnje, neka ovlašćeni HYUNDAI serviser pregleda ovaj sistem što je pre moguće.

 **UPOZORENJE**

- Ovi pred-zatezači su predviđeni da funkcionišu samo jednom. Posle aktiviranja, pojasevi sa pred-zatezačem moraju se zameniti. Svi pojasevi, bez obzira na vrstu, treba da se zamene posle korištenja u toku sudara.
- Mehanizam sklopa sigurnosnog pojasa sa pred-zatezačem postaje vruć u toku aktiviranja. Ne dodirujte ga nekoliko minuta posle aktiviranja.
- Nikada ne pokušavajte da sami pregledate ili zamenite sigurnosni pojas sa pred-zatezačem. To mora da uradi ovlašteni HYUNDAI serviser.
- Ne udarajte po sklopovima sigurnosnih pojaseva sa pred-zatezačem.

(Nastavlja se)

(Nastavak)

- Nepravilno rukovanje sklopovima sigurnosnih pojaseva sa pred-zatezačem i nepoštovanje upozorenja koja se odnose na to da ih ne treba udarati, izmenjivati, pregledati zamenjivati, servisirati ili popravljati mogu da dovedu do nepravilnog funkcionisanja ili neodgovarajućeg aktiviranja i ozbiljne povrede.
- Uvek koristite sigurnosne pojaseve dok je vozilo u pokretu.

Mere perdstožnosti vezane za sigurnosne pojaseve

 **UPOZORENJE**

Svi putnici u vozilu moraju da nose sigurnosne pojaseve tokom vožnje. Sigurnosni pojasevi i specijalna sedišta za decu smanjuju rizik od ozbiljnih povreda za sve putnike u slučaju sudara ili naglog kočenja. Ukoliko putnici nisu vezani sigurnosnim pojasevima mogu da se dosta približe aktivnim vazдушnim jastucima, udare u ente-rijer vozila ili da izlete kroz vozilo. Propisno vezani sigurnosni pojasevi vas štite od gore navedenih slučajeva.

Uvek pratite mere predostožnosti vezano za sigurnosne pojaseve i vazdušne jastuke u ovom uputstvu za rukovanje.

C020306AUN

Beba ili malo dete u kolima

Neke države propisuju upotrebu specijalnih sistema zaštite za bebe i malu decu u kolima. Dečje sedište treba da bude postavljeno na zadnje sedište. Za više informacija o korišćenju specijalnih sedišta za decu, pogledajte u "Sistemu zaštite dece u posebnom, dodatnom dečjem sedištu" koji se nalazi u ovom poglavlju.

UPOZORENJE

Svi putnici u vozilu trebaju uvek da budu vezani, uključujući malu bebu i decu. Nikada nemojte držati dete u rukama ili krilu tokom vožnje. Snažni udari koji se dešavaju tokom sudara će istrgnuti dete iz vaših ruku i samim tim može dovesti do ozbiljnih povreda ili smrti. Uvek koristite sedište za odgovarajuću visinu i težinu deteta.

* NAPOMENA

Najbolji način da se mala deca zaštite od povreda u nesreći, je korišćenje specijalnih sedišta za decu koja se postavljaju na zadnje sedište, i koji odgovaraju zahtevima Standarda Bezbednosti u vašoj zemlji. Pre kupovine specijalnog sedišta za dete, proverite da to sedište ima etiketu koja potvrđuje da sedište odgovara zahtevima Standarda Bezbednosti u vašoj zemlji. Sedište treba da odgovara visini i težini vašeg deteta. Proverite na nalepnici da li sedište odgovara visini i težini vašeg deteta. Pogledajte u "Sistemu zaštite dece u posebnom, dodatnom dečjem sedištu" koji se nalazi u ovom poglavlju.

C020301AUN

Veća deca u kolima

Deca koja su suviše velika da bi sedela u specijalnim sedištim za decu, treba da sede na zadnjim sedištim i koriste dostupne pojaseve bilo preko ramane ili krila. Deo pojasa koji ide preko krila deteta treba da dobro naleže preko bokova i da bude što je moguće niže. Povremeno proverite da li je pojas dobro namešten. Vrpoljeći se dete može da pomeri pojas. Ako je veće dete (starije od 12 godina) na prednjem sedištu, treba da bude dobro vezano sigurnosnim pojasom. Ni pod kojim uslovima ne sme se dozvoliti detetu da stoji ili kleči na sedištu. U slučaju nesreće deca su najbolje zaštićena odgovarajumim sistemom za zaštitu dece na zadnjem sedištu. NIKADA ne dozvolite deci da se voze na prednjem sedištu.

Ako kaiš sigurnosnog pojasa koji ide preko ramena blago dodiruje detetov vrat ili lice, pomerite dete bliže centru vozila. Ako nakon toga kaiš i dalje dodiruje detetov vrat ili lice dete treba da se vrati u specijalno sedište za decu.



UPOZORENJE

Mala deca i kaiš pojasa koji ide preko ramena

- Nemojte dozvoliti da kaiš sigurnosnog pojasa bude u kontaktu sa dečjim vratom ili licem dok je vozilo u pokretu.
- Ako sigurnosni pojasevi nisu pravilno vezani i podešeni na deci, postoji rizik od ozbiljnih povreda ili smrti.

C020302AUN

Trudnice u kolima

Preporučuje se upotreba pojaseva i kod trudnica da bi se smanjila mogućnost povređivanja u slučaju nesreće. Kada se koristi pojas, treba ga postaviti što niže i udobnije preko kukova, a ne preko stomaka. Za određeni preporuke, konsultujte lekara.

C020303AUN

Povređene osobe u kolima

Treba koristiti sigurnosni pojas kada se prevozi povređena osoba. Kada je potrebno, konsultujte lekara radi preporuka.

C020304AUN

Jedna osoba koristi jedan pojas

Dve osobe (uključujući i decu) ne treba nikada da pokušavaju da koriste jedan pojas. To bi moglo da poveća ozbiljnost povreda u slučaju.

C020305AUN

Nemojte ležati u kolima

Da bi se smanjila mogućnost povređivanja u slučaju nesreće i da bi se postigla maksimalna efikasnost pojaseva, svi putnici treba da sede uspravno i da prednja sedišta budu uspravljena kada je vozilo u pokretu. Pojas ne može pravilno da funkcioniše ako osoba leži na zadnjem sedištu ili ako je prednje sedište oboreno.



UPOZORENJE

Vožnja sa spuštenim naslonom sedišta povećava šansu da budete ozbiljno povređeni u toku sudara ili naglog kočenja. Sistem zaštite koji vam pružaju (sigurnosni pojasevi i vazdušni jastuci) se znatno smanjuje ukoliko je naslon sedišta spušten. Sigurnosni pojasevi treba da budu čvrsto pričvršćeni na vašim kukovima i grudima da bi mogli da vrše svoju funkciju. Što je više naslon spušten veće su šanse da će putnikovi kukovi skliznuti ispod kaiša pojasa izazivajući tako ozbiljne telesne povrede ili da se kaiš pojasa ureže u putnikov vrat. Vozač i putnici u vozilu treba uvek da budu vezani pojasevima i sa uspravljenim naslonima.

C020400AEN

Održavanje sigurnosnih pojaseva

Sistem sigurnosnih pojaseva ne treba nikada rasklapati ni modifikovati. Pored toga treba voditi računa da se pojasevi i metalni delovi sistema ne oštete zglobovima sedišta, vratima ili nekom zloupotrebom.

UPOZORENJE

Kada vraćate naslon zadnjeg sedišta u uspravan položaj, vodite računa da ne oštetite pojaseve ili kopče. Pored toga vodite računa da ne uhvatite ili priključite pojas ili kopču zadnjim sedištem. Sigurnosni pojas sa oštećenim kaišem ili kopčom neće vam pružiti potpunu zaštitu i može da otpadne u toku sudara ili iznenadnog kočenja izazivajući tako ozbiljne povrede.

C020401AEN

Periodična kontrola

Preporučuje se da se pojasevi povremeno prekontrolišu da bi se videlo da li ima pohabanih ili oštećenih delova bilo koje vrste. Oštećene delove sistema treba zameniti što je pre moguće.

C020402AUN

Pojasevi treba da budu čisti i suvi

Pojaseve treba održavati tako da budu čisti i suvi. Ako se zaprljaju, treba ih čistiti toplom vodom i blagim rastvorom sapunice. Ne treba koristiti belila, boje, jake deterđente i abrazivna sredstva jer mogu da oštete i oslabe materijal.

C020403AEN

Kada zameniti pojaseve

Ceo sistem ili sklopove sigurnosnih pojaseva treba zameniti ukoliko je vozilo učestvovalo u nesreći. To treba uraditi čak i ako oštećenja nisu vidljiva.

Sve dodatne informacije u vezi pojaseva dobićete od svog Hyundai servisera.

SISTEM ZASTITE DECE U POŠEBNOM, DODATNOM DEČJEM SEDIŠTU

C030000BEN

Deca koja se voze u kolima treba uvek da sede na zadnjem sedištu i moraju biti uvek tako zaštićena da se smanji rizik od povrede, iznadanog kočenja ili nenadanog manevra. Prema statističkim podacima o nesrećama, deca su bezbednija ako su pravilno zaštićena na zadnjim sedištima nego na prednjim.

Prema zakonu od vas se traži da koristite sigurne sisteme zaštite za decu. Ako se malo dete vozi u vašim kolima, morate da ga stavite u posebno sedište (sigurnosno sedište). Deca mogu da budu povređena u udesu ako sistem njihove zaštite nije dobro obezbeđen. Za malu decu i bebe mora da se koristi dečje ili bebi sedište. Pre kupovine određenog sedišta proverite da li odgovara vašem detetu, sedištima i pojasevima u vozilu. Pratite uputstva proizvođača kada postavljate takav sistem u svoje vozilo.

⚠ UPOZORENJE

- Sistem za zaštitu dece mora da se postavi na zadnje sedišće. Nikada ne postavljajte dodatno sedišće ili ležaljku za dete na prednje sedišće pored vozača. Vazdušni jastuk (AIR BAG) kod suvozača koji bi se naduvalo u slučaju udesa mogao bi ozbiljno da povredi ili ubije bebu ili dete u tako postavljenoj ležaljci ili sedišću.
- Zato ih uvek postavljajte na zadnje sedišće u svom vozilu. S obzirom da se sigurnosni pojas i dečje sedišće mogu veoma da se zagreju u zatvorenom vozilu, uvek ih prekontrolišite pre nego što postavljate.
- Kada se to sedišće ne koristi, spremite ga u prtljažnik ili ga učvrstite sigurnosnim pojasem tako da ne može biti odbačeno u slučaju naglog kočenja ili udesa.
- Deca suviše velika za sedenje u takvom sedišću treba da sede na zadnjem sedišću pravilno vezana odgovarajućim pojasom. Nikada ne dozvolite deci da sede na sedišću pored vozača.

⚠ UPOZORENJE

Da biste smanjili rizik od ozbiljnih povreda:

- Za decu svih uzrasta je sigurnije kada sede na zadnjem sedišću. Dete koje sedi na prednjem sedišću može jako da udari u naduvan vazdušni jastuk što može dovesti do ozbiljnih povreda.
- Uvek pratite uputstva za instaliranje i upotrebu specijalnog sedišća za decu.
- Uvek proverite da je specijalno sedišće za decu dobro pričvršćeno u vozilu i proverite da sistem zaštite deteta u sedišću dobro obezbeđen.
- Nikada nenojte držati dete u rukama ili krilu kada je vozilo u pokretu. Snažni udari koji se dešavaju tokom sudara će istrgnuti dete iz vaših ruku i mogu dovesti do ozbiljnih povreda vašeg deteta.
- Nikada nemojte vezivati pojas preko sebe i deteta. Tokom sudara kaiš sigurnosnog pojasa

(Nastavlja se)

(Nastavak)

- može da se duboko ureže u detetovo telo i da mu tako nanese ozbiljne telesne povrede.
- Nikada ne ostavljajte decu bez nadzora u vozilu – ne čak ni na kratko. Vozilo može da se zagreje veoma brzo što može dovesti do ozbiljnih povreda. Čak i veoma mala deca mogu da sasvim slučajno pokrenu vozilo, da se zaglave u prozoru ili da zaključaju sebe i druge u vozilu.
 - Nikada nemojte vezivati dvoje dece ili nemojte dozvoliti da se dve osobe vezuju sa jednim sigurnosnim pojasom.
 - Deca se često migolje i nenamerno pomeraju sa mesta. Nikada nemojte dozvolite da se deca voze sa kaišom pojasa ispod ruke ili leđa. Uvek pravilno obezbedite dete na zadnjem sedišću.
 - Nikada nemojte dozvoliti deci da stoje ili kleče na sedišću ili na podu automobila dok je vozilo u pokretu. Tokom sudara ili naglog kočenja dete može da poleti ka enterijeru automobila i da se ozbiljno povredi.

(Nastavlja se)

(Nastavak)

- Nikada nemojte koristiti nosilo za bebe ili sigurnosno sedište za decu koje se kači na preko sedišta jer oni neće obezbediti adekvatnu zaštitu tokom nesreće.
- Sigurnosni pojasevi mogu da budu veoma topli, pogotovo kada je vozilo parkirano na suncu. Uvek proverite kopče pojasa pre nego što vežete dete njim.

Unazad okrenuto sigurnosno sedište

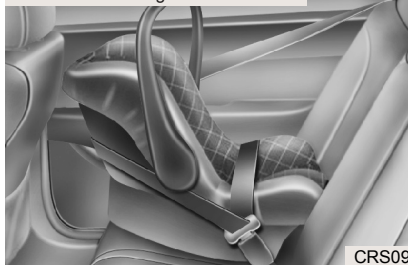

Napred okrenuto sigurnosno sedište



C030100AEN

Upotreba posebnog sedišta za dete

Za malu decu i bebe, najozbiljnije se preporučuje upotreba sedišta za dete ili ležaljke za bebu koji moraju biti odgovarajuće veličine montirane prema upustvima proizvođača. Dalje se preporučuje da se takva sedišta montiraju

na zadnjem sedištu jer se time značajno doprinosi bezbednosti.

⚠ UPOZORENJE

Nikada nemojte stavljati sedište za dete okrenuto unazad na prednje sedište, zbog opasnosti od naduvanog vazdušnog jastuka na suvozačevom mestu koji bi mogao da ubije dete u tako postavljenom sedištu.

⚠ UPOZORENJE

Instalacija sigurnosnog sedišta za decu

- Dete može da se ozbiljno povredi ili da pogine u sudaru ukoliko sigurnosni sedište nije pravilno postavljeno i ako dete ne sedi pravilno u sigurnosnom sedištu za decu. Pre instaliranja sigurnosnog sedišta za decu pročitajte uputstvo proizvođača sedišta.
- Ukoliko sigurnosni pojasevi ne funkcionišu onako kako je opisano u ovom poglavlju, odmah proverite sistem sigurnosnih pojaseva kod ovlašćenog HYUNDAI servisera.
- Nepridržavanjem uputstava ovog priručnika koji se odnosi na sigurnosni sistem zaštite dece i na instaliranje sigurnosnog sedišta za decu povećava šansu da dođe do ozbiljnih povreda u toku nesreće.

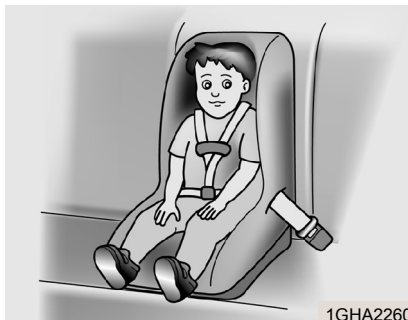

Postavljanje posebnog sedišta za dete pomoću pojasa koji ide preko kukova (na centralnom zadnjem sedištu)

Da biste instalirali sigurnosno sedište za dete na centralnom sedištu, uradite sledeće:

1. Postavite sigurnosno sedište na centralno zadnje sedište.
2. Izvucite kaiš sigurnosnog pojasa koji ide preko kukova.
3. Postavite kaiš pojasa kroz sedište, prateći uputstva proizvođača sedišta.
4. Vežite pojas i podesite ga čvrsto tako što ćete slobodni deo kaiša pojasa povući. Nakon instaliranja sigurnosnog sedišta pokušajte da pomerite sedište u svim pravcima da biste bili sigurni da je sedište dobro osigurano i postavljeno.

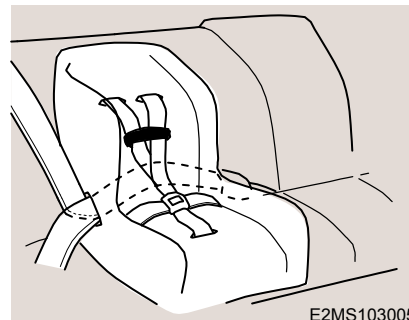

C030102AUN

Postavljanje posebnog sedišta za dete pomoću pojasa koji ide preko kukova/ramena

Da biste instalirali sigurnosno sedište na sedištima sa strane uradite sledeće:

1. Postavite sigurnosno sedište za dete na sedište i postavite kaiš sigurnosnog pojasa preko ili kroz sedište, prateći uputstva proizvođača sedišta. Proverite da kaiš pojasa nije uvrnut.

Sigurnosni sistem vašeg vozila

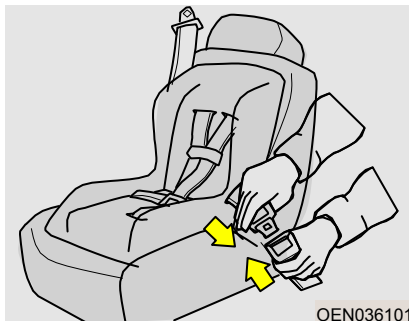

2. Stavite metalni deo pojasa u kopčpu i zategnite pojas. Potrebno je da čujete zvučno "klik" da biste bili sigurni da je pojas vezan.

Postavite dugme za skidanje pojasa na mesto gde je lako doći do njega u slučaju opasnosti.

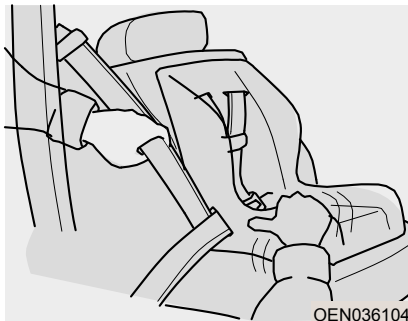

3. Vežite pojas tako da kaiš bude malo labav. Nakon instaliranja sigurnosnog sedišta pokušajte da pomerite sedište u svim pravcima da biste bili sigurni da je sedište dobro osigurano i postavljeno.

Ako je potrebno da zategnete pojas, povucite rameni deo prema ležištu.

Kada odvezete pojas on će se vratiti u svoje ležište koje će se automatski vratiti na svoje mesto.

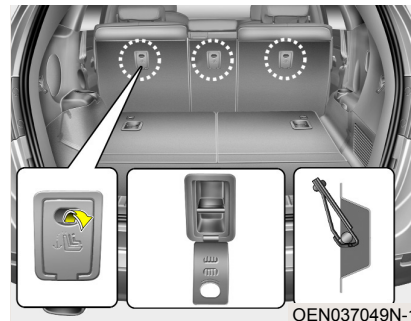

C030103AEN

Ojačavanje dečjeg sedišta pomoću kuke sa pričvrtnom trakom (Ako je ugrađeno)

Držači kuka pomoću kojih možete da ojačate dečje sedište se nalaze na naslonima zadnjih sedišta pozadi.



1. Okrenite dečje sedište i pričvrstite ga preko sedišta.
Kod vozila koja imaju podešene naslone za glavu, okrenite pričvrtnu traku ispod naslona za glavu, kod drugih vozila okrenite pričvrtnu traku preko vrha sedišta.
2. Povežite pričvrtnu traku sa kukom za dečje sedište i zategnite traku da biste osigurali sedište.

⚠ UPOZORENJE

Dete može da bude ozbiljno povređeno ili da pogine u toku sudara ako sedište za dete nije dobro pričvršćeno za vozilo pomoću pričvrstne trake ili ukoliko dete nije pravilno osigurano u sigurnosnom sedištu za dete. Uvek pratite uputstvo proizvođača za postavljanje sigurnosnog sedišta za dete.

⚠ UPOZORENJE **Pričvrtna traka**

Ne stavljajte više od jednog deteta u sedište za decu jer to može dovesti do toga da pričvrtna traka koja drži sedište za dete da pukne i da dođe do ozbiljnih povreda ili smrti.

⚠ UPOZORENJE –

Provera sigurnosnog sedišta

Proverite da je sigurnosno sedište pravilno postavljeno tako što ćete pokušati da ga pomerite u različitim pravcima. Nepravilno postavljeno sedište može da se pomera, ljulja, uvrće ili da se otkači što može dovesti do ozbiljnih povreda ili smrti.

⚠ UPOZORENJE **Ojačavanje sigurnosnog sedišta pomoću kuke**

- Ojačavanje sigurnosnog sedišta pomoću kuke i pričvrstne trake je dizajnirano tako da izdrži samo težinu koja je predviđena za sedišta koja odgovaraju dečjoj težinskoj grupi. Ni pod kojim uslovima ne treba koristiti kuku i pričvrstne trake za sigurnosne pojaseve odraslih ili za kačenje drugih predmeta ili opreme.
- Pričvrstne trake neće raditi normalno ukoliko ih zakačite na neko drugo mesto i za nešto drugo osim za kuku koja je predviđena za to.

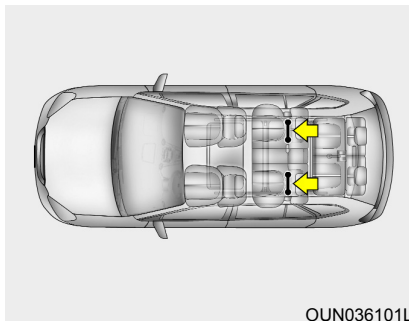

C030104AEN-EU

Ojačavanje dečjeg sedišta pomoću "latch" sistema i kuke sa pričvršnom trakom (ako je ugrađeno)

Neki od proizvođača dečjih sedišta prave dečja sedišta sa oznakom LATCH ili LATCH-kompatibilna dečja sedišta. Ova dečja sedišta uključuju dve pričvršne trake koje se konktuju na dve LATCH kuke u određenim položajima za postavljanje dečjeg sedišta u vozilu. Ova vrsta postavljanja dečjeg sedišta eliminiše potrebu da koristite sigurnosne pojaseve da biste instalirali dečje sedište na zadnjem sedištu.

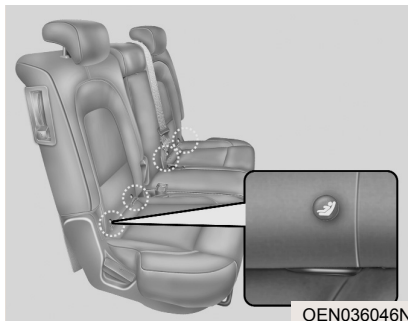

Na donjem delu naslona zadnjih sedišta se nalazi simbol za dečje sedište. Ovi simboli ukazuju gde se nalaze donje pričvršne kuke za instaliranje dečjeg sedišta, ako je vozilo opremljeno.

⚠ UPOZORENJE

Kada koristite "LATCH" sistem za postavljanje dečjeg sedišta na zadnje sedište vozila, svi nekorišćeni pojasevi sa zadnjeg sedišta trebaju da budu pričvršćeni u njihove klopče, a kaiševi sigurnosnih pojaseva treba da budu iza sedišta za decu tako da dete ne može da ih dohvati. Ne pričvršćeni metalni delovi sigurnosnog pojasa ili klopče mogu da dovedu do toga da dete dohvati nezategnute kaiševe ili da dohvati klopču za sigurnosne pojaseve što može dovesti do davljena ili ozbiljnih povreda ili do smrti deteta.

⚠ UPOZORENJE

Instalirajte sigurno sedište unapred u odnosu na naslon i sa naslonom u vertikalnom položaju, ne spuštenom položaju.

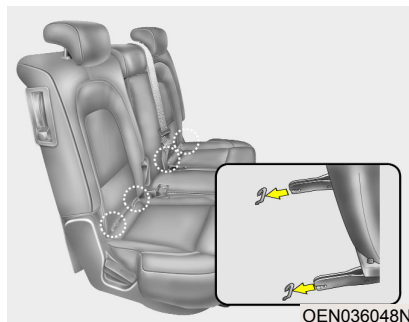

LATCH kuke su ugrađene u vašem vozilu. LATCH kuke se nalaze na levoj i desnoj strani zadnjih sedišta. Na slici možete da vidite tačno mesto gde se kuke nalaze. Za zadnje centralno sedišta nisu obezbeđene LATCH kuke.

LATCH kuke se nalaze na levoj i desnoj strani zadnjeg sedišta, između naslona i sedišta.

Pratite uputstva proizvođača sedišta da biste pravilno instalirali ovo sedišta.

Kada ste instalirali dečje sedišta, proverite da je sedišta dobro pričvršćeno za LATCH kuke.

Testirajte sedišta za dete pre nego što dete stavite u sedišta. Probajte da pomerite sedišta u jednu ili drugu stranu, probajte da pomerite sedišta unapred. Takođe proverite da li kuke drže sedišta na mestu.

**⚠ MERE
PREDOSTROŽNOSTI**

Pazite da se kaiš zadnjeg sedišta ne izgrebe ili probuši LATCH-kopčom ili kukom za vreme postavljanja.

⚠ UPOZORENJE

Ukoliko dečje sedišta nije dobro pričvršćeno za kuke rizikujete da prilikom sudara dete bude ozbiljno povređeno.

**⚠ UPOZORENJE –
LATCH niže postavljene kuke**
LATCH niže postavljene kuke mogu da se koriste samo za postavljanje dečjeg sedišta sa desne i leve strane zadnjeg sedišta. Nikada ne pokušavajte da instalirate sedišta na centralnom zadnjem sedištu jer tako možete da oštetite kuke ili kuke mogu da popuste i polome se u trenutku sudara.

**DODATNI SIGURNOSNI SISTEM (SISTEM VAZDUSNIH JASTUKA)
(AKO JE UGRAĐEN)**

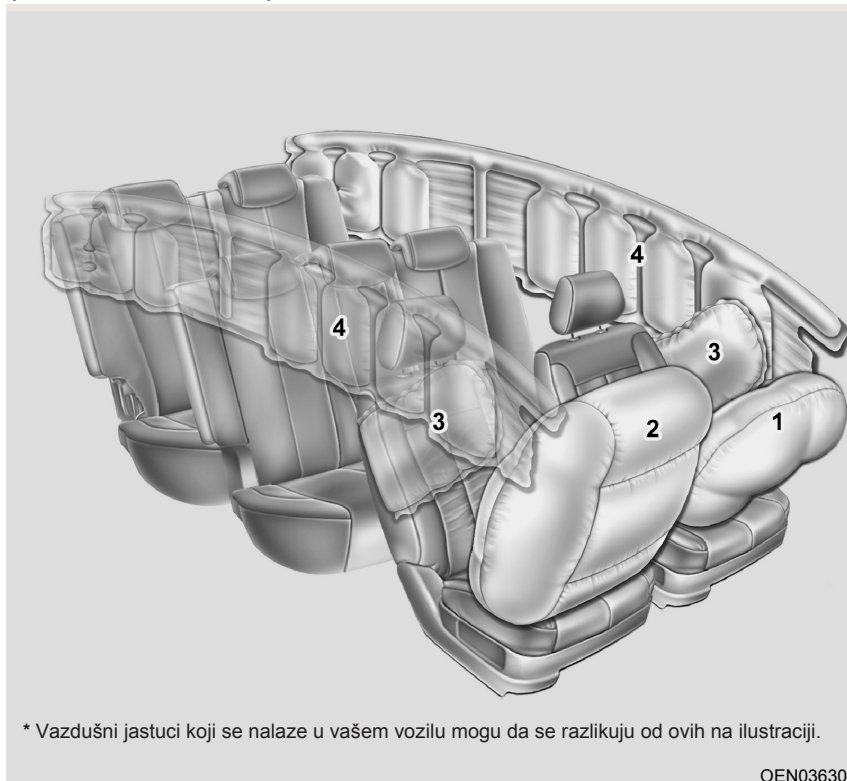

C040000AEN

- (1) Vozačev vazdušni jastuk
- (2) Suvozačev vazdušni jastuk*
- (3) Bočni vazdušni jastuk*
- (4) Vazdušna zavesa*

* : Ako je ugrađeno

⚠ UPOZORENJE

Čak iako je vaše vozilo opremljeno sa vazdušnim jastucima vi i ostali putnici u vozilu uvek treba da budete vezani sigurnosnim pojasovima da biste smanjili rizik od povreda do kojih može doći u toku sudara ili prevrtanja vozila.

* Vazdušni jastuci koji se nalaze u vašem vozilu mogu da se razlikuju od ovih na ilustraciji.

OEN036301

C040900AEN

Kako funkcioniše sistem vazdušnih jastuka

- Vazdušni jastuci se aktiviraju (naduvače se ako je to potrebno) samo kada se kontakt ključ okrene u položaj ON ili START.
- Vazdušni jastuci će se naduvati u trenutku čeonog ili bočnog sudara (ako je vozilo opremljeno sa bočnim vazdušnim jastucima i vazdušnom zavesom) da bi zaštitili putnike od ozbiljnih povreda.
- Ne postoji neka određena brzina pri kojoj će se vazdušni jastuci naduvati. Uopšteno, vazdušni jastuci su dizajnirani da se naduvaju prilikom raznih sudara (i pravaca sudara: čeon, bočni ili udar sa zadnje strane). Ova dva faktora odlučuju da li će senzori poslati elektronski signal da se jastuci aktiviraju/ naduvaju.
- Aktiviranje vazdušnih jastuka zavisi od više faktora uključujući brzinu vozila, ugao ili udar i gustinu i ukočenost predmeta ili vozila koje vaše vozilo udara. Međutim, aktiviranje nije ograničeno samo na gore pomenute faktore.
- Prednji vazdušni jastuci se naduvaju izduvaju u trenutku.
Nemoguće je vizuelno videti naduvavanje jastuka u toku nesreće. Veća

verovatnoća postoji da ćete videti izduvani jastuk kako visi iz panela nakon sudara.

- Da bi obezbedili zaštitu u različitim sudarima, vazdušni jastuci moraju da se naduvaju brzo. Brzina kojom se vazdušni jastuk naduvava je posledica nedostatka vremena u kom se desi sudar i potrebe da se vazdušni jastuk nađe između putnika i enterijera vozila, pre nego što putnik udari u njega. Brzina naduvavanja jastuka smanjuje rizik od ozbiljnih i po život opasnih povreda u sudarima i prema tome je neizostavni deo sistema vazdušnih jastuka.
Međutim, naduvavanje vazdušnih jastuka može da izazove povrede kao što su ogrebotine na licu, modrice i slomljene kosti, i ponekad još neke povrede zbog toga što se prilikom naduvavanja jastuci velikom jačinom šire.
- **Pod određenim okolnostima kontakt sa vozačevim vazdušnim jastukom može da prouzrokuje fatalne povrede, posebno ako vozač sedi veoma blizu volana.**

UPOZORENJE

- **Da bi se izbegle povrede ili čak i smrt aktiviranjem vazdušnog jastuka u toku sudara, potrebno je da vozač sedi što je dalje moguće od volana (najmanje 250 mm (10 inči)). Suvozač treba uvek da pomeri svoje sedište što je dalje moguće i da se nasloni na naslon sedišta.**
- Vazdušni jastuk se naduvava u trenutku sudara i ukoliko putnici ne sede u pravilnom položaju mogu da budu povređeni od jačine kojom se jastuk prilikom naduvavanja širi.
- Naduvavanje vazdušnih jastuka može da izazove povrede kao što su ogrebotine na licu, modrice, slomljene kosti, polomljene naočare ili opekotine izazvane gasovima koji se ispuštaju prilikom naduvavanja.

C040902AEN

Buka i dim

Kada se vazdušni jastuci naduvavaju, može se čuti jači zvuk, videćete dim i fini puder u vazduhu. Ovo je normalna pojava i rezultat je aktiviranja naduvavanja jastuka. Nakon naduvavanja jastuka, možete osetiti nelagodnost prilikom disanja zbog kontakta vaših grudi sa sigurnosnim pojasom i vazdušnim jastukom, takođe i od udisanja dima i pudera.

Otvorite vrata i prozore nakon sudara što je pre moguće da biste smanjili nelagodnost i sprečili dalje izlaganje dimu i puderu.

Iako dim i puder nisu toksični, mogu izazvati iritaciju kože (očiju, nosa i grla itd). Ukoliko do iritacije dođe, operite i isperite hladnom vodom odmah i konsultujte doktora ukoliko se simptomi ostanu i dalje.



UPOZORENJE

Nakon aktiviranja vazdušnih jastuka, njihove komponente (volan, panel ploča ispred suvozača) ili obe krovne šine iznad prednjih i zadnjih vrata su vrelе. Da biste sprečili povrede, ne dodirujte komponente vazdušnih jastuka odmah nakon naduvavanja jastuka.



1JBH3051

C040903AEN

Nemojte instalirati dečje sedište na suvozačevom mestu

Nikada ne postavljajte dečje sedište (leđima okrenuto od vetrobranskog stakla) na suvozačevom sedištu. Ukoliko se vazdušni jastuk aktivira, udariće dečje sedište izazivajući ozbiljne povrede detetu.

Takođe nemojte postavljati dečje sedište (okrenuto licem ka vetrobranskom staklu) na suvozačevom sedištu. Ukoliko se vazdušni jastuk aktivira, udariće dečje sedište izazivajući ozbiljne povrede detetu.



UPOZORENJE

- Izuzetno opasno! Nikada ne postavljajte dečju stolicu u kojoj dete gleda unazad na sedištu zaštićeno vazdušnim jastukom!
- Nikada ne postavljajte dečje sedište na suvozačevom mestu. Ako se suvozačev vazdušni jastuk aktivira, može ozbiljno da povredi dete.
- Kada dece sede na zadnjem sedištu do vrata u vozilu u kom su instalirani bočni vazdušni jastuci, postavite dečje sedište što je dalje moguće od vrata, i proverite da li je sedište pričvršćeno. Naduvavanje bočnih vazdušnih jastuka može ozbiljno da povredi dete ili čak da ga usmrti dete.

AIR BAG

C041000AEN

Svetlo upozorenja za vazdušne jastuke

Svrha svetla upozorenja za vazdušne jastuke na instrument tabli je da vas upozori na potencijalni problem vašeg dodatnog sigurnosnog sistema (SRS).

Kada je kontakt ključ okrenut u položaj ON, signalno svetlo će svetleti oko 6 sekundi, i onda će se ugasi.

Proverite dodatni sigurnosni sistem ako:

- Ukoliko se signalno svetlo ne uključuje odmah nakon što je kontakt ključ okrenut u položaj ON.
- Signalno svetlo je i dalje uključeno i nakon što je svetlelo 6 sekundi.
- Signalno svetlo se uključilo kada je vozilo u pokretu.

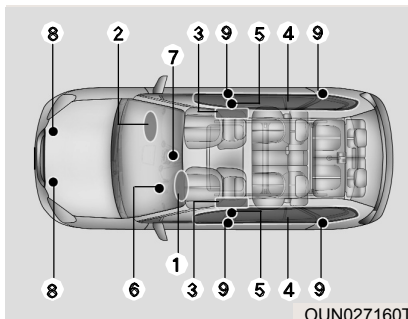

OUN027160T

C040100AEN

Komponente i funkcije SRS sistema

SRS sistem se sastoji od sledećih komponentata:

1. Modul vazdušnog jastuka na vozačevoj strani
 2. Modul vazdušnog jastuka na suvozačevoj strani*
 3. Moduli bočnog vazdušnog jastuka*
 4. Moduli vazdušne zavese*
 5. Ležište pred-zatezača*
 6. Svetlo upozorenja za vazdušne jastuke
 7. SRS kontrolni modul (SRSCM)
 8. Senzori za čeonu udar
 9. Senzori za udarac sa strane*
- *: ako je ugrađen

SRSCM stalno prati sve elemente kada je dat kontakt da bi mogao da odluči da li je frontalni ili skoro frontalni udar toliko jak da zahteva naduvavanje vazdušnog jastuka ili aktiviranje sigurnosnih pojaseva sa pred zatezačem.

SRS "AIR BAG" svetlo upozorenja će treperiti oko šest sekundi na instrument tabli nakon što se kontakt ključ okrene u položaj ON, nakon čega SRS "AIR BAG" treba da se ugasi.

Ukoliko se bilo koji od dole navedenih stvari desi to ukazuje na kvar SRS sistema.

Neka vam ovlašćeni HYUNDAI serviser pregleda sistem vazdušnih što je pre moguće.

- Svetlo upozorenja se ne uključuje nakon što se kontakt ključ okrene u položaj ON.
- Svetlo upozorenja je i dalje uključeno nakon što je svetlelo 6 sekundi.
- Svetlo upozorenja se uključuje dok je vozilo u pokretu.

Sigurnosni sistem vašeg vozila

Vozačev prednji vazdušni jastuk (1)

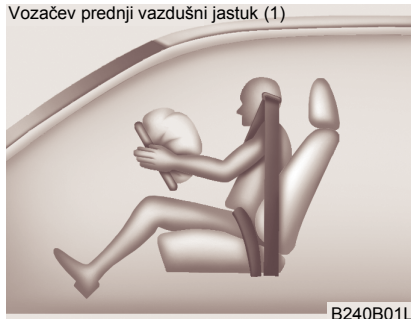

Moduli vazdušnog jastuka se nalaze i u centru volana i u prednjem panelu iznad kasete za sitnice kod suvozača. Kada SRSCM detektuju jači udar na prednjem delu vozila, prednji vazdušni jastuci se automatski naduvaju.

Vozačev prednji vazdušni jastuk (2)

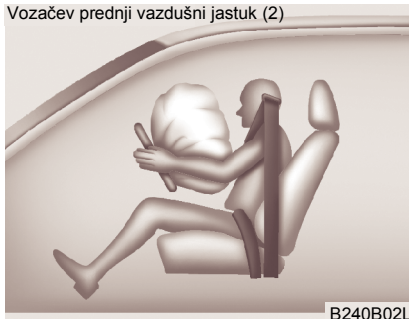

Nakon aktiviranja, šavovi na centralnoj ploči volana će se razdvojiti pod pritiskom usled ekspanzije vazdušnih jastuka dalje otvarajući poklopac što će omogućiti potpuno naduvavanje vazdušnih jastuka.

Vozačev prednji vazdušni jastuk (3)

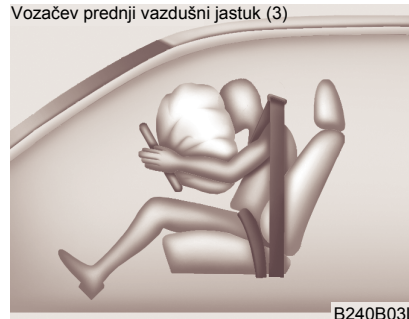

Potpuno naduvan vazdušni jastuk, u kombinaciji sa pravilno postavljenim sigurnosnim pojasom, usporava nagli pokret vozača ili suvozača napred smanjujući rizik od povreda glave i grudnog koša.

Pošto se sasvim naduva, vazdušni jastuk odmah počinje da se izduvava kako bi vozač mogao da održi pregled situacije pred sobom i da bi mogao da upravlja vozilom.

Suvozačev prednji vazdušni jastuk

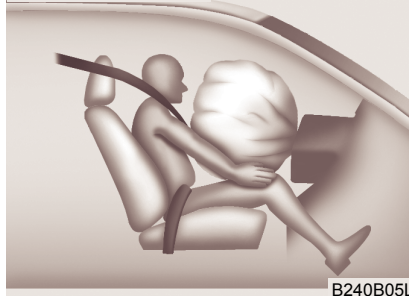

B240B05L

⚠ UPOZORENJE

- Ne stavljajte i nemojte ugrađivati nikakve dodatke kao što su (držači za piće, držači kasete, stikeri itd.) na prednjem suvozačevom panelu iznad kasete za sitnice. Takvi predmeti mogu da povrede vas i putnike ukoliko se suvozačev vazdušni jastuk aktivira.
- Kada postavljate posudu sa osveživačem vazduha u vozilo, ne stavljajte je blizu istrumenata i površine instrument table. Kada se suvozačev vazdušni jastuk naduva on može da bude opasan jer može da nanese povrede.

⚠ UPOZORENJE

- Kada se SRS aktivira, može se čuti jači zvuk i dolazi do oslobađanja fine prašine u vozilu. Ovo je normalna pojava i ne predstavlja nikakvu opasnost – vazdušni jastuci su spakovani sa tom finom prašinom. Fina prašina koja se stvara prilikom izduvavanja vazdušnog jastuka može izazvati nadražaje na koži ili iritaciju oka kao i da pogorša astmu kod nekih ljudi. Uvek temeljno operite sve delove kože sa mlakom vodom i blagim sapunom nakon nesreće u kojoj su se vazdušni jastuci aktivirali.
- SRS može da funkcioniše samo kada je kontakt ključ u položaju "ON". Ako SRS "AIR BAG" svetlo upozorenja ne treperi ili ako nastvai da svetli I nakon 6 sekundi nakon što se kontakt ključ nalazi u položaju ON ili nakon startovanja motoraili se svetlo upozorenja upali dok je vozilo u pokretu to ukazuje na kvar SRS sistema. Ako se to potrebno je da van ovlašćeni Hyundai serviser pregleda SRS sistem što pre.

(Nastavlja se)

(Nastavak)

- Pre nego što zamenite osigurač ili odvezete terminal akumulatora, okrenite kontakt ključ u položaj LOCK I izvucite kontakt ključ iz kontakt brave. Nikada ne skidajte I nemojte zamenjivati osigurač(e) sistema vazdušnih jastuka kada se kontakt ključ nalazi u položaju ON. Ukoliko se ne budete pridržavali ovog upozorenja će dovesti do toga da SRS "AIR BAG" svetlo upozorenja početi da svetli.

Vozačev prednji vazdušni jastuk



C040400AEN-EE

Vozačev i suvozačev prednji vazdušni jastuk (Ako su ugrađeni)

Vaše HYUNDAI vozilo je opremljeno dodatnim sigurnosnim sistemom (SRS) (sistemom vazdušnih jastuka). Naznake koje ukazuju na prisustvo ovog sistema su slova "SRS AIRBAG" ugravirana na poklopcu vazdušnog jastuka koji se nalazi na volanu i na prednjem panelu iznad kasete za sitnice ispred suvozača.

SRS sistem se sastoji od vazdušnih jastuka koji su ugrađeni ispod poklopcu centralne ploče na samom volanu i ispod prednjeg panela ispred suvozača iznad kasete za sitnice.

Suvozačev prednji vazdušni jastuk

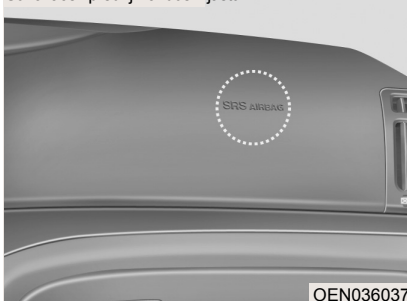

Svrha ovog SRS sistema je da obezbedi vozaču i/ili suvozaču veću zaštitu od one koju pruža sam sistem sigurnosnih pojaseva u slučaju frontalnog udara dovoljne jačine.

⚠ UPOZORENJE

Uvek vežite pojaseve i sigurnosna sedišta za decu. Vazdušni jastuci se naduvavaju veoma brzo. Sigurnosni pojasevi drže telo putnika u pravilnom položaju kako bi time svrha vazdušnih jastuka bila maksimalno iskorišćena. Čak i sa vazdušnim jastucima, nepravilno vezani ili nevezani putnici mogu da zadobiju povrede kada se vazdušni jastuk naduva. Uvek pročitajte mere predostrožnosti koje se nalaze u ovom priručniku o sigurnosnim pojasevima, vazdušnim jastucima i sigurnosti putnika.

(Nastavlja se)

(Nastavak)

Da biste smanjili mogućnost ozbiljnih povreda i da biste imali maksimalnu korist od sistema zaštite:

- Nikada nemojte postavljati sedište za dete ili samo dete na prednje sedište.
- ABC–Uvek vežite decu na zadnjem sedištu. To je najsigurnije mesto za vožnju dece bilo kog uzrasta.
- Prednji i bočni vazdušni jastuci mogu da povrede putnike koji ne sede u pravilnom položaju na prednjem sedištu.
- Dok sigurno održavate kontrolu nad vozilom pomerite sedišta što je moguće dalje od prednjih vazdušnih jastuka.
- Nikada se nemojte vi ni vaši putnici slučajno naginjati ili sedeti u blizini vazdušnih jastuka. Vozači i putnici koji ne sede u pravilnom položaju mogu da zadobiju povrede od naduvanog vazdušnog jastuka.
- Nikada se ne naslanjajte na vrata ili centralnu konzolu – uvek sedite u uspravnom položaju.

(Nastavlja se)

(Nastavak)

- Nemojte dozvoliti da se putnici voze na suvozačevom mestu kada je svetli OFF indikator za suvozačev vazdušni jastuk, zato što se vazdušni jastuk neće aktivirati frontalnim sudarima.
- Ne dirajte i ne odvezujte žice SRS sistema ili njegovih komponenta. Moglo bi doći do povrede zbog iznenadnog naduvavanja vazdušnih jastuka ili bi ceo sistem mogao da postane neoperativan.
- Ukoliko svetlo upozorenja za SRS vazdušne jastuke i dalje svetli nakon što je vozilo u pokretu, neka vam ovlašćeni HYUNDAI serviser pregleda sistem vazdušnih jastuka što je pre moguće.

(Nastavlja se)

(Nastavak)

- Vazdušni jastuci mogu da se koriste samo jednom – neka vam ovlašćeni HYUNDAI serviser zameni vazdušne jastuke odmah nakon njihove upotrebe.
- SRS sistem je konstruisan tako da se vazdušni jastuci aktiviraju samo kada je udar dovoljno jak li kada je ugao udara manji od 30 ° u odnosu na prednju uzdužnu osu vozila, a ne naduvavaju se kod udara sa strane, otopzadi ili kod prevrtanja. Pored toga vazdušni jastuci se naduvavaju samo jednom. Tako pojasevi moraju da se drže pričvršćeni sve vreme.
- Prednji vazdušni jastuci nisu namenjeni da se aktiviraju kod udesa prilikom kojih je došlo do udara sa strane ili otopzadi ili kod prevrtanja. Uz to vazdušni jastuci se neće razmeštati u sudarima sa prednje strane.

(Nastavlja se)

Sudar sa zadnje strane



Sudar sa bočne strane



Prevrtanje



OEPO36096N

OVQ036018N

1VQA2091

(Nastavak)

- Sedište za decu nesme nikada da se postavi na prednje sedište. U toku sudara kada se vazdušni jastuk aktivira beba ili dete mogu da budu ozbiljno povređeni ili čak i da ubije dete.
- Deca uzrasta od 12 i ispod moraju uvek da budu propisno vezan na zadnjem sedištu. Nikada nemojte dozvoliti deci da se voze na prednjem sedištu. Ukoliko dete uzrasta preko 12 godina mora da sedi na prednjem sedištu, on ili ona moraju biti propisno vezani i sedište treba da bude pomerenom što je dalje moguće.
- Radi maksimalne zaštite kod svih vrsta udesa, svi putnici u vozilu, uključujući i vozača treba da uvek vezuju sigurnosne pojaseve sedeći u uspravnom položaju, bez obzira da li postoji vazdušni jastuk, da bi se smanjio rizik od ozbiljnih povreda ili smrti u slučaju nesreće. Nemojte sedeti niti se naslanjati blizu vazdušnog jastuka dok je vozilo u pokretu.

(Nastavlja se)

(Nastavak)

- Nezaustimanje pravilnog položaja može dovesti do ozbiljnih povreda u toku sudara. Svi putnici treba da sede uspravno sa naslonom podignutim u uspravan položaj, vezanog pojasa, noge treba da budu ispružene i da stoje na podu vozila kada je vozilo parkirano na parking u i kada je kontakt ključ izvađen.
- SRS sistem vazdušnih jastuka mora da naduva jastuk veoma brzo da bi obezbedio zaštitu u slučaju udara. Ako onaj ispred koga se nalazi vazdušni jastuk nije u odgovarajućem položaju zato što nije bio vezan pojasmom, u forsiranom kontaktu vazdušni jastuk može da izazove kod takve osobe ozbiljne ili fatalne povrede.

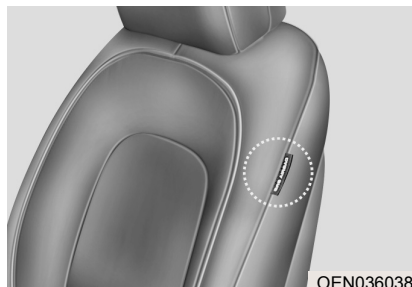

OEN036038

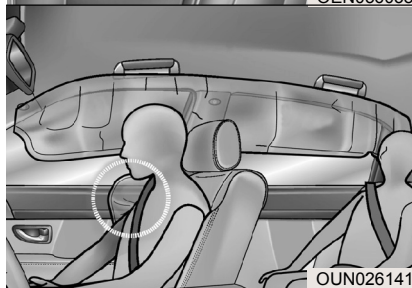

OUN026141

C040600AEN

Bočni vazdušni jastuk (Ako je ugrađen)

Vaše HYUNDAI vozilo je opremljeno bočnim vazdušnim jastukom uz svako prednje sedišta. Svrha ovog vazdušnog jastuka je da obezbedi vozaču i/ili suvozaču dodatnu zaštitu u odnosu na onu koju pružaju sami sigurnosni pojasevi.

Ovi jastuci su predviđeni da se naduvaju samo u toku izvesnih bočnih udara u zavisnosti od jačine, ugla, brzine i tačke udara. Oni nisu predviđeni da se aktiviraju u svim slučajevima bočnih udara.

⚠ UPOZORENJE

- Vazdušni jastuk za udar sa strane je dodatak kod sistema sigurnosnih pojaseva kod vozača i suvozača i nije njihova zamena. Zbog toga vežite sigurnosne pojaseve kad god je vozilo u pokretu. Sigurnosni pojasevi se aktiviraju u toku izvesnih bočnih udara koji mogu da izazovu ozbiljne povrede putnicima u vozilu.
- Radi najbolje zaštite koju vam pruža sistem bočnih vazdušnih jastuka i radi izbegavanja eventualnih povreda do kojih bi moglo doći u toku naduvavanja istih, i vozač i suvozač treba da sede u uspravnom položaju sa pravilno pričvršćenim sigurnosnim pojasovima. Ruke vozača treba da budu na volanu u položaju kad je 9:00 i 3:00 h. Ruke i šake suvozača treba da budu na njegovom krilu.

(Nastavlja se)

(Nastavlja se)

- Ne koristite nikakve dodatne presvlake za sedišta.
- Korišćenje drugih presvlaka za sedišta može da umanjí efekat sistema.
- Ne montirajte nikakve pomoćne uređaje sa strane ili blizu bočnih vazdušnih jastuka.
- Ne postavljajte nikakve predmete preko vazdušnih jastuka ili između sebe i vazdušnih jastuka.
- Ne postavljajte nikakve predmete (kišobran, torbu i slično) između prednjih vrata i prednjeg sedišta. Takvi predmeti bi mogli postati opasni projektili i prouzrokovati povrede u slučaju naduvavanja bočnih vazdušnih jastuka.
- Da biste sprečili neočekivano naduvavanje bočnog vazdušnog jastuka što bi moglo da dovede do lične povrede, pazite da ne da udarite senzor bočnog vazdušnog jastuka.
- Ukoliko je sedišta ili presvlaka sedišta oštećena, neka vam ovlašćeni HYUNDAI serviser pregleda i zameni. Obavestite svog serviseru da je vozilo opremljeno sa bočnim vazdušnim jastucima.

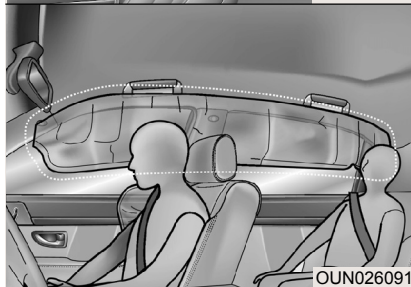

C040700AEN

Vazдушna zavesa (Ako je ugrađena)

Vazдушna zavesa je locirana sa obe strane krovne prečage (šine) iznad prednjih i zadnjih vrata.

Dizajnirane su da bi zaštitile glave putnika koji sede napred i putnika koji sede pozadi u određenim udarima sa strane.

Vazdušne zavese su dizajnirane da se razmeštaju samo kod određenih udara sa strane, što zavisi od jačine, ugla, brzine i udara. Vazdušne zavese nisu dizajnirane da se razmeštaju u svim udarima sa strane, sudarima sa prednje ili zadnje strane vozila ili u većini situacija kada se vozilo prevrće.

⚠ UPOZORENJE

- Da bi bočni vazdušni jastuci i vazдушna zavesa pružili bolju zaštitu potrebno je da vozač, suvozač i putnici koji sede pozadi sede u uspravnom polo-žaju i da su vezani. Važno je da deca sede u dečjim sedištima koja su instalirana na zadnjem sedištu.

(Nastavlja se)

(Nastavak)

- Kada deca sede na zadnjem sedištu potrebno je da sede u dečjem sedištu. Proverite da li je dečje sedište postavljeno što je dalje moguće od vrata i proverite da li je sedište pričvršćeno.
 - Nemojte dozvoliti da putnici naslanjaju glavu ili druge delove tela na vrata, proturaju ruke kroz prozor, ili da stavljaju predmete između vrata i putnika kada sede na sedištima koja su opremljena sa bočnim vazdušnim jastucima i vazдушnom zavesom.
 - Nikada nemojte pokšavati da otvorite ili popravite bilo koju komponentu sistema bočnih vazdušnih jastuka. Zamenu i poravku treba da izvrši samo ovlašćeni HYUNDAI serviser.
- Nepoštovanje gore navedenih instrukcija može dovesti do povreda ili čak smrti putnika u vozilu prilikom sudara.

C040800AEN

Zašto se moj vazdušni jastuk nije aktivirao tokom sudara?

(Uslovi aktiviranja i neaktiviranja vazdušnih jastuka)

Postoji mnogo različitih tipova sudara u kojima se vazdušni jastuci neće aktivirati kao dodatna zaštita. Takvi sudari uključuju udar sa zadnje strane, drugi ili treći sudar u lančanom sudaru, ako i u sudaru pri maloj brzini. Drugim rečima, samo zato što je vaše vozilo oštećeno i čak aiko je potpuno neupotrebljivo, nemojte se iznenaditi ukoliko se vaši vazdušni jastuci neaktiviraju.

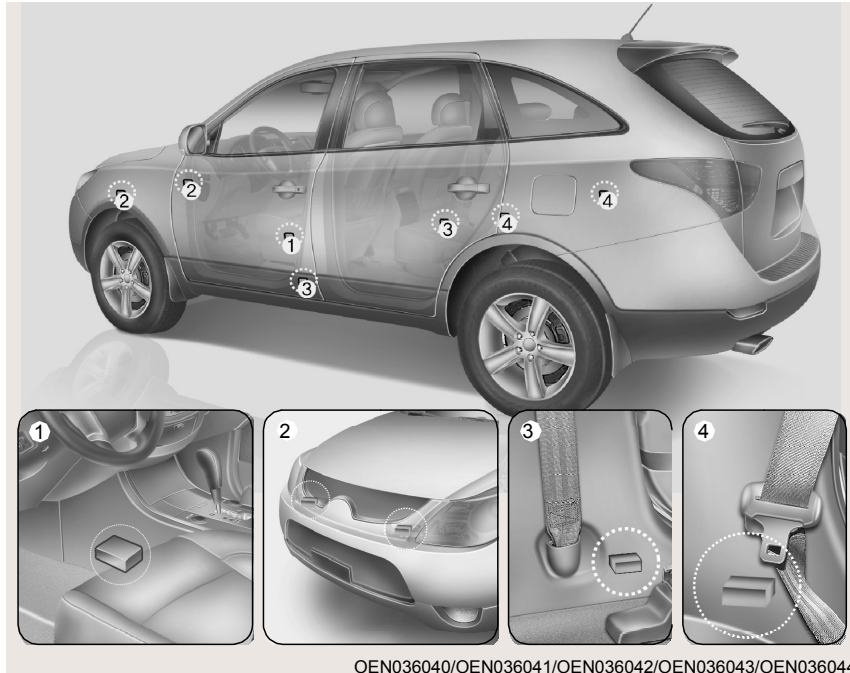

OEN036040/OEN036041/OEN036042/OEN036043/OEN036044

Senzori za kativanje vazdušnih jastuka prilikom sudara

- (1) SRS kontrolni modul
- (2) Senzor za čeonu udar

- (3) Senzor za bočni udar
(ako je ugrađen)
- (4) Senzor za bočni udar
(ako je ugrađen)

⚠ UPOZORENJE

- Nemojte udarati ili dozvoliti da predmeti udaraju mesto gde su instalirani senzori za vazdušne jastuke.
Ovo može izazvati da se vazdušni jastuci slučajno aktiviraju što može dovesti ozbiljnih povreda ili smrti.
- Ukoliko se položaj ili ugao senzora promeni na bilo koji način, vazdušni jastuci mogu da se aktiviraju onda kad to nije potrebno ili da se neaktiviraju kada je potrebno izazivajući tako povrede ili smrt.
Zbog toga nemojte sami pokušavati da popravite senzore za vazdušne jastuke.

(Nastavlja se)

(Nastavak)

- Problemi takođe mogu da nastanu ako su promenjeni uglovi senzora vazdušnih jastuka zbog deformacije branika ili karoserije vozila, gde su senzori instalirani. Neka vaše vozilo pregleda i popravi ovlašćeni HYUNDAI serviser.
- Vaše vozilo je dizajnirano da podnese udarac i da se aktiviraju vazdušni jastuci u određenim sudarima. Instaliranjem drugog branika ili zamenom branika koji nije originalan deo, možete značajno da utiče na vaše vozilo u sudaru i na aktiviranje vazdušnih jastuka.



C040801AEN

Uslovi naduvavanja vazdušnih jastuka

Prednji vazdušni jastuk

Prednji vazdušni jastuci su dizajnirani da se naduvavaju tokom čeonog sudara, zaviseći pritom od inteziteta, brzine ili ugla udara.



OVQ036018N

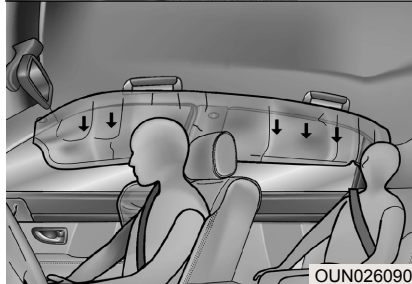

OUN026090

Bočni vazdušni jastuci (Ako su ugrađeni)

Bočni vazdušni jastuci kao i vazдушna zavesa su dizajnirani da se naduvaju kada je udar detektovan od strane senzora za bočne udare, zaviseći od jačine, brzine ili ugla udara ili prevrtanja.

Iako su prednji vazdušni jastuci dizajnirani (vozačev i suvozačev) da se naduvaju u toku čeonog sudara, oni takođe mogu da se naduvaju u drugim tipovima sudara ako senzori za čeonu sudar detektuju dovoljno jak udar. Bočni vazdušni jastuk i vazдушna zavesa su dizajnirani da se naduvaju samo u toku bočnog sudara, ali oni mogu da se naduvaju i u drugim sudrima ako senzori za bočni udar detektuju dovoljno jak udar.

Ako udarite šasiju motora džombama na neobrađenom ili bude udarena drugim predmetima na trotoaru, vazdušni jastuci mogu da se aktiviraju. Vozite pažljivo na neobrađenom putu ili površini koja nije pogodna za kretanje vozila da biste sprečili neočekivano aktiviranje vazdušnih jastuka.



1VQA2086

C040802AEN

Uslovi u kojima se vazdušni jastuci neće naduvati

- U određenim sudarima manjom brzinom vazdušni jastuci se neće aktivirati. Vazdušni jastuci su dizajnirani da se neaktiviraju u takvim slučajevima zato što vam neće obezbediti naknadnu zaštitu pored zaštite koju vam pružaju sigurnosni pojasevi u takvim sudarima.

Sigurnosni sistem vašeg vozila

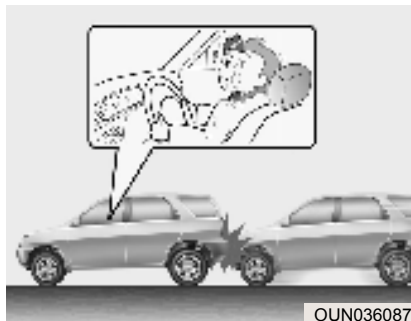

- Prednji vazdušni jastuci nisu dizajnirani da se naduvaju u sudarima sa zadnje strane jer se putnici u vozilu od jačine udara pomeraju unazad. U ovom slučaju naduvani vazdušni jastuci ne mogu da pruže dodatnu zaštitu.



- Prednji vazdušni jastuci se neće naduvati u bočnim sudarima, zato što se putnici u vozilu pomeraju u smeru udara i prema tome u bočnim sudarima aktiviranje prednjih vazdušnih jastuka ne može da pruži dodatnu zaštitu putnicima.

Međutim, bočni vazdušni jastuci i vazdušna zavesa mogu da se naduvaju u zavisnosti od intenziteta, brzine vozila i ugla udara.

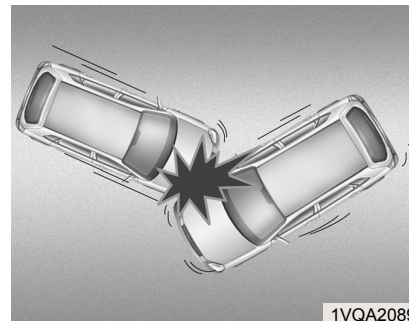

- Ukoliko dođe do udara pod uglom, putnici se pomeraju u stranu u kojoj vazdušni jastuci ne mogu da pruže dodatnu zaštitu i zato ih senzori neće aktivirati.

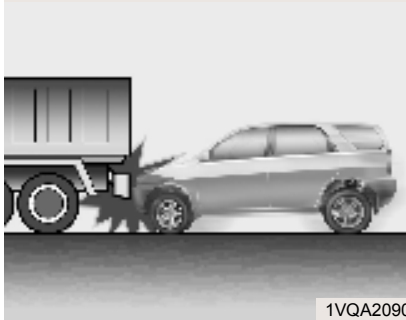

- Malo pre sudara, vozači obično koče veoma naglo. Naglo kočenje spušta prednji deo vozila dovodeći do toga "vozi" ispod vozila sa većom visinom. Vazdušni jastuci se neće naduvati u ovakvoj situaciji jer to smanjuje jačinu udara koju detektuju senzori.

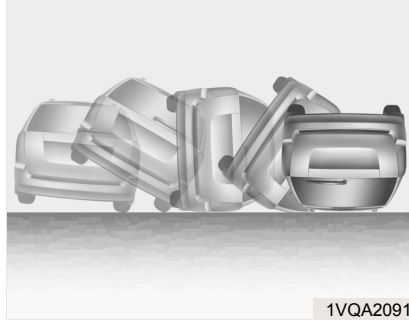

- Prednji vazdušni jastuci se neće naduvati ako se vozilo prevrne jer vazdušni jastuci ne mogu da pruže zaštitu putnicima u takvom sudaru. Međutim, bočni vazdušni jastuci i vazdušna zavesa će se naduvati prilikom prevrtanja zbog bočnog udara, ako je su u vozilu ugrađeni bočni vazdušni jastuci i vazdušna zavesa.

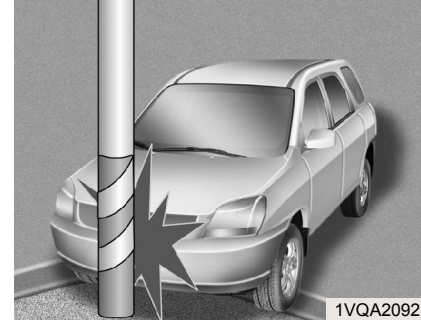

- Vazdušni jastuci se neće naduvati ako vozilo uadri u banderu ili drvo, pri čemu se sva jačina udarca koncentriše na jedno mesto i punu jačinu udarca ne detektuju senzori.

C041100AEN

Održavanje SRS sistema

SRS se praktično ne zahteva nikakvo održavanje te zato na njemu nema delova koje sami možete bezbedno održavati. Ukoliko se SRI kontrolna lampica sistema SRS ne pali ili ostaje stalno upaljena potrebno je da ga odmah date na pregled ovlašćenom HYUNDAI serviseru.

Svaku vrstu intervencije na sistemu vazдушnih jastuka, kao što je skidanje, postavljanje, popravka ili bilo kakav rad oko volana mora da izvrši ovlašćeno tehničko lice HYUNDAI-a. Nesretno rukovanje sistemom vazдушnih jastuka može da prouzrokuje ozbiljne lične povrede.

▲ UPOZORENJE

- Izmene na SRS komponentama ili električnoj instalaciji, uključujući i dodavanje bilo kakavih ukrasnih značaka na poklopce vazдушnih jastuka ili izmene na karoseriji mogu loše uticati na rad i funkcionisanje SRS-sistema, a mogu izazvati i povrede.
- Za čišćenje poklopaca vazдушnih jastuka, koristiti samo meku, suhu tkaninu ili tkaninu ovlaženu običnom vodom. Rastvarači i sredstva za čišćenje mogu loše da deluju na poklopce vazдушnih jastuka i pravilno funkcionisanje sistema.
- Nemojte stavljati nikakve predmete preko ili blizu modula vazдушnih jastuka na volanu i instrument tabli, iznad kasete kod suvozača, jer bi svaki takav predmet mogao da izazove štetu ili povredu ukoliko vozilo ima sudar dovoljno jak da izazove naduvavanje vazдушnih jastuka.

(Nastavlja se)

(Nastavak)

- Ukoliko se vazdušni jastuci naduvaju, moraju da se zamene kod ovlašćenog HYUNDAI servisera.
- Ne dirajte i ne isključujte električnu instalaciju SRS sistema ili druge komponente SRS sistema jer može doći do povrede zbog toga što jastuci mogu slučajno da se aktiviraju ili da se prekine funkcionisanje SRS sistema.
- Ukoliko neke komponente sistema vazдушnih jastuka moraju da se uklone ili vozilo mora da se rastavi u delove moraju se poštovati izvesne sigurnosne mere predostrožnosti. Vaš HYUNDAI serviser zna ove mere predostrožnosti i može vam pružiti neophodne informacije. Ukoliko ne sledite mere predostrožnosti i postupke, povećavate rizik od povreda.
- Ukoliko vam vozilo bude poplavljeno i se podne obloge natope vodom ili se voda nalazi u vozilu, ne pokušavajte da upalite motor. Otšlepujte vozilo do ovlašćenog HYUNDAI servisera.

C041300AUN

Dodatne mere predostrožnosti

- **Nikada nemojte voziti putnike u prtljažniku ili na oborenim zadnjim sedištim.** Svi putnici treba da sede uspravno, naslonjeni na naslone sedišta, vezanih pojaseva i da im noge stoje na podu vozila.
- **Putnici ne treba da se pomeraju ili da menjaju sedišta dok je vozilo u pokretu.** Putnik koji nije vezan u toku sudara ili naglog kočenja može da izleti kroz vozilo ili da bude bačen na enerijer vozila ili druge putnike.
- **Svaki sigurnosni pojas je dizajniran da osigura samo jednu osobu.** Ukoliko više osoba koristi jedan pojas može doći do ozbiljnih povreda ili smrti u toku sudara.
- **Nemojte stavljati dodatke na sigurnosne pojaseve.** Uređaji koji služe da poboljšaju komfort putnika ili da promene položaj sigurnosnih pojaseva smanjuju zaštitu koju obezbeđuju pojasevi i povećavaju mogućnost da dođe do ozbiljnih povreda u sudaru.
- **Putnici ne trebaju da stavljaju tvrde ili oštre predmete između sebe i vazdušnih jastuka.** Nošenje tvrdih ili oštrih predmeta u vašem krilu može dovesti do povreda u slučaju naduvavanja vazdušnih jastuka.

- **Putnici treba da budu odmaknuti od vazdušnih jastuka.** Svi putnici treba da sede uspravno u sedištim, vezani pojasevima i s nogama na podu. Ukoliko putnici sede suviše blizu vazdušnih jastuka, može doći do povreda u slučaju naduvavanja vazdušnih jastuka.
- **Nemojte stavljati nikakve predmete na vazdušne jastuke ili u njihovu blizinu.** To može ometi pravilno funkcionisanje prednjih i bočnih vazdušnih jastuka.
- **Nemojte menjati prednja sedišta.** Menjanje prednjih sedišta može ometi pravilno funkcionisanje dodatnog sistema zaštite ili komponenti bočnih vazdušnih jastuka.
- **Nemojte stavljati nikakve predmete ispod prednjih sedišta.** Ukoliko stavljate predmete ispod prednjih sedišta to može dovesti do toga da ometate pravilno funkcionisanje senzora bočnih vazdušnih jastuka i sistema sigurnosnih pojaseva.
- **Nikada nemojte držati dete u krilu.** Ukoliko držite dete u krilu u toku sudara ono može da zadobije ozbiljne povrede ili čak i da umre. Sva dece trebaju da sede u dečjim sedištim ili vezana na zadnjem sedištu.

UPOZORENJE

- **Nepravilno sedenje može da prozrokuje pomeranje putnika suviše blizu vazdušnih jastuka, udaranje u unutrašnjost vozila ili čak ispadanje iz vozila.**
- **Uvek sedite uspravno, sa uspravnim naslonom sedišta, vezanog pojasa, s udubno ispruženim nogama i sa stopalima na podu.**

C041400AUN

Dodavanje opreme ili modifikacije vozila sa vazdušnim jastucima

Promena školjke, branika, poklopca haube ili prtljažnika kao i bočnog krila, kao i promena visine vozila mogu uticati na funkcionisanje vazdušnih jastuka.

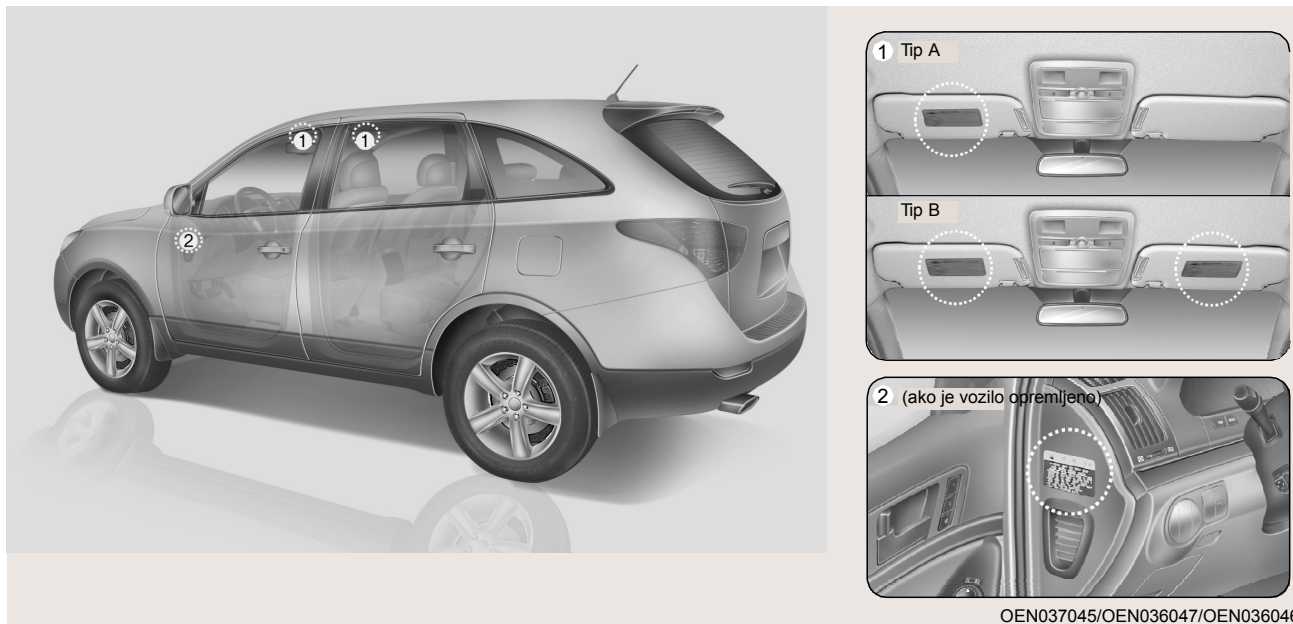

C041200AUN

Nalepnica upozorenja za vazdušne jastuke

Nalepnice upozorenja za vazdušne jastuke upozoravaju vozača i putnike na potencijalne opasnosti.

Ovakav način upozorenja je propisan zakonom i odnosi se uglavnom na opasnost koju predstavlja za decu, ali takođe takođe treba da budete svesni opasnosti koju predstavlja i za odrasle.

To je opisano na prethodnim stranicama.

Ključevi / 4-3
Smart ključ / 4-5
Daljinsko otključavanje vozila bez ključa / 4-9
Alarmni sistem protiv krađe / 4-11
Brave na vratima / 4-13
Poklopac prtljažnika / 4-17
Prozori / 4-24
Hauba motora / 4-28

Karakteristike vašeg Hyundai vozila

4

Poklopac otvora rezervoara goriva / 4-30
Sunčani krov / 4-33
Sistem za memorisanje položaja vozača / 4-37
Volan / 4-38
Retrovizori / 4-41
Instrument tabla / 4-49
Senzor za vožnju u rikverc / 4-66
Signalno upozorenje (upaljena sva četiri migavca) / 4-68
Svetla / 4-70
Brisači I pranje stakla / 4-76
Unutrašnje svetlo / 4-81
Odmrzavanje stakla / 4-85
Sistem za ručno podešavanje klima uređaja / 4-86
Sistem za automatsko podešavanje klima uređaja / 4-98
Odleđivanje i odmrzavanje vetrobranskog stakla / 4-108

Prtljažnik / 4-107

Karakteristike unutrašnjosti vašeg vozila / 4-110

Karakteristike spoljašnjosti vašeg vozila / 4-117

Audio sistem / 4-118

4

Karakteristike vašeg Hyundai vozila

KLJUČEVI

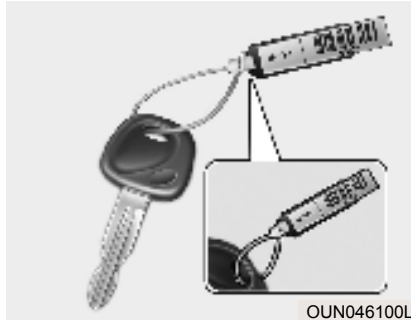

OUN046100L

D010100AEN

Zabeležite broj vašeg ključa

Broj ključa je zabeležen na pločici sa bar kodom pričvršćenoj na ključeve. Ukoliko izgubite ključeve, broj vašeg ključa omogućuje ovlašćenom HYUNDAI serviseru da napravi kopiju ključa. Skinite bar kod i stavite ga na mesto gde ćete ga lako naći u slučaju da vam je hitno potreban. Broj ključa treba da zabeležite i držite na sigurnom mestu, a ne u vozilu.



OUN026060

D010200AEN

Funkcije ključa

Ključ se koristi za startovanje motora i za otključavanje i zaključavanje vrata.



UPOZORENJE Kontakt ključ

Nemojte ostavljati decu bez nadzora u vozilu sa kontakt ključem, čak i ako ključ nije u bravi. Deca imitiraju odrasle i mogu da sam stave ključ u bravu. Takođe tako se mogu igrati i sa prozorima ili drugim kontrolama ili čak i da pokrenu vozilo, a to može dovesti do ozbiljnih povreda ili smrti.



UPOZORENJE

Koristite samo originalni ključ HYUNDAI vozila. Ukoliko budete koristili neki drugi ključ, moguće je da ključ nećete moći da vratite u položaj ON(Uključeno) nakon položaja START (pokretanje vozila). Tako možete prouzrokovati štetu na kontakt bravi ili možete izazvat i požar.



D010300CEN

Sistem imobilizacije/blokiranja rada motora (ako je instaliran)

Vaše vozilo je opremljeno sa sistemom imobilizacije/blokiranja rada motora kako bi se smanjio rizik od neovlašćenog korišćenja vašeg vozila.

Ovaj sistem se sastoji od malog primopredajnika u kontakt ključu i elektonskog uređaja koji se nalazi u vozilu.

Kod ovog sistema kad god stavite ključ u kontakt bravu i okrenete ga u položaj ON-uključeno, sistem proverava i potvrđuje da li je kontakt ključ validan ili ne.

Ukoliko je ključ validan, motor će startovati.

Ukoliko ključ nije validan, motor neće startovati.

Deaktiviranje sistema imobilizacije /blokade rada motora:

Stavite kontakt ključ u kontakt bravu okrenite ga u položaj ON(uključeno).

Aktiviranje sistema imobilizacije /blokade rad motora:

Stavite kontakt ključ u kontakt bravu okrenite ga u položaj OFF(isključeno). Sistem imobilizacije se aktivira automatski. Bez ispravnog kontakt ključa motor se neće pokrenuti.

▲ UPOZORENJE

Da biste sprečili krađu vašeg vozila ne ostavljajte rezervni kontakt ključ bilo gde u vozilu. Šifra sistema imobilizacije/ blokade rada motora je jedinstvena šifra i čuvajte je na sigurnom mestu. Ne ostavljajte ovu šifru bilo gde u vozilu.

* NAPOMENA

Kada startujete motor, ne koristite ključ sa nekim drugim ključevima imobilizatora. Inače motor možda neće moći da se startuje ili može da stane uskoro po startovanju.

Čuvajte svaki ključ zasebno da ne bi došlo do neke pogrešne upotrebe nakon što primite svoje novo vozilo.



MERE

PREDOSTROŽNOSTI

Nemojte stavljati metalne predmete blizu kontakt brave jer to može izazvati smetnje u radu primop-redajnika i onemogućuje pokretanje motora.

* NAPOMENA

Ako su vam potrebni dodatni ključevi, ili ste ih izgubili, konsultujte ovlašćenog HYUNDAI serviseru.



MERE

PREDOSTROŽNOSTI

Primopredajnik u kontakt ključu je važan deo sistema imobilizacije. Namenjen je da vam pruži dugi niz godina besprekornog rada, međutim nemojte ga izlagati vlazi, statičkom elektricitetu i nemojte sa njim grubo rukovat jer možete izazvati kvarove sistemu imobilizacije.

SMART KLJUC (AKO JE VOZILO OPREMLJENO)



MERE PREDOSTROŽNOSTI

Nemojte menjati ili podešavati sistem imobilizacije jer to može izazvati kvarove koje može da popravi samo ovlašćeni HYUNDAI serviser.

Kvarovi izazvani nepravilnim izmenama ili podešavanjima sistema nisu pokriveni garancijom proizvođača vašeg vozila.

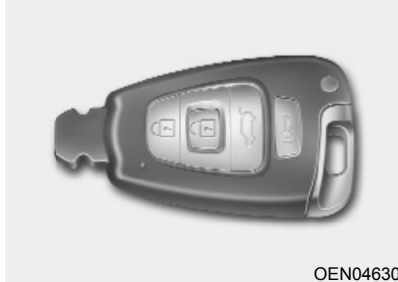

OEN046301

D040000AEN

Pomoću smart ključa, možete da otključate i zaključate vrata (prtljažnik) i čak i da pokrenete motor bez upotrebe kontakt ključa.

Funkcije tastera smart ključa su slična kao i kod daljinskog otključavanja vozila bez ključa. (Pogledajte poglavlje "Daljinsko otključavanje vozila bez ključa" koje se nalazi u ovom poglavlju.)

D040100AEN

Funkcije smart ključa

Pomoću smart ključa, možete da otključate i zaključate vrata (prtljažnik) i čak i da pokrenete motor bez upotrebe kontakt ključa. Detaljne informacije slede:

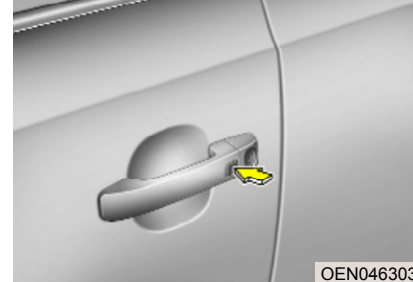

OEN046303

D040101AEN

Zaključavanje

Pritiskom na dugmad koja se nalaze na ručkama svih vrata (i prtljažnika) u vozilu sa spoljašnje strane kada su sva vrata zatvorena, automatski se zaključavaju sva vrata i prtljažnik. Signalno svetlo upozorenja (sva četiri migavca) će zasvetleti i čuće se prateći zvuk jednom što označava da su sva vrata i prtljažnik zaključana. Dugme će funkcionisati samo ako se smart ključ nalazi na udaljenosti od 0.7~1 m (28 ~40 inči) od ručke na vratima.

Ukoliko želite da proverite da li su vrata zaključana ili ne uradite sledeće: proverite dugme za zaključavanje vrata koje se nalazi u vratima sa unutrašnje strane vozila ili povucite ručku na vratima da biste proverili.

U sledećim slučajevima vrata se neće zaključati iako ste pritisnuli taster i preteći zvuk se nije oglasio tri puta:

- Smart ključ se nalazi u vozilu.
- Kontakt brava se nalazi u položaju ACC ili ON:
- Bilo koja vrata osim prtljažnika su otvorena.

D040102AEN

Otključavanje

Pritiskom na dugmad koja se nalaze na ručkama svih vrata (1 prtljažnika) u vozilu sa spoljašnje strane kada su sva vrata zatvorena i zaključana, automatski se otključavaju sva vrata i prtljažnik. Signalno svetlo upozorenja (sva četiri migavca) će zasvetleti i čuće se preteći zvuk dav puta što označava da su sva vrata i prtljažnik otključana. Dugme će funkcionisati samo ako se smart ključ nalazi na udaljenosti od 0.7~1 m (28 ~40 inči) od ručke na vratima. Kada sistem prepozna smart ključ u opsegu od 0.7~1 m (28~40 in.) ručke na vratima, i drugi vlasnici vozila će moći da otvore vrata iako ne poseduju smart ključ.

D040103AEN

Otključavanje prtljažnika

Ukoliko se smart ključ nalazi na udaljenosti od 0.7~1 m (28~40 in.) brave prtljažnika, prtljažnik će se otključati i otvoriti kada pritisnete taster prekidača brave prtljažnika. Signalno svetlo upozorenja (sva četiri migavca) će zasvetleti dva put, što označava da je prtljažnik otključan. Takođe, jednom kada otvorite prtljažnik i onda ga zatvorite, prtljažnik će se automatski zaključati.

D040104AEN

Pokretanje motora

Možete pokrenuti motor bez korišćenja kontakt ključa. Za detaljne informacije pogledajte poglavlje "pokretanje motora pomoću smart ključa" koje se nalazi u poglavlju 5.

D040300AEN

Mere predostrožnosti koje se odnose na smart ključ

* NAPOMENA

- Ukoliko se iz bilo kog razloga dogodi da izgubite smart ključ, nećete biti u mogućnosti da pokrenete motor. Oducite vaše vozilo i obratite se ovlašćenom Hyundai serviseru.

(Nastavlja se)

(Nastavak)

- Maksimalno mogu biti registrovana dva smart ključa za jedno vozilo. Ukoliko izgubite smart ključ, treba da odmah odete sa vašim vozilo i ključem u ovlašćeni servis Hyundai vozila kako biste se zaštitili od moguće krađe automobila.
 - Smart ključ neće funkcionisati ukoliko se nešto od sledećih stvari dogodi:
 - Smart ključ se nalazi u blizini radio predajnika, kao što je radio aparat ili u blizini aerodroma koji mogu da ometaju normalan rad smart ključa.
 - Ukoliko držite smart ključ u blizini dvosmernog radio aparata ili mobilnog telefona.
 - Ukoliko smart ključ nekog drugog vozila upotrebljava ili se nalazi u blizini vašeg vozila.
- Ukoliko smart ključ ne funkcionise ispravno, otvorite i zatvorite vrata mehaničkim ključem i obratite se ovlašćenom serviseru Hyundai vozila.



MERE

PREDOSTROŽNOSTI

Držite smart ključ daleko od vode ili bilo koje tečnosti, jer ako dođe do kvara smart ključa usled dodira sa vodom ili nekom drugom tečnošću garancija ne pokriva ovakav kvar.

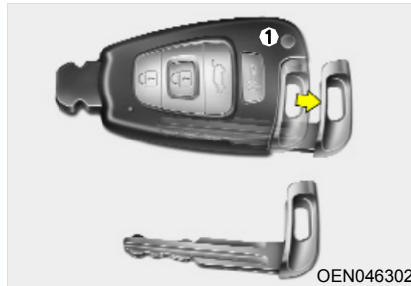

D040400AEN

Restrikcije prilikom korišćenja ključeva

Ukoliko ostavljate ključ kod portira, sledeća procedura će obezbediti da u toku vaše odsutnosti niko ner može da otvori kasetu za sitnice.

1. Pritisnite I držite dugme (1) I izvadite mehanički ključ.
2. Zatvorite I zaključajte kasetu za sitnice pomoću mehaničkog ključa.
3. Ostavite smart ključ kod portira. Kasetu za sitnice je osigurana dokle god je kod vas mehanički ključ.

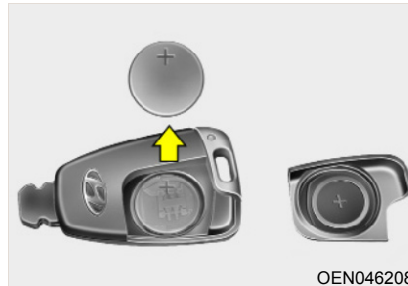

D040500AEN

Zamena baterije

Baterija smart ključa bi trebalo da traje nekoliko godina, ali ukoliko primetite da svetlo indikatora na smart ključu postaje slabije ili da smart ključ ne funkcioniše normalno, probajte da zamenite bateriju. Ukoliko niste sigurni kako treba da rukujete smart ključem ili kako da zamenite bateriju, obratite se ovlašćenom serviseru Hyundai vozila.

* NAPOMENA

Primopredajnik unutar smart ključa može da bude neispravan ukoliko je bio izložen statičkom elektricitetu. Ukoliko niste sigurni kako treba da rukujete smart ključem ili kako da zamenite bateriju obratite se ovlašćenom Hyundai serviseru.

1. Otvorite poklopac baterije smart ključa.
2. Zamenite bateriju novom (CR2032). Prilikom menjanja baterije vodite računa da polaritet baterije "+" okrenut na gore, kao što je prikazano na slici.
3. Instalirajte bateriju obrnutim redom od njenog vađenja.

* NAPOMENA

- Upotrebom neodgovarajuće baterije možete dovesti do kvara smart ključa. Vodite računa da koristite odgovarajuće baterije.
- Primopredajnik unutar smart ključa može da ne funkcioniše ukoliko vam ispadne ili bude izložen statičkom elektricitetu smart ključ.
- Ukoliko sumnjate na kvar ili smatrate da vaš smart ključ ne funkcioniše pravilno obratite se ovlašćenom Hyundai serviseru.

DALJINSKO OTKLJUČAVANJE VOZILA BEZ KLJUČA (Ako je ugrađeno)

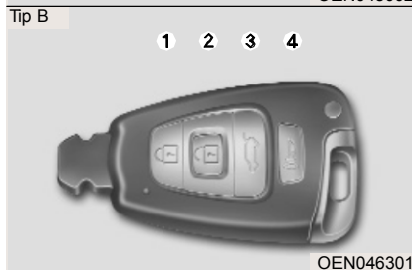
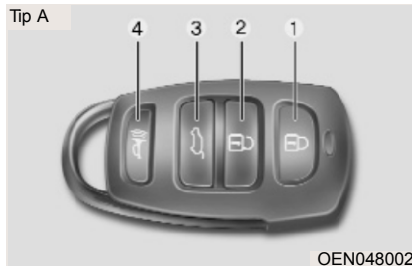

Funkcije daljinskog otključavanja vozila bez ključa

D020101AEN-EE

Zaključavanje (1)

Sva vrata se zaključavaju (1 prtljažnik) kada pritisnete taster za zaključavanje.

Ako su sva vrata zatvorena (i prtljažnik), migavci će zatreperiti uz prateći zvuk (osim u Kini – samo pomoću smart ključa) jednom što označava da su sva vrata (i prtljažnik) zaključani. Ako neka od vrata (ili prtljažnik) ostanu otvoreni, migavci neće zatreperiti. Ako su sva vrata (ili prtljažnik) zatvoreni nakon pritiska na taster za zaključavanje, migavci će treperiti.

D020102AEN-EE

Otključavanje (2)

Sva vrata (1 prtljažnik) se otključavaju kada pritisnete taster za otključavanje. Migavci i prateći zvuk će se oglasiti

dvaput (osim u Kini - samo pomoću smart ključa) što označava da su sva vrata (1 prtljažnik) otključani. nakon otpuštanja tastera vrata (1 prtljažnik) se automatski zaključavaju osim ako ne otvorite bilo koja vrata u roku od 30 sekundi.

D020104CEN-EE

Otključavanje prtljažnika (3)

Automatsko otključavanje/zaključavanje prtljažnika

Prtljažnik će biti otključan kada držite pritisnut taster duže od 1 sekunde.

Migavci će zatreperiti dvaput što označava da je prtljažnik otključan. Nakon otpuštanja tastera prtljažnik se automatski zaključava osim ako ponovo otvorite prtljažnik u roku od 30 sekundi.

Takođe, kad jednom otvorite prtljažnik i nakon toga ga zatvorite, prtljažnik će se automatski zaključati.

* NAPOMENA

Automatsko otključavanje /zaključavanje prtljažnika se vrši pomoću daljinskog predajnika bez obzira da li su vrata zaključana ili otključana. Međutim, ovlašćeni HYUNDAI serviser može da promeni ovu funkciju tako da automatsko otključavanje /zaključavanje prtljažnika može da se vrši pomoću daljinskog upravljača nakon što su sva vrata zaključana. Ukoliko želite ovu funkciju obratite se ovlašćenom Hyundai serviseru.

Sa funkcijom automatskog otključavanja / zaključavanja prtljažnika

Prtljažnik se automatski otvara ili zatvara kada je taster pritisnut duže od 1 sekunde.

Migavci će treperiti I prateći zvuk će se oglasiti 3 puta što označava da su se varat prtljažnika podigla gore ili spustila dole.



**MERE
PREDOSTROŽNOSTI**

Funkcija automatskog otk./zak. prtljažnika može da se vrši I kada motor ne radi. Međutim, da bi ova funkcija mogla da radi potrebna joj je velika količina električne snage. Da biste sprečili da se akumulator isprazni, nemojte koristiti ovu funkciju dugo (više od 10 puta).

D020105AEN

Alarm (4)

Ukoliko pritisnete ovo dugme sirena će se oglasiti I signalna svetla upozorenja će treperiti oko 30 sekundi. Da biste zaustavili oglašavanje sirene I signalna svetla pritisnite bilo koje dugme na daljinskom upravljaču.

D020200AEN

Mere predostrožnosti daljinskog upravljača

*** NAPOMENA**

Daljinski upravljač neće raditi u sledećim slučajevima:

- Kontakt ključ se nalazi u bravi.
 - Udaljili ste se više od (30 m [90 stopa]).
 - Baterija daljinskog je slaba.
 - Druga vozila ili predmeti blokiraju signal.
 - Veoma niske temperature vazduha.
 - Daljinski upravljač je blizu radio predajnika, kao npr. Radio stanici ili aerodromu, ato može da ometa rad daljinskog.
- Ukoliko daljinski upravljač ne radi pravilno, otvorite i zatvorite vrata ključem i obratite se ovlašćenom HYUNDAI serviseru.



**MERE
PREDOSTROŽNOSTI**

Izmene i modifikacije na vašem vozilu koje nisu izričito odobrene od strane odgovorne za usklađivanje odgovarajućih delova ili modifikacija već postojećih delova vozila mogu dovesti do toga da opremu vašeg vozila ne može da se koristi. Garancija proizvođača ne pokriva kvarove sistema za daljinsko otključavanje vozila izazvane izmenama ili modifikacijama koje nisu izričito odobrene od strane odgovorne za usklađivanje odgovarajućih delova ili modifikacija već postojećih delova vozila.



**MERE
PREDOSTROŽNOSTI**

Držite daljinski upravljač dalje od vode ili bilo kakvih tečnosti. Ako sistem daljinskog otključavanja vozila prestane da funkcioniše zbog toga što je bio izložen vodi ili tečnostima garancija proizvođača ne pokriva

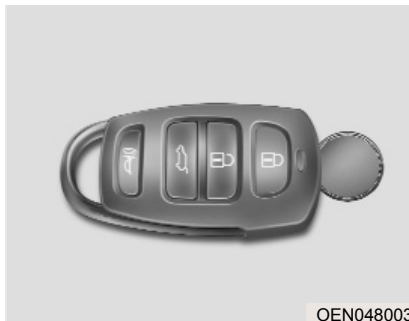

D020300AEN

Zamena baterije

Daljinski upravljač koristi 3 volta litijску bateriju koja obično traje nekoliko godina. Zamenite je na sledeći način:

1. Tankim predmetom lagano otvorite središnji poklopac daljinskog upravljača.

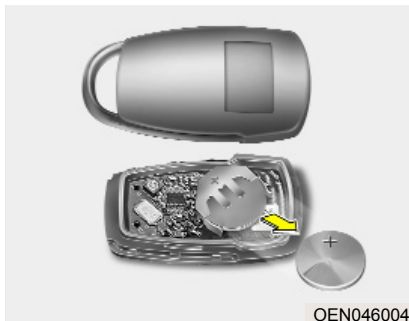

2. Zamenite bateriju novom (CR2032).

Proverite da je polaritet nove baterije isti "+" simbol koji označava stranu prema gore, a zatim je stavite u daljinski.

3. Stavite bateriju obrnutim redosledom od vađenja.

Ako treba da zamenite daljinski upravljač, obratite se ovlašćenom HYUNDAI serviseru.

MERE PREDOSTROŽNOSTI

- Daljinski upravljač je dizajniran da radi dugi niz godina, ali ukoliko ga izložite vazi ili statičkom elektrocitetu možete ugroziti nje-govo funkcionisanje. Ukoliko niste sigurni kao da koristite vaš daljinski, ili da zamenite bateriju, Obratite se ovlašćenom HYUNDAI serviseru.
- Upotreba pogrešne baterije može da izazove oštećenje daljinskog upravljača. Uvek koristite odgovarajuću bateriju.
- Da biste izbegli oštećenje daljinskog, nemojte ga izlagati vlazi, vrućini ili suncu.

ALARMNI SISTEM PROTIV KRADE (AKO JE UGRAĐEN)

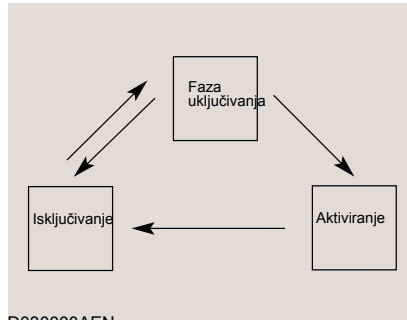

Ovaj sistem je napravljen sa ciljem da se obezbedi zaštitu od neovlašćenog ulaska u vozilo. Ovaj sistem radi u tri faze: prva faza je uključivanje, druga alarmiranje / aktiviranje, a treća isključivanje. Ako se aktivira, sistem obezbeđuje zvučni alarmni signal uz žmirkanje migavaca.

D030100AEN-EE

Faza uključivanja

Parkirajte vozilo i ugastite motor. Uključite sistem na sledeći način:

- 1) Izvucite kontakt-ključ iz kontakt brave.
- 2) Vodite računa da su zaključani hauba motora i poklopac prtljažnika i vrata pozadi.
- 3) Zaključajte vrata preko daljinskog predajnika sistema za zaključavanje bez ključa.

Nakon završetka gore navedenih postupaka, migavci će trepnuti jednom što označava da je alarmni sistem uključen.

Ipak ako su bilo koja vrata, hauba motora ili prtljažnik otvoreni, sistem se neće uključiti. Nakon toga ako zatvorite sva vrata, haubu motora ili prtljažnik miigavci će trepnuti jednom.

* NAPOMENA

Alarmni sistem protiv krađe može da se aktivira pomoću ključa od strane ovlašćenog HYUNDAI serviseru.

Ukoliko želite da koristite alarmni sistem protiv krađe pomoću ključa, posavetujte se sa ovlašćenim HYUNDAI serviserom

Ne uključujte sistem dok svi putnici nisu napustili vozilo. Ako je sistem uključen dok se neko nalazi u vozilu, alarm može da se aktivira kada ta osoba bude napuštala vozilo. Ako u roku od 30 sekundi od aktiviranja alarma, otvorite vrata, haubu motora ili prtljažnik, sistem će se isključiti kako bi se sprečilo nepotrebno aktiviranje alarma.

D030200AEN-EE

Aktiviranje

Kada su kola parkirana, a sistem uključen, alarm će se aktivirati kada se dogodi nešto od niže navedenog:

- Vrata ili vrata pozadi se otvaraju bez upotrebe daljinskog predajnika. (or smart key)
- Poklopac prtljažnika se otvara bez upotrebe ključa. (or smart key)
- Hauba motora se otvara. (or smart key)

Sirena će se oglasiti i migavac će trepereti bez prekida 30 sekundi. Da biste isključili sistem otključajte vrata pomoću daljinskog predajnika.

D030400AEN-EE

Isključivanje

Sistem će biti isključen kada su bilo koja vrata (ili prtljažnik) otključana pritiskom na taster daljinskog upravljača. (or smart key)

Nakon ovog postupka migavci će zatreperiti i prateći zvuk će se oglasiti dvaput što označava da je sistem isključen.

Nakon otpuštanja tastera ako ne otvorite vrata, ili prtljažnik u roku od 30 sekundi, sistem će se ponovo uključiti.

*** NAPOMENA**

- **Nemojte pokretati motor kada se alarmni sistem aktiviran, jer je sistem za pokretanje motora u toj fazi onemogućen.**

Ako alarmni sistem nije isključen pomoću daljinskog, okrenite kontakt ključ u položaj ON(uključeno) i sačekajte 30 sekundi. Nakon toga će se alarmni sistem isključiti.

- **Ukoliko izgubite ključeve obratite se ovlašćenom Hyundai serviseru.**

BRAVE NA VRATIMA

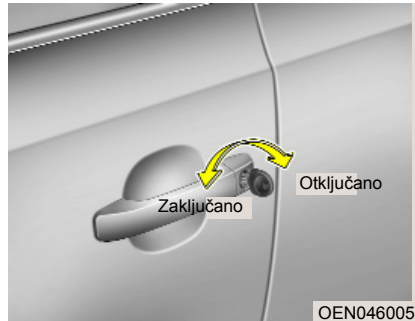

D050100AEN-EE

Zaključavanje vrata spolja

- Okrenite ključ prema zadnjem delu vozila da biste otključali i prema prednjem delu vozila da biste otključali.
- Ako otključavate/zaključavate vrata ključem, sva vrata se otključavaju / zaključavaju automatski.

- Vrata mogu da se zaključaju ili otključaju daljinski (ako je vozilo time opremljeno).
- Otključana vrata se mogu otvoriti povlačenjem kvake.
- Zatvarajte vrata rukom i uvek proverite da li su dobro zatvorena.

* NAPOMENA

- U hladnim i vlažnim područjima brave i mehanizmi vrata možda neće raditi kako treba zbog zamrzavanja.
- Ako se vrata brzo zaključaju / otključaju više puta za redom, sistem može trenutno da prestane da radi kako bi se zaštitio sklop i sprečilo oštećenje komponenata sistema.

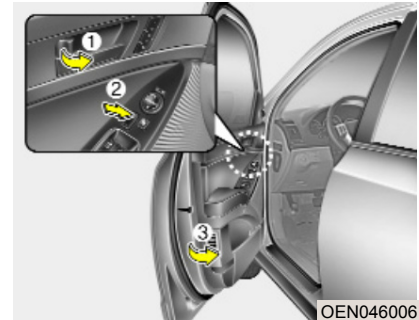

- Da biste zaključali vrata bez ključa, pritisnite dugme za zaključavanje vrata koje se nalazi na unutrašnjoj strani vrata (1) ili bravu za centralno zaključavanje (2) u položaj "Lock" i zatvorite vrata (3).
- Ukoliko zaključavate vrata korišćenjem centralne brave za zaključavanje (2), sva vrata će se automatski zaključati.

* NAPOMENA

Kad god ostavljate vozilo bez nadzora, uvek izvadite kontakt ključ iz kontakt brave, podignite ručnu kočnicu, zatvorite sve prozore i zatvorite sva vrata.

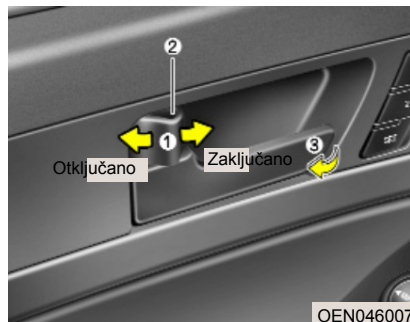

Zaključavanje vrata iznutra

Pomoću dugmeta za zaključavanje vrata

- Da biste otključali vrata pritisnite dugme za zaključavanje vrata (1) u položaj "Unlock". Videćete crvenu oznaku (2) na dugmetu.
- Da biste zaključali vrata pritisnite dugme za zaključavanje vrata (1) u položaj "Lock". Ako su vrata pravilno zaključana crvena oznaka (2) se neće videti.
- Da biste otvorili vrata povucite kvaku (3) prema vama.
- Ako povučete unutrašnju kvaku prednjih vrata kada je dugme za zaključavanje u položaju "Lock", dugme će se pomeriti u položaj "Unlock" i vrata se otvaraju. (ako je vozilo opremljeno)

- Prednja vrata ne mogu da se zaključaju ako se kontakt ključ nalazi u kontakt bravi i ako su vozačeva ili suvozačeva vrata otvorena.

⚠ UPOZORENJE

Nepravilnost u radu brave za zaključavanje

Ako automatsko zaključavanje vrata ne radi kada ste u vozilu, pokušajte da izađete na sledeće načine:

- Više puta pokušajte da otključate vrata (automatski i ručno) i istovremeno povlačite kvaku.
- Pokušajte da otključate druge brave i povlačite druge kvake, na prednjim zadnjim vratima.
- Spustite prednji prozor i pokušajte da otključate vrata spolja ključem.
- Probajte da otvorite prtljažnik.

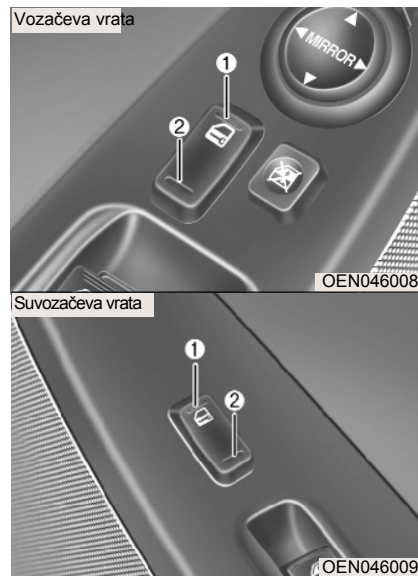

D050202AUN

Centralni prekidač za zaključavanje vrata

Pritisnite prekidač za centralno zaključavanje vrata.

- Pritiskom nagore ili na prednji deo prekidača (1), sva vrata se zaključavaju.
- Pritiskom nadole ili na zadnji deo prekidača (2), Sva vrata se otključavaju.
- Ukoliko se kontakt ključ nalazi u kontakt bravi I ako su vozačeva Ili suvozačeva vrata otvorena, vrata se neće zaključati kada pritisnete prednji deo prekidača (1) za centralno zaključavanje.

⚠ UPOZORENJE- Vrata

- Tokom vožnje sva vrata moraju da budu zatvorena i zaključana kako bi se sprečilo njihovo slučajno otvaranje. Zaključana vrata takođe sprečavaju potencijalne upade u vaše vozilo kada se zaustavi ili uspori.
- Budite pažljivi prilikom otvaranja vrata i pazite da na vrata ne nalete druga vozila, motori, bicikli ili pešaci kako bi ste izbegli nesreću do koje može doći.

**⚠ UPOZORENJE –
Nezaključana vozila**

Ukoliko ostavite vozilo otključano, time privlačite provalnike ili napadače da povrede vas ili druge. Kada ostavljate vozilo bez nadzora uvek izvadite kontakt ključ iz kontakt brave, zatvorite sve prozore i zaključajte sva vrata.

**⚠ UPOZORENJE
Deca bez nadzora**

Zatvoreno vozilo može da se jako brzo zagreje i da prouzrokuje smrt ili ozbiljne povrede deci ili životinjama koja ne mogu da izađu iz vozila. Osmi toga, deca mogu da pokrenu neke od funkcija vozila koje ih mogu dovesti u opasnost. Nikada ne ostavljajte decu ili životinje bez nadzora u vozilu.

D050300AEN

Senzori za otključavanje vrat u slučaju sudara (ako je ugrađeno)

Sva vrata se automatski otključavaju kada se zbog sudara aktiviraju vazdušni jastuci.

D050400AEN-EE

*** NAPOMENA**

Ovlašćeni HYUNDAI serviser može da izabere neke funkcije automatskog zaključavanja/otključavanja vrata na sledeći način:

- Zaključavanje vrata prilikom povećavanja brzine vozila
- Automatsko otključavanje vrata pomoću prekidača na unutrašnjem delu vozačevih vrata.
- Automatsko otključavanje vrata kad se kontakt ključ izvadi iz kontakt brave.

Ukoliko želite da koristite neku od ovih funkcija obratite se ovlašćenom HYUNDAI serviseru.

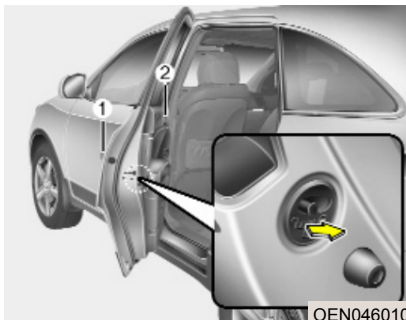

D050500AEN

Brava za sigurnosno zaključavanje zadnjih vrata

Vaše vozilo je opremljeno bravom za sigurnosno zaključavanje zadnjih vrata, i služi za zaštitu dece. Kada je brava pritisnuta, zadnja vrata ne mogu da se otvore iznutra. Upotreba preporučuje se kad deca sede na zadnjem sedištu.

1. Otvorite zadnja vrata.
2. Pritisnite bravu koja se nalazi na zadnjem delu vrata u položaj "Lock"-zaključano. Kada je brava u položaju "Lock-zaključano ()", zadnja vrata se ne mogu otvoriti ni kada se povuče kvaka sa unutrašnje strane.

3. Zatvorite zadnja vrata

Da biste otvorili zadnja vrata, povucite spoljašnju kvaku (1).

Iako su vrata otključana, zadnja vrata ne mogu da se otvore povlačenjem unutrašnje kvake (2) dok se ne otključa brava za sigurnosno zaključavanje zadnjih vrata ().

⚠ UPOZORENJE Brave na zadnjim vratima

Ako dete slučajno otvori zadnja vrata u toku vožnje može doći do ozbiljnih povreda ili čak smrti. Kako biste sprečili otvaranje zadnjih vrata sa unutrašnje strane, uvek zaključavajte zadnja vrata na gore objašnjeni način.

POKLOPAC PRTLJAŽNIKA

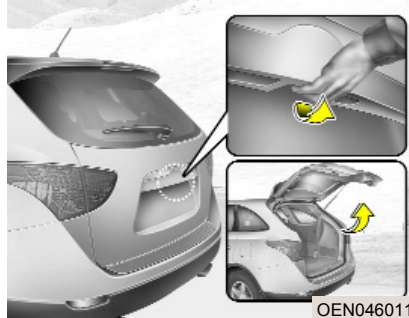

D070100AEN-EE

Otvaranje poklopca prtljažnika

- Poklopac prtljažnika se otključava ili zaključava zajedno sa svim vratima pomoću ključa, daljinskog upravljača (ili pomoću smart ključa) ili centralnog prekidača za zaključavanje vrata.
- Prtljažnik se otključava pritiskom na taster za otključavanje na daljinskom upravljaču (ili pomoću smart ključa). Jednom kada otvorite prtljažnik i zatim ga zatvorite, prtljažnik se zaključava automatski.
- Ukoliko je prtljažnik otključan, možete ga otvoriti pritiskom na bravu i njenim povlačenjem na gore.

* NAPOMENA

U hladnim i vlažnim područjima brave i mehanizmi vrata možda neće funkcionisati kako treba usled zamrzavanja.

⚠ UPOZORENJE

Poklopac prtljažnika se otvara prema gore. Vodite računa da tokom otvaranja poklopca u blizini nema predmeta ili ljudi.

⚠ MERE

PREDOSTROŽNOSTI

Uvek pre početka vožnje proverite da li je poklopac prtljažnika zatvoren jer se u suprotnom mogu oštetiti njegovi cilindri za podizanje i kopče.

D070200AUN

Zatvaranje prtljažnika

Da biste zatvorili prtljažnik spustite i čvrsto pritisnite poklopac na dole. Proverite da li ste dobro zatvorili prtljažnik.

⚠ UPOZORENJE **Izduvni gasovi**

Ako je prtljažnik u toku vožnje otvoren, izduvni gasovi mogu ući u kabinu vozila i izazvati ozbiljne smetnje u disanju ili smrt.

Ukoliko morate da vozite sa otvorenim prtljažnikom, držite ventilacijske otvore i sve prozore otvorene da bi u unutrašnjosti vozila bilo dovoljno vazduha.

⚠ UPOZORENJE - Prtljažnik

Putnici nikada ne trebaju da se voze u prtljažniku gde nemogu da se vežu sigurnosnim pojasevima. nKako bi se izbegle povrede u slučaju nesreće ili naglog kočenja, putnici moraju uvek biti vezani.

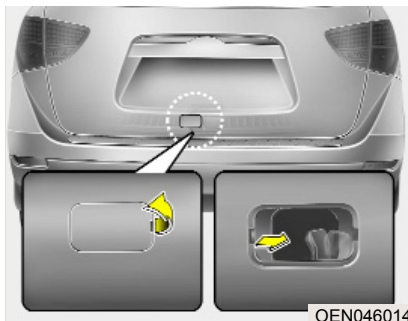

D070300AEN

Brava za otvaranje prtljažnika u hitnim slučajevima

Vaše vozilo je opremljeno sa bravom za otvaranje prtljažnika u hitnim slučajevima koja se nalazi na dnu polopca prtljažnika. Ukoliko se neko slučajno zaključa u prtljažniku možete da otvorite prtljažnik tako štoćete pritisnuti bravu za otvaranje prtljažnika u hitnim slučajevima unazad.

⚠ UPOZORENJE

- Dobro zapamtite gde se nalazi brava za otvaranje prtljažnika u hitnim slučajevima i kako se ona upotrebljava u slučaju da se neko slučajno zaključao unutra i da treba da otvorite prtljažnik.
- Niko ne treba da se vozi u prtljažniku, ni pod kojim uslovima. Prtljažnik je opasan deo vozila za vožnju ukoliko dođe do sudara.
- Koristite bravu za otvaranje prtljažnika samo u hitnim slučajevima i budite oprezni dok je vozilo u pokretu.

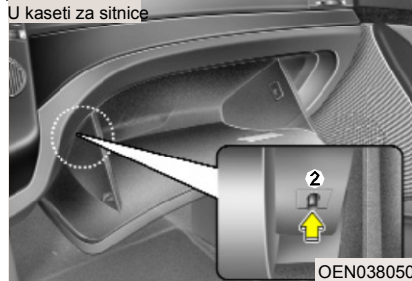
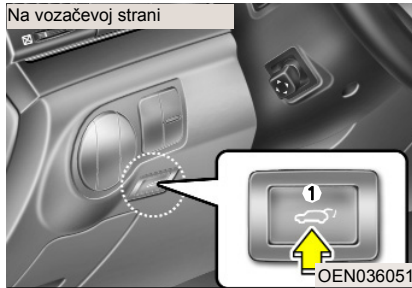

D070400AEN-EE

Automatsko otvaranje /zatvaranje prtljažnika

- (1) Kontrolno dugme automatskog prtljažnika
- (2) Dugme za uključivanje/ isključivanje automatskog rada prtljažnika
- (3) Ručka za otvaranje prtljažnika
- (4) Kontrolno dugme prtljažnika

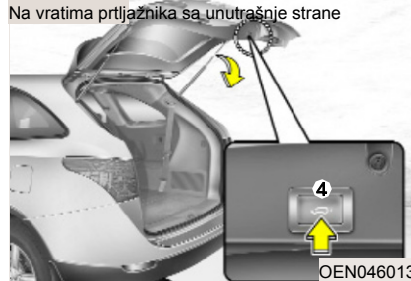
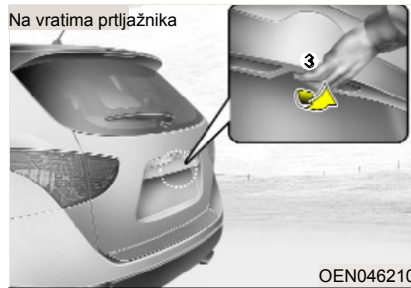

Prtljažnik može da se otvori I zatvori automatski pomoću daljinskog upravljača (ili smart ključa), kontrolnog dugmeta koje se nalazi sa vozačeve strane ili kontrolnog dugmeta prtljažnika ili ručke za otvaranje prtljažnika. Kada je dugme za uključivanje isključivanje u položaju OFF, prtljažnik može da se otvori I zatvori ručno pritiskom na ručku koja se nalazi na vratima prtljažnika I povlačenjem ručke nagore.

⚠ UPOZORENJE

Nikada nemojte ostavljati decu ili kućne ljubimce bez nadzora samu u vozilu. Deca ili životinje mogu slučajno da aktiviraju prtljažnik što može dovesti do povrede ili oštećenja vozila.

* NAPOMENA

Ukoliko je prtljažnik otvoren oko 6 sati, ECU sistem će preći u status mirovanja da se akumulator ne bi ispraznio I zbog toga prtljažnik se možda neće zatvoriti automatski. Zatvorite prtljažnik ručno I koristite prtljažnik pomoću sistema za automatsko otključavanje zaključavanje prtljažnika.

* NAPOMENA

Automatsko otključavanje zaključavanje prtljažnika možda neće funkcionisati na ekstremno niskim temperaturama.

* NAPOMENA

- Funkcija automatskog otk./zak. prtljažnika može da se vrši I kada motor ne radi. Međutim, da bi ova funkcija mogla da radi potrebna joj je velika količina električne snage. Da biste sprečili da se akumulator isprazni, nemojte koristiti ovu funkciju dugo (više od 10 puta).
- Da biste sprečili da se akumulator isprazni nemojte ostavljati poklopac prtljažnika dugo vremena otvoren.
- Nemojte silom pokušavati da rukujete automatskim otključavanjem/ zaključavanjem prtljažnika jer tako možete da oštetite sistem.
- Nemojte sami pokušavati da poporate ili zamenite bilo koji deo ovog sistema. Svaku zamenu ili popravku mora da izvrši ovlašćeni Hyundai serviser.
- Prilikom podizanja vozila kada menjate gumu, nemojte koristiti ovu funkciju jer to može dovesti da ovaj sistem ne funkcioniše normalno.



D070401AEN

Automatsko zaustavljanje I kretanje unazad

Ukoliko tokom automatskog otvaranja ili zatvaranja prtljažnika, prtljažnik blokira neki predmet ili deo tela ovaj sistem će detektovati otpor I prateći zvuk će se oglasiti 3 puta I kretanje poklopca prtljažnika će se zaustaviti ili će se potpuno otvoriti.

Međutim, ukoliko otpor koji sistem detektuje je predmet koji je tanak ili mek ili ukoliko se poklopac prtljažnika nalazi blizu pozicije ukojoj treba da bude, automatsko zaustavljanje I kretanje unazad možda neće detektovati otpor I zatvaranje prtljažnika će se nastaviti. Takođe ukoliko dođe do snažnog udara u prtljažnik, moguće je da će se ova funkcija uključiti.

Ukoliko koristite ovu funkciju više od dva puta može da se desi da vrata prtljažnika se zaustave, odnosno ostanu otvorena. U tom slučaju ručno zatvorite prtljažnik I nakon toga možete ponovo da koristite sistem automatskog otvaranja/zatvaranja prtljažnika.

⚠ UPOZORENJE

- Nikada nemojte stavljati predmete ili delove tela na putanju kretanja prtljažnika kako biste proverili da funkcija automatskog zaustavljanja radi.
- Uvek proverite da ruke, šake, delovi tela ili neki drugi predmeti se ne nalaze blizu vrata prtljažnika pre nego što počnete da rukujete njime.
- Nikada nemojte stavljati predmete ili delove tela na putanju kretanja prtljažnika jer to može dovesti do ozbiljnih povreda ili oštećenja vozila.
- Pre nego što počnete da rukujete vratima prtljažnika uvek proverite da u blizini nema ljudi ili predmeta. neka putnici sa zadnjeg sedišta uđu u vozilo tek kada je prtljažnik potpuno otvoren ili zaustavljen. Takođe to važi I za tovar koji prevozite.

Kutija sa osiguračima sa vozačke strane

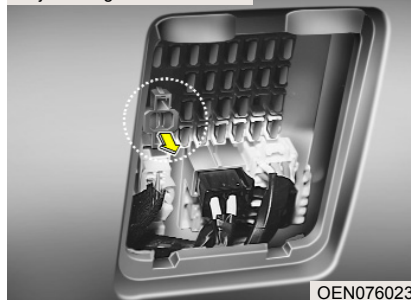

D070402AEN-EE

Resetovanje

Ukoliko je akumulator prazan ili diskonektovan, ili ukoliko je osigurač bio menjan ili je izvađen I ako automatsko zatvaranje/otvaranje prtljažnika ne radi, sistem mora da se resetuje na sledeći način:

1. Stavite menjač u položaj P.

2. Izvadite memorijski osigurač koji se nalazi u kutiji sa osiguračima sa vozačke strane I ponovo ga stavite nakon 1 minuta.
3. Zatvorite prtljažnik ručno.
4. Otvorite prtljažnik pomoću daljinskog predajnika (ili smart ključa) ili kontrolnog dugmeta za otvaranje prtljažnika koji se nalazi sa vozačke strane.
5. Zatvorite prtljažnik pomoću daljinskog predajnika (ili smart ključa) ili kontrolnog dugmeta za otvaranje prtljažnika koji se nalazi sa vozačke strane.

Ukoliko automatsko otvaranje/zatvaranje prtljažnika I dalje ne radi obratite se ovlašćenom Hyundai serviseru.

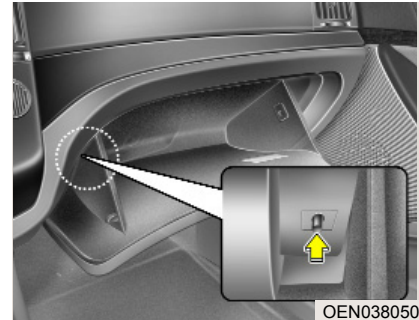

Dugme ON/OFF

- Kada se dugme ON/OFF nalazi u položaju ON, možete rukvati prtljažnikom pomoću kontrolnog dugmeta prtljažnika koje se nalazi na vratima prtljažnika. Takođe, prtljažnik možete da otvorite I zatvorite automatski tako što ćete pritisnuti I podići nagore ručku koja se nalazi na vratima prtljažnika.
- Kada se dugme ON/OFF nalazi u položaju OFF, tada nećete moći da rukujete prtljažnikom pomoću kontrolnog dugmeta prtljažnika niti ručkom za otvaranje I zatvaranje prtljažnika. Međutim, tada ćete moći da rukujete prtljažnikom pomoću daljinskog upravljača ili smart ključa ili kontrolnog dugmeta automatskog prtljažnika koji se nalazi na panelu kod vozača iako je dugme ON/OFF u položaju OFF.

Takođe prtljažnik može da se otvori I zatvori ručno pritiskanjem ručke za otvaranje I podizanjem ručke na gore.

⚠ UPOZORENJE

Nemojte davati deci da se igraju sa automatskim otvaranjem /zatvaranjem prtljažnika. Držite prekidač za uključivanje ovog sistema u OFF položaju kada ga ne koristite. Neoprezno rukovanje ovom funkcijom može dovesti do ozbiljnih povreda.

*** NAPOMENA**

Zatvorite prtljažnik I držite prekidač za uključivanje ovog sistema u OFF položaju pre pranja vozila.



D070404AEN-EE

Rad sistema

- Pritisnite kontrolno dugme za otvaranje/zatvaranje prtljažnika koje se nalazi na panelu kod vozača da biste otvorili ili zatvorili prtljažnik. Međutim, prtljažnik se neće otvoriti ukoliko su sva vrata I prtljažnik zaključani I zatvoreni pomoću ključa I ako je kontakt ključ izvađen iz brave.
- Prtljažnik možete otvoriti pomoću daljinskog upravljača ili smart ključa bez obzira da li su vrata zaključana ili ne.
- Kada rukujete prtljažnikom pomoću kontrolnog dugmeta prtljažnika ili daljinskog upravljača ili smart ključa, zvučni signal će se oglasiti I svetlo upozorenja će zasvetleti 3 puta.

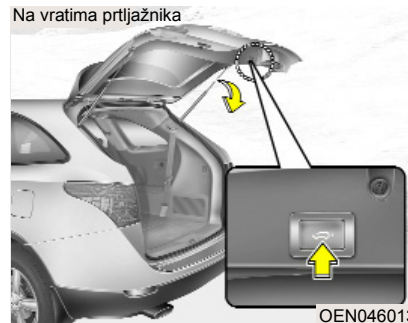

- Kada se dugme ON/OFF nalazi u položaju ON, uradite sledeće da biste otvorili ili zatvorili prtljažnik:
 - Ukoliko pritisnete kontrolno dugme prtljažnika, prtljažnik će se zatvoriti automatski.
 - Pritiskom na ručku prtljažnika, prtljažnik će se automatski otvoriti kada je prtljažnik zaključan.

- Kada se dugme ON/OFF nalazi u položaju OFF, tada nećete moći da rukujete prtljažnikom pomoću kontrolnog dugmeta prtljažnika niti ručkom za otvaranje i zatvaranje prtljažnika, ali ako pritisnete kontrolno dugme prtljažnika zvučni signal će se oglasiti jednom. Međutim, tada ćete moći da otvorite prtljažnik ručkom, tako štoćete je pritisnuti i podići na gore. Takođe prtljažnik možete zatvoriti ručno tako štoćete spustiti vrata prtljažnika nadole.

UPOZORENJE

Čak iako je ON/OFF dugme za uključivanje ovog sistema u položaju OFF, vrata prtljažnika će se i dalje uzdizati nagore ukoliko je prtljažnik ručno otvoren više od 10 stepeni od potpuno zatvorene pozicije. Takođe, ukoliko ste ručno delimično zatvorili prtljažnik od druge pozicije, prtljažnik će se otvoriti potpuno. Vodite računa da ruk, šake, delovi tela i drugi predmeti ne smetaju vratima prtljažnika pre nego što počnete da rukujete njime.

UPOZORENJE

Pre nego što počnete da rukujete vratima prtljažnika uvek proverite da u blizini nema ljudi ili predmeta. neka putnici sa zadnjeg sedišta uđu u vozilo tek kada je prtljažnik potpuno otvoren ili zaustavljen. Takođe to važi i za tovar koji prevozite.

UPOZORENJE

Pre početka vožnje proverite da je prtljažnik zatvoren. Ukoliko prtljažnik ostane otvoren tokom vožnje, izduvni gasovi će ući u vozilo što može dovesti do ozbiljnih povreda ili smrti.

- Ukoliko prtljažnik nije potpuno zatvoren nakon što ste upotreбили funkciju automatskog zatvaranja, prateći zvuk će se oglasiti 3 puta.
- Ukoliko upotrebite funkciju automatsko otvaranja prtljažnika dok je on već otvoren (manje od 10 stepeni), prtljažnik će se potpuno otvoriti. Ukoliko upotrebite funkciju automatsko otvaranja prtljažnika dok je on već polu otvoren (više od 10 stepeni), prtljažnik će se zatvoriti potpuno.

- Ukoliko upotrebite ovu funkciju ponovo dok se vrata prtljažnika zatvaraju, vrata prtljažnika će se potpuno otvoriti.
- Ukoliko upotrebite ovu funkciju ponovo dok se vrata prtljažnika otvaraju, vrata prtljažnika će se potpuno zatvoriti. Međutim, ako pritisnete kontrolno dugme automatskog otvaranja i zatvaranja prtljažnika ponovo kada su vrata prtljažnika otvorena manje od 10 stepeni, prtljažnik će se otvoriti.

Uslovi u kojima se prtljažnik neće otvoriti

U sledećim slučajevima prtljažnik se neće otvoriti automatski, ali će se zatvoriti to kada je: kontrolno dugme prtljažnika pritisnuto da bi se otvorio prtljažnik zvučni signal će se oglasiti jednom.

Kada se kontakt brava nalazi u položaju ON,

1. ozilo se kreće brzinom većom od 5 km/h (3 mph).
2. Menjač se ne nalazi u položaju P.

PROZORI

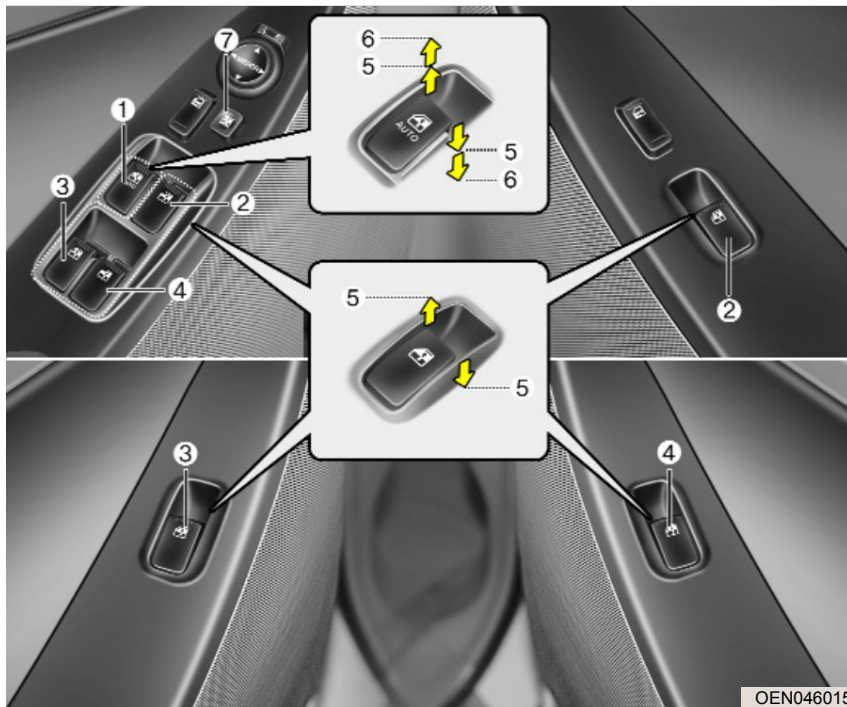

D080000AEN

- (1) Prekidač za elektronsko otvaranje vozačevog prozora
- (2) Prekidač za elektronsko otvaranje suvozačevog prozora
- (3) Prekidač za elektronsko otvaranje zadnjeg prozora (leva strana vozila)
- (4) Prekidač za elektronsko otvaranje zadnjeg prozora (desna strana prozora)
- (5) Otvaranje i zatvaranje prozora
- (6) Elektronsko podizanje i spuštanje prozora (Vozačev prozor)
- (7) Prekidač za automatsko blokiranje rada prozora

* NAPOMENA

U hladnim i vlažnim područjima elektronsko otvaranje, zatvaranje prozora možda neće funkcionisati usled zamrzavanja .

D080100AUN

Elektronsko otvaranje prozora

Kontakt ključ treba da bude u položaju ON-uključeno da biste mogli da koristite elektronsko otvaranje prozora. Svaka vrata u vozilu imaju prekidač za elektronsko otvaranje prozora. Na vozačevim vratima takođe postoji i prekidač za blokiranje automatskog rada zadnjih prozora. Elektronsko otvaranje prozora možete koristiti 30 sekundi nakon što je kontakt ključ izvađen ili okrenut u položaj "ACC" ili u položaj "Lock"-zaključano. Međutim, ako su prednja vrata otvorena, nećete moći da koristite elektronsko otvaranje prozora čak ni u 30 sekundi nakon što je kontakt ključ izvađen iz kontakt brave.

* NAPOMENA

Ako u toku vožnje prmetite podhtavanje vozila usled naleta vetra dok je bilo koji prozor otvoren, lagano otvorite prozor na suprotnoj strani vozila kako biste umanjili taj efekat.



OUN026012

D080101AUN

Otvaranje i zatvaranje prozora

Na vozačevim vratima se nalaze prekidači koji upravljaju svim prozorima u vozilu. Za otvaranje ili zatvaranje prozora, pritisnite ili povucite prema gore prednji deo odgovarajućeg prekidača u prvi položaj (5).

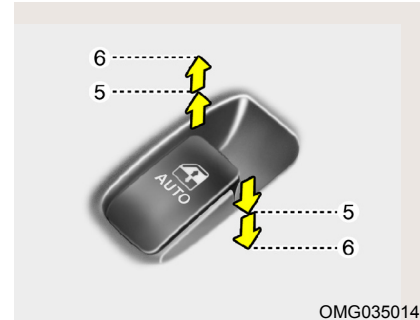

OMG035014

D080103AUN

Elektronsko podizanje/spuštanje prozora (Vozačevo sedište)

Kratkim pritiskom na prekidač u drugi položaj (6) do kraja ćete spustiti vozačev prozor čak i kad otpustite prekidač. Da biste zaustavili prozor u željenom položaju na kratko pritisnite prekidač u suprotnom smeru kretanja prozora.

Ukoliko primetite bilo kakav kvar u radu prozora, potrebno je restartovati sistem automatskog otvaranja prozora na sledeći način:

1. Okrenite kontakt ključ u položaj ON-uključeno.
2. Zatvorite vozačev prozor i natakivite da pritisnete prekidač za zatvaranje prozora najmanje 1 sekund nakon što se prozor potpuno zatvori.

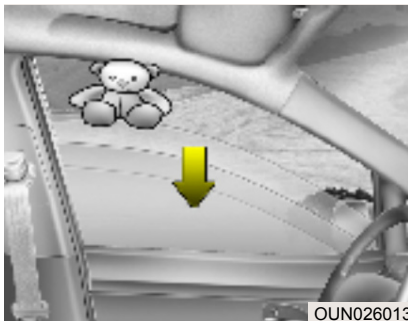

Automatsko zaustavljanje prozora

Ako je zatvaranje prozora ometeno nekim predmetom ili delom tela, prozor će detektovati otpor i zaustaviće se. Prozor se nakon toga spušta za oko 30 cm (11.8 inči) kako bi se uklonila prepreka.

Ako prozor detektuje otpor dok se prekidač za otvaranje povlači, prozor će zaustaviti podizanje i spušta se oko 2.5 cm (1 inč). Ako prekidač ponovo povučete za oko 5 sekundi nakon što se prozor spustio, ova funkcija neće raditi.

* NAPOMENA

Automatsko zaustavljanje vozačevog prozora je moguće samo kad se koristi automatsko podizanje prozora, potpunim povlačenjem prekidača. Automatsko zaustavljanje prozora neće raditi ukoliko je prozor podignut do polovine korišćenjem prekidača za podizanje prozora.



UPOZORENJE

Pre podizanja bilo kog prozora uvek proverite da li postoje bilo kakve prepreke u blizini prozora, kako biste time sprečili oštećenja vozila. Ako se između stakla i gornjeg kanala okvira prozora zaglavi predmet manji od 4 mm (0.16 inči), sistem automatskog zaustavljanja prozora neće detektovati prepreku i prozor se neće zaustaviti.



D080104AUN

Prekidač za automatsko blokiranje rada prozora

- Vozač može da blokira prekidače za upravljanje prozorima na zadnjim vratima pritiskom na prekidač za blokiranje u položaj LOCK - blokirano.
- Kada je prekidač za blokiranje rada prozora u položaju ON-odblokirano, vozač ne može da upravlja zadnjim prozorima.

MERE PREDOSTROŽNOSTI

- Kako biste sprečili moguća oštećenja sistema prozora, nemojte otvarati ili zatvarati dva ili više prozora istovremeno. Samim tim produžujete vek trajanja osigurača.
- Nikada nemojte pokušavati da upravljate vozačevim prekidačem za otvaranje prozora i drugim prekidačem u obnutim smerovima istovremeno. U tom slučaju staklo će se zaustaviti i nećete više moći da zatvorite ni otvorite prozore.

UPOZORENJE - Prozori

- NIKADA ne ostavljajte kontakt ključ u vozilu.
- NIKADA ne ostavljajte decu bez nadzora odraslog u vozilu. Čak i vrlo mala deca mogu slučajno da pokrenu vozilo, mogu se zaglaviti u prozoru ili na neki drugi način povrediti sebe ili druge.
- Uvek dobro pogledajte pre nego što počnete da zatvarate prozor da ne biste prikleštili nečiju, glavu, ruku ili nogu prilikom zatvaranja prozora.
- Nemojte dozvoliti deci da se igraju sa prozorima. Prekidač za blokiranje rada prozora mora biti u položaju LOCK-blokirano. Deca mogu zadobiti ozbiljne povrede ako slučajno otvaraju ili zatvaraju prozore.
- Ne možete pružati glavu ili ruke kroz prozor dok je vozilo u pokretu.

HAUBA MOTORA

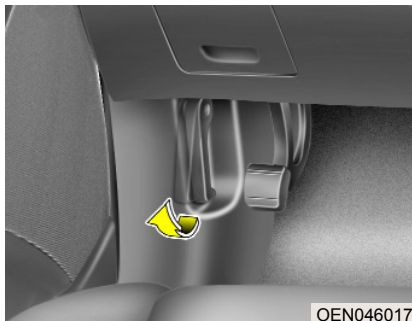

D090100AEN

Otvaranje haube motora

1. Povucite ručicu za otpuštanje brave na haubi motora. Hauba motora se polako otvara.

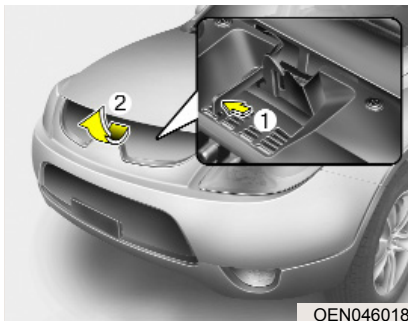

2. Stanite s prednje strane vozila, polako podignite haubu motora, povucite drugu ručicu (1) unutar haube u sredini i podignite haubu (2).
3. Podignite haubu. Hauba će se sama podići potpuno nakon što ste je vi podigli otprilike do pola.

D090200AEN

Zatvaranje haube motora

1. Pre zatvaranja haube motora proverite sledeće:
 - Svi poklopci filtera na motoru moraju biti na svojim mestima.
 - Rukavice, krpe i svi zapaljivi materijali moraju biti sklonjeni iz prostora motora.
2. Spustite haubu do pola i onda je pritisnite nadole da biste je zatvorili.

⚠ UPOZORENJE

- Pre zatvaranja haube motora proverite da li ste uklonili sve prepreke koje bi mogle da smetaju pri zatvaranju haube. Zatvaranje haube sa preprekom može dovesti do oštećenja vozila i ozbiljnih povreda.
- Rukavice, krpi i svi zapaljivi materijali moraju biti uklonjeni iz prostora za motor, jer u suprotnom može doći do požara.

⚠ UPOZORENJE

- Uvek dobro proverite da biste bili sigurni da hauba dobro naleže pre nego što započnete vožnju. Ukoliko nije sasvim dobro zatvorena, hauba može da se otvori prilikom vožnje i potpuno spreči vidljivost zbog čega može doći do udesa.
- Ne pokrećite automobil sa podignutom haubom jer je tako smanjena vidljivost i hauba može da padne ili da se ošteti.

POKLOPAC OTVORA REZERVOARA ZA GORIVO

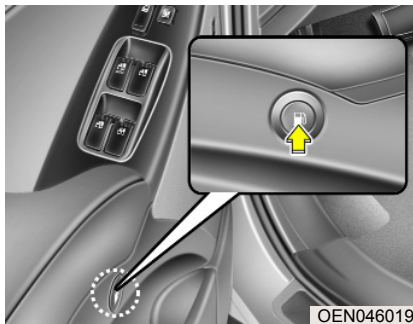

Otvaranje poklopca otvora rezervoara za gorivo

Poklopac rezervoara za gorivo može se otvoriti iz unutrašnjosti vozila pritiskanjem dugmeta za otvaranje poklopca rezervoara za gorivo koji se nalazi na vozačevim vratima.

* NAPOMENA

Ako se poklopac otvora rezervoara goriva ne otvara jer se oko njega nakupio led, polako lupkajte ili gurajte poklopac. Tako ćete slomiti led i soloboditi poklopac. Ne otvarajte poklopac polugom. Ako je potrebno poprskajte površinu oko poklopca sredstvom protiv smrzavanja (ne antifrizom iz hladnjaka) ili pomerite vozilo na toplije mesto likako bi se led sam otopio.

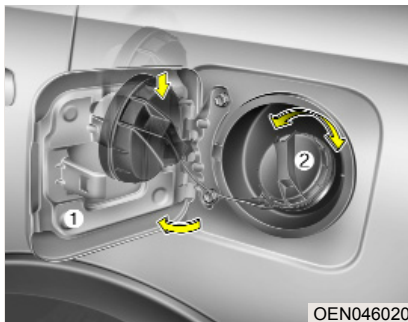

1. Zaustavite vozilo.
2. Da biste otvorili poklopac rezervoara pritisknite dugme za otvaranje poklopca otvora rezervoara za gorivo.
3. Povucite poklopac otvora rezervoara za gorivo (1) da biste ga potpuno otvorili.
4. Da biste skinuli poklopac otvora rezervoara za gorivo (2), u suprotnom smeru od kretanja kazaljke na satu.
5. Ukoliko je potrebno sipajte gorivo.

Zatvaranje poklopca otvora rezervoara za gorivo

1. Da biste zatvorili čep rezervoara za gorivo, okrenite ga dok ne čujete zvučno "klik". To je znak da je čep zatvoren.
2. Zatvorite poklopac otvora rezervoara za gorivo i malo ga pritisnite, kako bi se do kraja zatvorio.

UPOZORENJE

Točenje goriva

- Ako se gorivo pod pritiskom rasprska, može dospeti na vašu odeću ili kožu i tako vas izložiti opasnosti od požara ili opekotina. Uvek pažljivo skidajte čep rezervoara za gorivo. Ukoliko čujete šištanje, sačekajte da prestane pre otvaranja.
- Nemojte točiti gorivo nakon što se mlaznica za točenje automatski zatvori.
- Uvek proverite da li je rezervoar za gorivo dobro zatvoren kako biste sprečili nesreću do koje može doći zbog prolivanja goriva.

⚠ UPOZORENJE

Opasnosti prilikom točenja goriva

Automobilska goriva su zapaljive/ eksplozivne materije. Prilikom sipanja goriva, molimo Vas da obratite pažnju na sledeća uputstva pažljivo. Nepridržavanje sledećih uputstava može dovesti do ozbiljnih povreda, opekotina ili smrti od požara ili eksplozije.

- Uvek pročitajte i pridržavajte se svih upozorenja na benzinskim pumpama.
- Pre nego što sipate gorivo uvek proverite gde se nalazi sigurnosni prekidač dovoda goriva, ako postoji, na pumpi .
- Pre nego što dodirnete crevo za sipanje goriva ili poklopac istog trebalo bi da eliminišete potencijalnu opasnost od pražnjenja statičkog elektriciteta dodirivanjem nekog metalnog dela na prednjem delu vozila, na bezbednoj udaljenosti od creva za sipanje goriva, mlaznice ili nekog drugog izvora gasa.

(Nastavlja se)

(Nastvak)

- Nemojte se vraćati u vozilo nakon što ste počeli sa sipanjem goriva. Nemojte dodirivati, ili trljati predmete ili tkanine (poliester, saten, najlon, itd.) koji mogu da proizvedu statički elektricitet. Statički elektricitet može da zapali isparenja goriva što dovodi do eksplozije. Ako morate da ponovo uđete u vozilo, potrebno je da još jednom eliminišete potencijalnu opasnost od pražnjenja statičkog elektriciteta dodirivanjem nekog metalnog dela na vozilu, na bezbednoj udaljenosti od creva za sipanje goriva, mlaznice ili nekog drugog izvora gasa.
- Kada koristite prenosivi kontejner za gorivo budite sigurni da ste ga stavili na zemlju pre nego što sipate gorivo. Pražnjenje statičkog elektriciteta od prenosivog kontejnera može da zapali isparenja goriva što može dovesti do požara.

(Nastavlja se)

(Nastvak)

Nakon što ste počeli da sipate gorivo, kontakt sa vozilom treba održavati dok se sipanje goriva ne završi. Koristite samo prenosive kontejnere proizvedene za prenošenje i skladištenje goriva.

- Ne koristite mobilne telefone u blizini benzinske pumpe ili dok sipate gorivo. Električna stuja i električne smetnje od mobilnih telefona potencijalno mogu da zapale isparenja goriva što dovodi do požara.

Ako morate da koristite mobilne telefon koristite ga daleko od benzinske pumpe.

Uvek ugasite motor kada sipate gorivo. Iskre proizvedene od električnih komponenata motora mogu da zapale isparenja goriva što dovodi do požara. Uvek se osigurajte da je motor ugašen pre i u toku sipanja goriva.

(Nastavlja se)

(Nastavak)

- Ukoliko dok sipate gorivo dođe do požara, udaljite se od vozila i odmah obavestite menadžera benzinske pumpe ili pozovite policiju i vatrogasce. Pratite odgovarajuća uputstva.



MERE PREDOSTROŽNOSTI

- Koristite samo bezolovni benzin.
- Ako je potrebno zameniti poklopac otvora rezervoara za gorivo, koristite samo originalni HYUNDAI deo ili onaj koji je odobren za vaše vozilo. Neodgovarajući poklopac može izazvati ozbiljne kvarove sistema goriva ili sistem izduvnih gasova.
- Nemojte prosipati gorivo po spoljašnjim površinama vozila jer to može oštetiti boju.
- Nakon točenja goriva proverite da li je rezervoar za gorivo dobro zatvoren kako bi se sprečilo prosipanje goriva u slučaju nesreće.

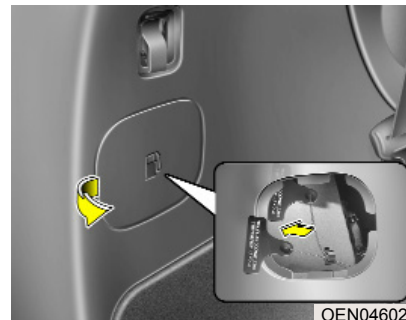

D100500AUN

Otvaranje poklopca filtera za gorivo u hitnim slučajevima

Ukoliko se poklopac filtera za gorivo ne otvori pomoću pritiska na dugme za otvaranje poklopca filtera za gorivo, možete poklopac otvoriti ručno. Polako povucite ručku za otvaranje poklopca filtera za gorivo u hitnim slučajevima.



MERE PREDOSTROŽNOSTI

Nemojte prečesto povlačiti ručku za otvaranje poklopca filtera za gorivo, u suprotnom prtljažnik ili ručka za otvaranje prtljažnika mogu da se oštete.

KROVNI PROZOR (AKO JE UGRAĐEN)



OEN046022

D110000AEN

Ukoliko je vaše vozilo poseduje , krov može da se pomera klizanjem ili da se nagne (izdigne) pomoću kontrolnog dugmeta koje se nalazi na krovnom panelu.

Sunčani krov može da se otvori, zatvori ili nagne (izdigne) kada je ključ za paljenje u položaju "ON"-uključeno.

* NAPOMENA

- U hladnim i vlažnim područjima krovni prozor možda neće funkcionisati zbog zamrzavanja.
- Nakon pranja vozila ili kiše, odstranite vodu pre upotrebe krovnog prozora.



MERE

PREDOSTROŽNOSTI

Nemojte pritiskati dugmad za krovni prozor nakon što je prozor potuno otvoren, zatvoren ili nagnut jer može doći do oštećenja motora ili komponenata sistema krovnog prozora.

* NAPOMENA

Krovni prozor ne može se pomera kada je nagnut i ne može se nagnuti kad je otvoren ili se pomera.



UPOZORENJE

Nikada ne podešavljajte sunčani zaklon u toku vožnje. To može da prouzrokuje gubitak kontrole nad vozilom i da se izazove nesreća koja može dovesti do smrti, ozbiljnih povreda i uništavanja imovine.

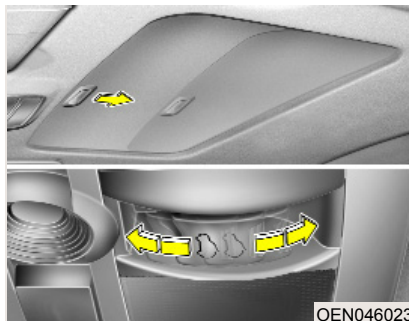

Otvaranje/zatvaranje krovnog prozora pomicanjem

Da biste otvorili ili zatvorili krovni prozor (ručno otvaranje krovnog prozora pomicanjem), povucite ili pritisnite polugu za pomeranje krova napred ili nazad do položaja u kom ne može da se pomera dalje. Povlačenjem poluge za pomeranje krova unazad možete zatvoriti krovni prozor. Da biste otvorili ili zatvorili krovni prozor potpuno (automatsko otvaranje krovnog prozora pomicanjem), povucite ili pritisnite polugu za pomeranje krovnog prozora napred ili nazad druge pozicije. Krovni prozor će se otvoriti ili zatvoriti potpuno. Da biste zaustavili kretanje krovnog prozora pomicanjem u bilo kojoj fazi, povucite ili pritisnite povucite polugu za pomeranje krovnog prozora u pravcu suprotnom od kretanja krovnog prozora.

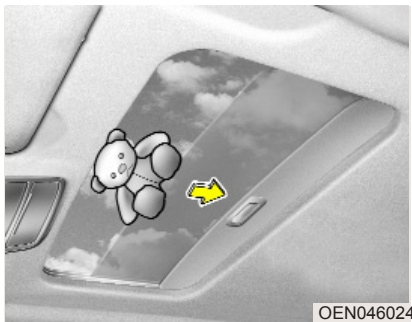

Automatsko menjanje pravca

Sunčani krov će promeniti pravac kretanja i stati ukoliko je neki objekat ili deo tela detektovan dok se sunčani krov automatski zatvara.

Automatsko menjanje pravca neće raditi ako sićušna prepreka je zaglavljena između klznog stakla i otvora sunčanog krova. Uvek proverite da se svi putnici i predmeti nalaze dalje od sunčanog krova pre nego što ga zatvorite.

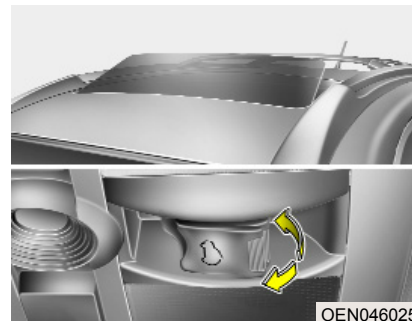

D110200AEN

Naginjanje/izdizanje krovnog prozora

Da biste koristili naginjanje ili izdizanje krovnog prozora, pritisnite ili povucite polugu za otvaranje krovnog prozora na gore ili dole do željene pozicije.

Pritiskanjem poluge za pomeranje krovnog prozora unapred takođe možete da zatvorite krovni prozor.

Pritiskanjem poluge napred takođe ćete zatvoriti sunčani krov.

⚠ UPOZORENJE
Krovni prozor

- Budite oprezni da nečija glava, ruke i telo ne zaglave prilikom zatvaranja sunčanog krova.
- Ne naginjte se i nikada nemojte pružati ruke, noge ili glavu kroz krovni prozor dok je vozilo u pokretu.
- Pre zatvaranja krovnog prozora držite ruke i glavu dalje od krovnog prozora.

**⚠ MERE
PREDOSTROŽNOSTI**

- Povremeno očistite prljavštinu koja se eventualno nagomilala na vodećim šinama.
- Ne otvarajte krovni prozor pri jako niskim temperaturama ili kad je krovni prozor prekriven snegom ili ledom jer to može da ošteti staklo ili motor.
- Krovni prozor se pomera zajedno sa sunčanim zaklonom. Nemojte ostavljati sunčani zaklon zatvoren dok je krovni prozor otvoren.



OEN046026

D110300AEN

Sunčani zaklon

Sunčani zaklon se otvara sa staklenom pločom automatski, kada se i ona otvara. Kada želite da ga zatvorite, morate ga zatvoriti ručno.

D110500BEN

Sistem resetovanja krovnog prozora

Kad god je prekinuto napajanje iz akumulatora ili koristite ručku za slučaj opasnosti za korišćenje krovnog prozora, potrebno je da resetujete sistem sunčanog krova na sledeći način:

1. Postavite kontakt ključ u položaj ON-uključeno.
2. U skladu sa položajem krovnog prozora, postupite na sledeći način:
 - 1) u slučaju da je krovni prozor potpuno zatvoren ili nagnut: Pritisnite polugu za otvaranje krovnog prozora na gore, dok se krovni prozor potpuno ne podigne.
 - 2) u slučaju da je krovni prozor otvoren: Pritisnite polugu za otvaranje krovnog prozora napred dok se potpuno ne zatvori krovni prozor. Pritisnite polugu krovnog prozora na gore dok se krovni prozor potpuno ne podigne.
3. Pustite polugu krovnog prozora.
4. Pritiskajte polugu krovnog prozora na gore sve dok se krovni prozor ne vrati u prvobitan položaj ili se nagne nakon što je bio izdignut malo više od maksimalnog nagiba. Zatim pustite polugu.

5. Pritiskajte polugu krovnog prozora na gore dok se krovni prozor ne pokrene na sledeći način:

SPUŠTANJE KROVNOG PROZORA
→ OTVARANJE POMICANJEM →
ZATVARANJE POMICANJEM

Zatim pustite polugu..

Kada se završi ovaj postupak, sistem krovnog prozora je resetovan.

SISTEM ZA MEMORISANJE POLOZAJA VOZACA (AKO JE VOZILO OPREMLJENO)



D120000AEN

Sistem za memorisanje položaja vozača se koristi da memoriše I ponovo podesi vozačevo sedišće, spoljašnji retrovizor I položaj volana pomoću jednostavnog dugmeta. Memorisanjem položaja vozača, različiti drayveri ovog sistema da promene položaj vozačevog sedišća, spoljašnjeg retrovizora I položaj volana u zavisnosti od toga kako vozač sam izvrši podešavanje. Ukoliko je akumulator prazan, memorisan položaj vozača će biti izbrisan I sistem je potrebno resetovati.

* NAPOMENA

Zvučni signal će se oglasiti 10 puta ukoliko je došlo do kvara sistema za memorisanje položaja vozača. Neka vam ovlašćeni Hyundai serviser pregleda sistem što je pre moguće.



UPOZORENJE

Nikada nemojte podešavati sistem za memorisanje položaja vozača dok je vozilo u pokretu.

Ovo može dovesti do toga da izgubite kontrolu nad vozilom, takođe možete izazvati sudar koji može dovesti do smrti, fatalnih povreda ili do štećenja vozila.

D120101AEN

Memorisanje položaja vozačevog sedišća

1. Pomerite menjač u položaj P dok se kontakt ključ nalazi u položaju ON.
2. Podesite vozačevo sedišće, spoljašnji retrovizor I položaj volana do željenog položaja.
3. Pritisnite dugme SET (podešavanje) koje se nalazi na kontrolnom panelu. Zvučni isignal će se oglasiti jednom.
4. Nakon što ste pritisnuli dugme SET, pritisnite jedno od dva dugmeta (1 ili 2) sistema za memorisanje položaja vozača u roku od 5 sekundi. Zvučni signal će se oglasiti dva puta što označava da ste uspešno memorisali položaj vozača.

D120102AEN

Ponovno podešavanje položaja vozača koje je već memorisano

1. Pomerite menjač u položaj P dok se kontakt ključ nalazi u položaju ON.
2. Da biste ponovo podesili položaj vozača koji je već memorisan, pritisnite jedno od dva dugmeta (1 ili 2). Zvučni isignal će se oglasiti jednom I zatim će se vozačevo sedišće, spoljašnji retrovizor I nagib volana automatski podesiti u položaj koji je memorisan u sistemu.

Podešavanje vozačevog sedišća, spoljašnjeg retrovizora I položaja volana pomoću jednog od dva dugmeta, dok sistem vrši podešavanje, će dovesti do toga da će se podešavti samo komponenta koju podešavate pritiskanjem dugmeta. Ostale komponente će se podešavati onako kako je memorisano u sistemu.



UPOZORENJE

Budite oprezni prilikom ponovnog podešavanja položaja vozača koje je već memorisano dok sedite u vozilu. Ukoliko se prilikom ponovnog podešavanja desi da sedišće pomeri predaleko od volana, odmah pritisnite dugme za podešavanje položaja sedišća I podesite sedišće do željenog položaja.

D120300AEN-EE

Podešavanje volana (ako je ugrađeno)

Kada se menjač nalazi u položaju P, sistem će automatski pomeriti volan napred ili nazad kako biste komotno mogli da uđete ili izađete iz vozila.

- Bez sistema smart ključa
 - Kada izvadite kontakt ključ iz kontakt brave, volan će se pomeriti unazad.
 - Kada stavite kontakt ključ u kontakt bravu, volan će se pomeriti ka vozaču.
- Sa sistemom smart ključa
 - Kada se kontak ključ nalazi u položaju LOCK, volan će se pomeriti unazad.
 - Kada se kontak ključ nalazi u položaju ACC, volan će se pomeriti ka vozaču.

* NAPOMENA

Ukoliko želite ovlašćeni HYUNDAI serviser uključiti funkciju podešavanja volana sistema za automatsko podešavanje vozačevog sedišta.



D120400AEN

Pomoćne funkcije prilikom parkiranja u rikverc (ako je ugrađeno)

Dok se vozilo kreće u rikverc, spoljašnji retrovizor(i) će se spustiti na dole kako bi pomogli prilikom parkiranja u rikverc. U zavisnosti od položaja prekidača spoljašnjih retrovizora (1), spoljašnji retrovizori će raditi na sledeći način:

- L** :Kada se prekidač spoljašnjih retrovizora nalazi u položaju L, spoljašnji retrovizori će se spustiti na dole.
- R** : Kada se prekidač spoljašnjih retrovizora nalazi u položaju R, samo suvozačev spoljašnji retrovizor će se spustiti na dole.

Neutralno: Kada se prekidač spoljašnjih retrovizora nalazi u položaju u sredini, spoljašnji retrovizori se neće pomerati dok se vozilo kreće u rikverc.

* NAPOMENA

Spoljašnji retrovizori će se automatski vratiti u njihov prvobitan položaj u sledećim slučajevima:

1. Kontakt brava se nalazi u položaju LOCK.
2. Menjač se nalazi u bilo kom položaju osim u položaju R.
3. Prekidač spoljašnjih retrovizora se nalazi u položaju u sredini.

VOLAN

D130100AEN

Servo volan

Servo volan koristi motor kao pomoć pri upravljanju vozilom. Ako je motor ugašen i servo sistem postane neupotrebljiv, volan se još uvek može okretati, ali uz veći napor.

Ukoliko primetite promene u načinu upravljanja u toku normalne vožnje, neka vam sitem proveri ovlašćeni HYUNDAI serviser.



MERE PREDOSTROŽNOSTI

Nikada nemojte držati volan okrenut do kraja ulevo ili udesno duže od 5 sekundi dok motor radi. Držanje volana okrenutog do kraja ulevo ili udesno duže od 5 sekundi može oštetiti pumpu servo upravljačkog sistema.

* NAPOMENA

Ukoliko postoji problem u radu pumpe servo volana, okretanje volaza će biti izuzetno otežano, odnosno biće potrebno više snage da biste ga okrenuli.

* NAPOMENA

Ako je vozilo duži vremenski period parkirano napolju na niskim temperaturama (ispod $-10^{\circ}\text{C}/14^{\circ}\text{F}$), korišćenje servo volana može biti otežano odmah nakon startovanja motora. Ovo je posledica povećanog viskoziteta tečnosti koja nastaje zbog hladnog vremena. I ne ukazuje na kvar servo volana. Kada se ovo desi povećajte broj obrtaja motora pritiskanjem papučice gasa do 1.500 obrtaja po minuti, a onda otpustite papučicu gasa I pustite motor da radi u leru tokom dva ili tri minuta da bi se tečnost zagrejala.

D130300AEN

Podešavanje nagiba volana

Ova funkcija vam omogućava podešavanje nagiba volana pre nego što pokrenete vozilo. Takođe možete pomeriti volan na gore tako da biste imali više mesta za noge prilikom ulaska ili izlaska iz vozila (ako je ugrađeno).

Volan treba da bude podešen tako da je vožnja udobna i da možete videti sve indikatore na instrument tabli.



UPOZORENJE

- Nikada nemojte pokušavati da podesite nagib volana u toku vožnje, jer tako možete izgubiti kontrolu nad vozilom i možete izazvati ozbiljne povrede ili čak i smrt.
- Nakon podešavanja volana, pokušajte da ga pomerite gore i dole kako biste proverili da je učvršćen u željenom položaju.

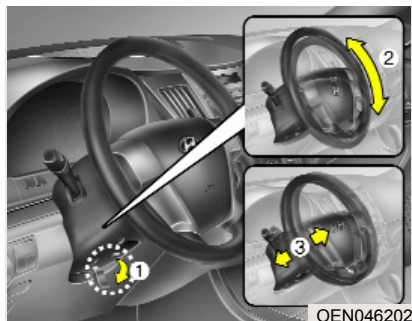

D130301AEN

Nagib volana-ručno podešavanje

Da biste podesili ugao nagiba volana, povucite na dole ručku za podešavanje (1), podesite volan do željenog ugla (2) i pozicije (3), zatim povucite ručku za podešavanje na gore kako biste učvrstili volan. Uvek podešavajte ugao nagiba volana pre vožnje.

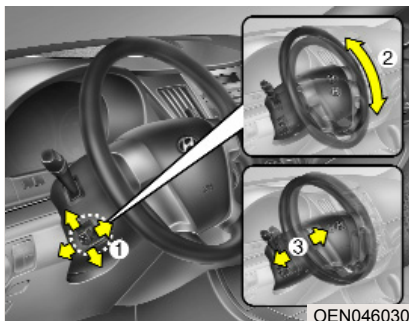

D130302CEN

Električni tip

Kada se kontakt brava lazi u položaju ON, podesite ugao volana (2) i njegov položaj (3) pomoću kontrolnog prekidača za podešavanje volana (1). Nikada ne podešavajte položaj volana u toku vožnje.



D130500AUN

Sirena

Pritiskom na centralni deo volana sa simbolom trube, oglašava se zvuk sirene. Redovno proveravajte sirenu kako biste bili sigurni da radi pravilno.

* NAPOMENA

Pritiskom na centralni deo volana sa simbolom trube, oglašava se zvuk sirene (pogledajte sliku). Širena će raditi samo ako pritisne tačno to mesto.



MERE

PREDOSTROŽNOSTI

Prilikom koršćenja sirene ne-
mojte je udarati, pritiskati ostrim
predmetima ili udarati šakom po
njoj.

RETROVIZORI

D140100AUN

Unutrašnji retrovizor

Pre početka vožnje podesite unutrašnji retrovizor tako da možete da vidite sredinu zadnjeg stakla.

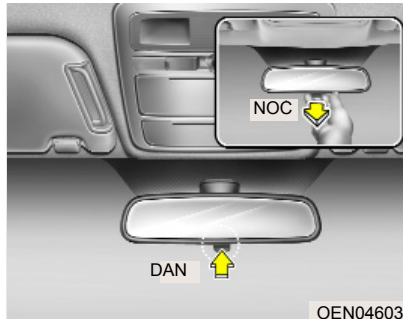
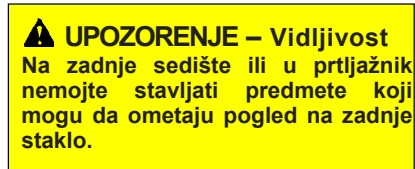

D140101AUN

Retrovizor za dnevnu/noćnu vožnju

Podesite retrovizor pre vožnje i dok je poluga retrovizora podešena u položaj za vožnju po danu.

Za noćnu vožnju podesite retrovizor pomeranjem poluge prema sebi. Tako se smanjuje bljesak svetala vozila koja voze iza vas.

Ne zaboravite da je u noćnom položaju vožnje jasnoća smanjena.

D140102AUN

Elektronski hromiran retrovizor (ECM) (ako je vozilo opremljeno)

Ovaj retrovizor automatski smanjuje bljesak svetla vozila koja voze iza vas noću ili pri slabom svetlu. Senzor u retrovizoru prepoznaje količinu svetla oko vozila i automatski smanjuje bljesak vozila iza vas.

Kad motor radi, bljesak automatski kontroliše senzor u retrovizoru.

Kad god se menjač nalazi u položaju R-rikverc, retrovizor se automatski podese na najsvetliju postavku kako bi poboljšao vidljivost.

MERE PREDOSTROŽNOSTI

Retrovizore čistite peškirom ili sličnim materijalom navlaženim sredstvom za čišćenje stakla. Nemojte prskati sredstvo za čišćenje direktno na retrovizor jer tako sredstvo može da uđe u ležište retrovizora.

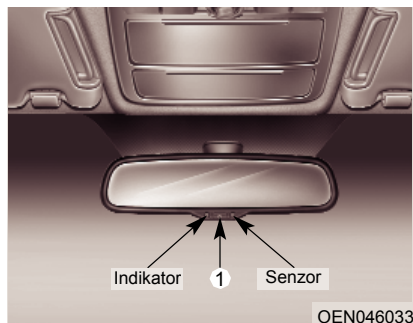

Upravljanje električnim retrovizorom

- Pritisnite ON/OFF (uljučeno/ isključeno) dugme (1) da biste uključili funkciju automatskog zatamnjenja. Indikaciono svetlo retrovizora će zasvetleti. Pritisnite ON/OFF dugme da biste isključili funkciju automatskog zatamnjenja. Indikaciono svetlo retrovizora će se ugasi.
- Retrovizor će se vratiti u položaj ON kad god je motor upaljen.

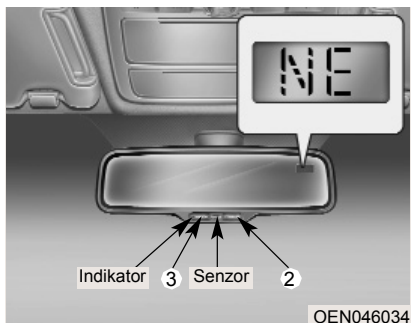

D140103AUN

Elektronski hromiran retrovizor (ECM) sa kompasom (ako je ugrađeno)

Upravljanje električnim retrovizorom :

- Pritisnite dugme MIRROR (3) da biste uključili funkciju automatskog zatamnjenja retrovizora. Indikaciono svetlo retrovizora će zasvetleti. Pritisnite dugme MIRROR da biste isključili funkciju automatskog zatamnjenja. Indikaciono svetlo retrovizora će zasvetleti.
- Ostale funkcije automatskog zatamnjenja retrovizora su iste kao kod elektronskog hromiranog retrovizora (ECM) koje je opisano na prethodnoj strani.

Korišćenje kompas:

Kompas pokazuje pravac kojim se vozilo kreće.

- Pritisnite dugme COMPASS (2) da biste uključili ovu funkciju. Pritisnite dugme COMPASS da biste isključili ovu funkciju.
- Ukoliko je motor uključen, funkcija kompasa će biti uključena ili isključena u zavisnosti od statusa ove funkcije pre nego što je motor bio isključen.

Pravac kretanja vozila

- E: East = Istok
- W: West = Zapad
- S: South = Jug
- N: North = Sever
- itd.,) NE: North East = Severoistok

* NAPOMENA

Ukoliko prvi put vozite novo vozilo, obavezno obavite proceduru baždanjenja na sledeći način.

Baždarenje

Može se desiti da kompas ne prikazuje tačan smer kretanja vozila ukoliko baždarenje kompasa nije urađeno pravilno. Ukoliko kompas prikazuje broj zone drugačiji od broja zone u kojoj se trenutno nalazite ili ukoliko vozite u određenim područjima kao što su tuneli, garaže, podzemne garaže itd., sledeće stvari mogu da se dogode:

- Displej (ekran) ne prikazuje tačne podatke.
- Kada promenite smer kretanja na displeju se nevidi promena smera.
- Na displeju su prikazane samo neke informacije odnosno displej prikazuje sve informacije koje je potrebno.
- Kada vremenski dugo sati vozite vozilo kompas počne da ne prikazuje tačne podatke.

Ukoliko informacije na displeju neko vreme nisu tačne, potrebno je da ručno izvršite baždarenje na sledeći način:

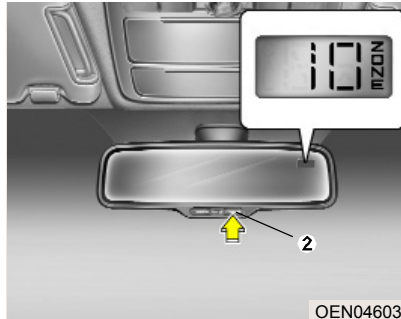

1. Za optimalno baždarenje potrebno je da, isključite svu dodatnu opremu (odležavanje zadnjeg prozora, klimu, audio sistem i brisače prozora, itd.) i zatvorite sva vrata.
2. Pomerite vozilo na sigurno mesto i udaljite vozilo od bilo kakvih velikih metalnih konstrukcija, ili električnih kab-+lova ili opreme.
3. Uključite funkciju kompasa i pitisnite i držite dugme COMPASS (2) otprilike oko 3 sekunde dok se na displeju (ekranu) ne pojavi "ZONE". Potom pustite dugme i broj zone će biti prikazan na displeju (ekranu).

Ukoliko je broj zone koji je prikazan na displeju (ekranu) drugačiji od zone lokacije nakojoj se vi trenutno nalazite, podesite pravilan broj zone onako kako je objašnjeno u poglavlju "Podešavanje zone kompasa" i ponovo uradite baždarenje.

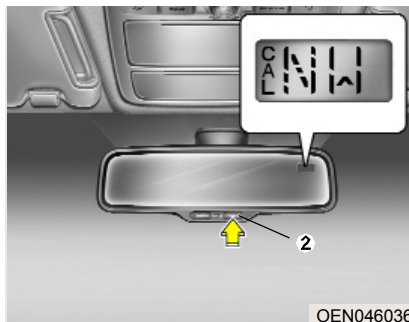

4. Ukoliko su na displeju informacije prikazane normalno, pritisnite 1 držite dugme (2) ponovo oko 6~7 sekundi dok se na displeju ne pojavi "CAL" i onda pustite dugme.

5. Vozite vozilo u krug najmanje 2~3 kruga (u smeru kazaljke na satu ili obrnuto) vozeći pritom binom manjom od 5 mph (8 km/h) dok se "CAL" ne skloni sa ekrana. To označava da je baždarenje kompasu završeno.

Ukoliko kompas ne prepoznaje zemaljski magnetizam ispravno u zavisnosti od ekstremnih okolnosti, baždarenje će možda biti odloženo.

6. Ukoliko se dogodi da displej opet ne prikazuje tačne informacije po-novite postupak baždarenja po-novo.

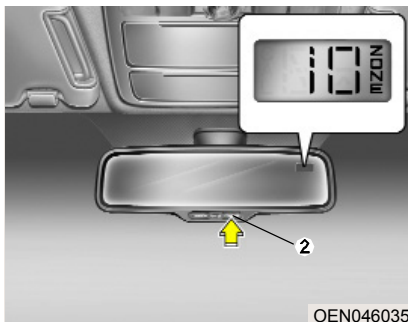

Podešavanje kompas zone

Kompas treba da bude podešen na regulaciju i kontrolu zbog varijacije između pravog severa magnetnog severa. Da biste podesili varijaciju uradite sledeće:

1. Pronađite vašu trenutnu lokaciju i broj zone u kojoj senalazite na mapi kopmas zona.
2. Pritisnite 1 držite dugme COMPASS (2) oko 3 sekunde dok se na displeju ne pojavi "ZONE" i onda pustite dugme. Nakon toga će se broj zone pojaviti na displeju.
3. Pritiskajte dugme (2) više puta dok se na displeju ne pojavi broj zone u kojoj se trenutno nalazite.

4. Kada ste izabrali broj zone u kojoj se trenutno nalazite pustite dugme. Nakon 3 sekunde "ZONE" će se skloniti sa ekrana i na displeju će biti prikazan smer kretanja.

5. Nakon podešavanje kompas zone obavite proceduru baždarenja.

* NAPOMENA

- Nemojte instalirati na krovu vozila antenu ili bilo šta drugo sa magnetom jer to može da ometa rad kompasu.
- Ukoliko kompas ne prikazuje tačne podatke čak i kada ste ga više puta podešavali, neka vam ovlašćeni serviser pregleda rad kompasu.
- Kompas možda neće prikazati tačne podatke ukoliko vozite kroz tunel ili dok se vozite uz ili niz brdo. (Kompas će ponovo raditei normalno nakon što se vozilo pomeri u područje gde geomagnetizam stabilan.)

Mapa kompas zona

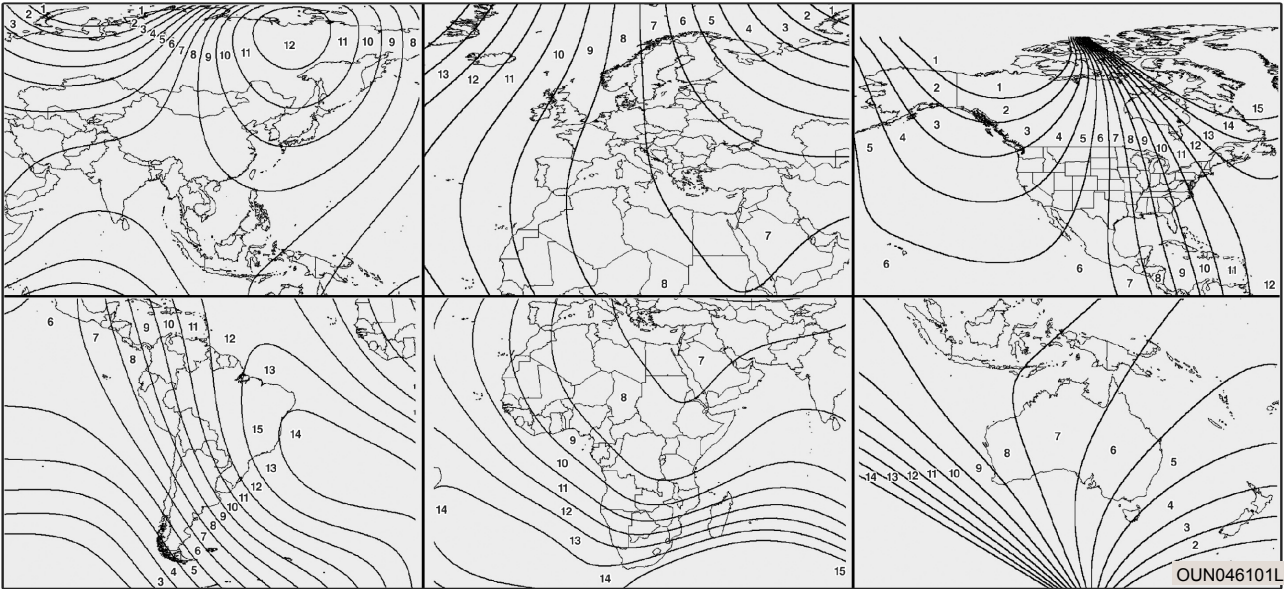

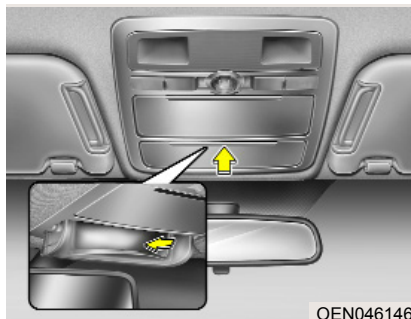

D140300AEN

Konverzijsko ogledalo (ako je ugrađeno)

Ovo ogledalo je dizajnirano kako bi pomoglo da vozač i suvozač pričaju sa putnicima na zadnjim sedištima, a da pri tome ne moraju da okreću glavu ili telo unazad.

Da biste koristili ovo ogledalo, pritisnite i otvorite poklopac.

Podesite ugao ogledala do željene pozicije.

Zatvorite poklopac nakon upotrebe.

⚠ UPOZORENJE

Nemojte dugo razgovarati sa putnicima na zadnjem sedištu ili podešavati ugao ogledala dok vozite jer tako možete da izgubite kontrolu nad vozilom i samim tim izazvati sudar.

D140200AUN

Spoljašnji retrovizori

Pre početka vožnje podesite ugao spoljašnjih retrovizora.

Vaše vozilo je opremljeno sa levim i desnim spoljašnjim retrovizorima koji mogu da se podešavaju iznutra pomoću prekidača za podešavanje retrovizora. Takođe mogu da se preklope kako bi se sprečila eventualna oštećenja prilikom automatskog pranja ili vožnje kroz usku ulicu.

⚠ UPOZORENJE Retrovizori

- Ogledalo desnog retrovizora je konveksno. U nekim zemljama je konveksno i ogledalo levog retrovizora. Svi objekti koji se u njemu vide su bliži nego što izgledaju.
- Prilikom prestrojavanja koristite unutrašnji retrovizor ili direktno utvrdite udaljenost drugih vozila.

⚠ MERE PREDOSTROŽNOSTI

Nemojte strugati led sa retrovizora jer tako možete da uništite površinu ogledala retrovizora. Za uklanjanje leda koristite sunđer, meku krpu ili odgovarajuće sredstvo za odmrzavanje.

⚠ MERE PREDOSTROŽNOSTI

Ako je retrovizor blokiran ledom, nemojte ga podešavati silom. Koristite odgovarajuće sredstvo za odmrzavanje (ne antifriz) za oslobađanje zamrznutog mehanizma ili parkirajte vozilo na toplo mesto kako bi se led otopio.

⚠ UPOZORENJE

Nemojte podešavati ili preklapati spoljašnje retrovizore kada je vozilo u pokretu. Tako možete da izgubite kontrolu nad vozilom i da izazovete sudar.



D140201AEN

Daljinsko podešavanje

Ovi retrovizori se podešavaju pomoću kontrolnog prekidača za podešavanje retrovizora (1) koji se nalazi na vratima. Pomerite prekidač u položaj R (desno) ili L (levo) a biste odabrali desni ili levi retrovizor ni zatim pritisnite odgovarajuće mesto na prekidaču za pomeranje odabranog retrovizora gore, dole, levo ili desno.

Nakon podešavanja vratite prekidač u neutralan (centralni) položaj za sprečavanje slučajnog podešavanja retrovizora.

MERE PREDOSTROŽNOSTI

- Retrovizori se zaustavljaju kad dođu do maksimalnog ugla podešavanja, ali motor nastavlja sa radom dokle god je prekidač pritisnut. Nemojte pritisnuti prekidač duže nego što je potrebno jer se tako može oštetiti motor.
- Nemojte ručno podešavati retrovizor da ga ne biste oštetili.

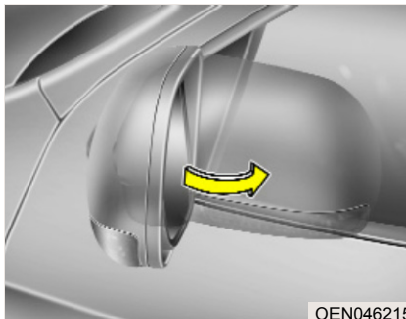

D140202AEN

Sklapanje spoljašnjih bočnih retrovizora

Ručni tip

Za sklapanje spoljašnjih bočnih retrovizora, pritisnite ih prema unutra.



Električni tip

Za sklapanje spoljašnjih bočnih retrovizora, pritisnite dugme.

Za otvaranje retrovizora pritisnite dugme ponovo.

MERE PREDOSTROŽNOSTI

Inemojte ručno sklapati električni retrovizor da se ne bi oštetio motor.

Da biste sklopili retrovizore kontakt ključ mora da se nalazi u položaju ACC ili ON.

Nakon što izvadite kontakt ključ ili se ključ nalazi u položaju LOCK, možete upotrebljavati električni tip sklapanja retrovizora još 30 sekundi.

INSTRUMENT TABLA

■ Bentinski motor



1. Tachometar (merač broja obrtaja motora)
2. Signalno svetlo migavaca
3. Brzinomer
4. Pokazivač temperature motora
5. Svetla upozorenja i indikatori
6. Indikator položaja menjača
7. Odometar (brojač pređene kilometraže u određenom vremenskom intervalu)/ Tripmetar (brojač dnevno pređene kilometraže)*
8. Pokazivač nivoa goriva

* : ako je ugrađeno

* Instrument tabla prikazana na slici može da se razlikuje od instrument table u vašem vozilu.

Više informacija o instrument tabli potražite na sledećim stranicama.

■ Dizel motor



D150000AUN-EU

OEN048040G/OEN046040L

Karakteristike vašeg Hyundai vozila

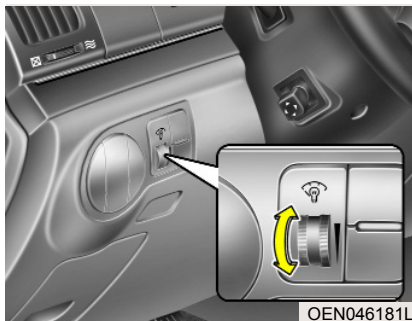

D150100AUN

Osvetljenje instrument table

Kada su svetla za rikverc i svetla prednjih farova uključena, okrenite kontrolni prekidač za podešavanje intenziteta svetlosti instrument table.

Tip A



OEN046042

Tip B



OEN046217

Tip C



OEN046216

Merači

D150201AUN

Brzinomer

Pokazuje kojom se brzinom kreće vozilo napred.

Brzinomer pokazuje brzinu vozila u kilometrima, odnosno miljama na sat.

Benzinski motor



Dizel motor



OEN046044/OEN046045

D150202AUN

Tahometar (merač broja obrtaja motora)

Tahometar pokazuje broj obrtaja motora u minuti (rpm).

Koristite ovaj merač za pravilno menjanje brzina i sprečavanje pregrevavanja motora.

Kazaljka tahometra može malo da se pomeri kada se kontakt ključ nalazi u položaju ACC(dat je kontakt) ili u ON (uključeno) položaju s OFF(ugašenim) motorom. To je normalno i ne utiče na preciznost tahometra dok motor radi.



MERE PREDOSTROŽNOSTI

Broj obrtaja motora ne sme da dostigne CRVENU ZONU. To može prouzrokovati ozbiljna oštećenja motora.

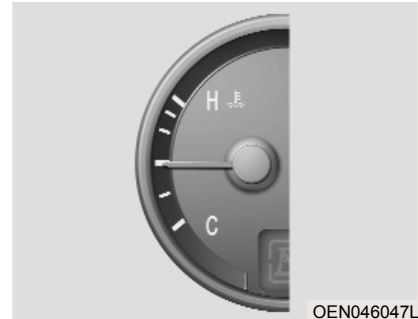

D150203AUN

Pokazivač temperature motora

Pokazuje temperaturu rashladne tečnosti motora, kad se kontakt ključ nalazi u položaju ON (uključeno).

Nemojte voziti vozilo ukoliko je motor pregrejan. Ako se to dogodi, pogledajte "Ako se motor pregreva" u poglavlju 6.



MERE PREDOSTROŽNOSTI

Ako se kazaljka pomeri preko normalnog područja prema oznaci "H", to znači da se motor pregrejavao.

⚠ UPOZORENJE

Nikada ne skidajte poklopac hladnjaka dok je motor vruć. Tečnost za hlađenje motora je pod pritiskom i može da prouzrokuje opekotine. Pre nego što skinete poklopac hladnjaka sačekajte da se motor ohladi.



D150204AUN

Pokazivač nivoa goriva

Kazaljka merača nivoa goriva pokazuje približan nivo goriva u rezervoaru. Kapacitet rezervoara za gorivo naveden je u poglavlju 8. Na ovom pokazivaču nalazi se svetlo upozorenja za nizak nivo goriva, kojese pali kad je rezervoar skoro prazan.

Na uzbrdicama i nizbrdicama kazaljka može da se pomeri i svetlo upozorenja za nizak nivo goriva može da se upali pre nego što bi trebalo.

⚠ UPOZORENJE –

Pokazivač nivoa goriva

Ukoliko vozilo ostane bez goriva, možete dovesti putnike u opasnost. Potrebno je da zaustavite vozilo i što pre napunite rezervoar nakon što se uplai svetlo upozorenja za nizak nivo goriva ili kazaljka dođe u blizinu oznake "E" – prazan rezervoar.

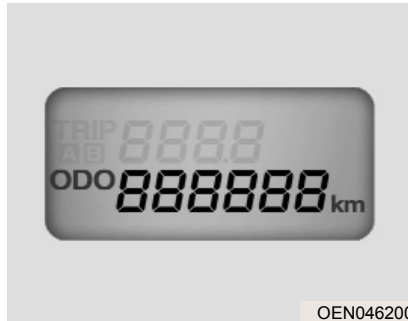

OEN046200

D150205AEN

Odometar (brojač pređene kilometraže u određenom vremenskom intervalu) (ako je ugrađeno)

Odometar (km ili MI)

Odometar obeležava ukupno pređenu udaljenost vozila, što je takođe korisno za održavanje vozila.

*** NAPOMENA**

Bilo kakve izmene na odometru su zabranjene, kao što je namera da se izmeni broj kilometara koje je vozilo prešlo ili bilo koje druge izmene, mogu dovesti do toga da garancija proizvođača više ne važi za vaše vozilo.

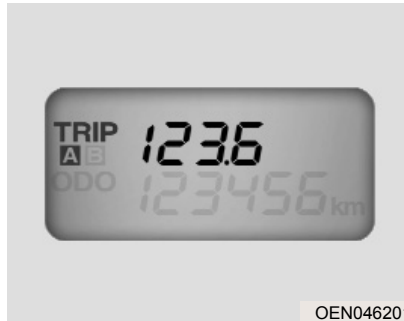

OEN046201

Tripmetar (brojač dnevno pređene kilometraže) (km ili MI)

TRIP A: Tripmetar A

TRIP B: Tripmetar B

Brojač dnevno pređene kilometraže obeležava udaljenost pojedinog putovanja koje je izabrao vozač.

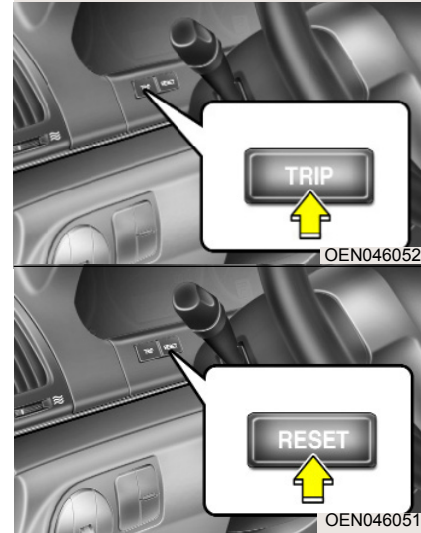

Tripmetar A ili B možete da izaberete pritiskajući dugme TRIP za resetovanje manje od 1 sekunde, i zatim pustite dugme.

Tripmetar A ili B možete resetovati na 0 tako što ćete pritisnuti dugme RESET jednu sekundu ili duže i zatim pustite dugme.

Karakteristike vašeg Hyundai vozila

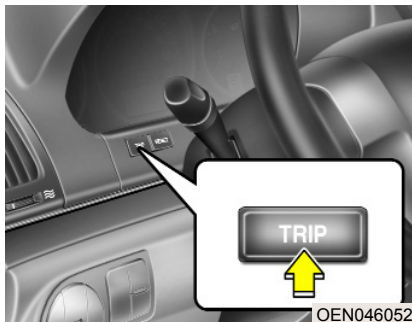

D150206AEN-EE

Putni kompjuter (ako je vozilo opremljeno)

Ovaj kompjuter je mikro kompjuter koji kontrolira merace u vozilu i pokazuje na displeju (ekrančicu) od tečnih kristala sve vrste informacija koje se odnose na vožnju kao što su pređena kilometraža u određenom intervalu, prosečna potrošnja goriva, udaljenost koja može da se pređe sa preostalim gorivom (do praznog rezervoara), prosečnu brzinu vozila (ako je ugrađeno) kada se kontakt ključ nalazi u položaju ON-uključeno.

Sve informacije o vožnji koje je sačuvao ovaj kompjuter (osim ukupne kilometraže) će se resetovati ako se akumulator isprazni.

Ukupna kilometraža je prikazana dok se ne isključi displej odometra.

Pritiskom na dugme TRIP kraće od jedne sekunde na displeju (ekranu) će biti prikazane sledeće informacije:

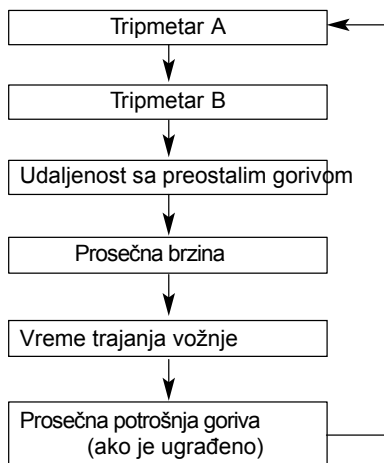

Odometar (km ili MI)

Odometar obeležava ukupno pređenu udaljenost vozila, što je takođe korisno za održavanje vozila.



Tripmetar (brojač dnevno pređene kilometraže) (km ili milja)

TRIP A : Tripmetar A

TRIP B : Tripmetar B

Ovaj brojač prikazuje udaljenost koju je vozilo prešlo od poslednjeg resetovanja.

Brojač meri udaljenost od 0.0 do 999.9 km (milja).

Da biste resetovali ovaj brojač na nulu, pritisakajte dugme RESET duže od 1 sekunde, kad je prikazana dnevno pređena kilometraža (TRIP A ili TRIP B).



Udaljenost koja može da se pređe sa preostalim gorivom (km ili mi.)

Ovaj pokazivač označava udaljenost koju možete da pređete sa preostalim gorivom u rezervoaru. Ako je udaljenost koju možete da pređete sa preostalim gorivom manja od 50 km (30 milja), signal za udaljenost koja može da se pređe sa preostalim gorivom (----) će trepereti dok se ne sipa još goriva .

Raspon indikatora je od 50 do 1500 km (30 do 1500 milja).



Prosečna brzina u (km/h ili milja na sat)

Ovaj merač pokazuje prosečnu brzinu vozila od poslednjeg resetovanja na nulu.

Čak iako vozilo nije u pokretu, meri se prosečna brzina dokle god motor radi.

Da bi ste resetovali ovu funkciju na nulu (---) pritisakajte dugme RESET duže od jedne sekunde kad je prikazana prosečna brzina vozila.



Vreme trajanja vožnje

Ovaj merač pokazuje prosečno vreme vožnje od poslednjeg resetovanja na nulu.

Čak i ako vozilo nije u pokretu, meri se prosečno vreme vožnje dokle god motor radi.

Raspon indikatora je od 0:00~99:59.

Da bi ste resetovali ovu funkciju na nulu (---) pritiskajte dugme RESET duže od jedne sekunde kad je prikazana prosečna brzina vozila.



Prosečna potrošnja goriva (ako je ugrađeno)

(l/100 km ili MPG – milja na sat)

U ovom režimu rada se obračunava prosečna potrošnja goriva od ukupno korišćenog goriva i rastojanje od resetovanja poslednje prosečne potrošnje. Ukupno korišćeno gorivo se obračunava od ulaza potrošnje goriva.

Za precizno merenje morate preći više od 50 m (0.03 milje).

Da biste resetovali ovu funkciju na nulu pritiskajte dugme RESET duže od 1 sekunde, kada je prikazana prosečna potrošnja goriva.

* NAPOMENA

- Ako vozilo nije na ravnoj površini ili je akumulator diskonektovan “Udaljenost koja može da se pređe sa preostalim gorivom” možda neće raditi kako treba. Ako u rezervoar sipate manje od 6 litara goriva (1.6 galona), putni kompjuter možda neće prepoznati punjenje.
- Prosečna potrošnja goriva (ako je ugrađeno) i udaljenost koja može da se pređe sa preostalim gorivom može da se razlikuje od stvarnog prikaza merača predene kilometraže u određenom intervalu u zavisnosti od uslova vožnje.
- Prikazana udaljenost koju možete da pređete sa preostalim gorivom je približna i može da se razlikuje od stvarne udaljenosti koju možete da pređete.

D150300AEN

Svetla upozorenja I indikatori

Sva svetla upozoreja zasvetle kada okrenete kontakt ključ u položaj ON-uključeno (bez pokretanja motora). Ukoliko neko od svetala upozorenja ne zasvetli morate da odvezete auto da ga pregleda ovlašćeni Hyundai serviser. Nakon pokretanja motora proverite da li su sva svetla upozorenja ugašena. Ako neko svetlo nakon pokretanja motora i dalje svetli to znači da treba da reagujete. Kada spustite ručnu kočnicu, svetlo upozorenja za ručnu kočnicu bi trebalo da se ugasi. Svetlo upozorenja za nizak nivo goriva će ostati da svetli ako je nivo goriva nizak.

D150302AEN

Svetlo upozorenja za vazdušni jastuk (ako je vozilo opremljeno)

Svetlo upozorenja za vazdušni jastuk treperi oko 6 sekundi kada se kontakt ključ nalazi u položaju ON.

Ovo svetlo se takođe upali kada SRS sistem ne funkcioniše pravilno. Ako se svetlo ne upali ili stalno ostaje upaljeno kada se kontakt ključ nalazi u položaju ON ili startovali motor ili ako se upali u toku vožnje, neka vam ovlašćeni HYUNDAI serviser pregleda SRS sistem.

**AIR
BAG**

D150303AEN

Svetlo upozorenja za sistem za deblokiranje kočnica (ABS) (ako je ugrađeno)



Kada se kontakt ključ okrene u položaj ON-uključeno, svetlo upozorenja za ABS sistem će se upaliti i nakon 3 sekunde će se ugasi.

Ako ovaj indikator ostaje upaljen, ili se pali u toku vožnje ili se ne upali kada se da kontakt ključem, to ukazuje da možda ima problema sa ABS sistemom.

Ako se to događa, neka vam HYUNDAI serviser prekontroliše vozilo što je pre moguće. Normalni kočni sistem će i dalje raditi, ali bez pomoći sistema deblokirajućih kočnica.

Svetlo upozorenja sistema elektronske raspodele snage kočenja (EBD)

Iako dva svetla upozorenja zasvetle istovremeno u toku vožnje, to označava nepravilnost u radu ABS(sistem za deblokiranje kočnica) i EBD (elektronska raspodela snage kočenja) sistema.

U tom slučaju ABS i standardne kočnice možda neće raditi kako treba. Ako se to dogodi obratite se ovlašćenom Hyundai serviseru što je pre moguće.



* NAPOMENA

Ukoliko se ABS svetlo upozorenja ili EBD svetlo upozorenja upale i ostu upaljena, brzinomer ili odometar /tripmetar ne rade kako treba. Ukoliko se ovo desi neka vam ovlašćeni Hyundai serviser pregleda vozilo što je pre moguće.

▲ UPOZORENJE

Ako svetla upozorenja ABS sistema i kočnica ostanu upaljena nakon što se da kontakt, onda nešto nije u redu sa sistemom kočnica, a to može dovesti do neočekivanih i opasnih situacija prilikom naglog kočenja. Kada se to dogodi obratite se ovlašćenom Hyundai serviseru što je pre moguće.

D150304AEN-EE

Upozorenje za sigurnosni Pojas



Svetlo upozorenja za sigurnosni pojas

Kao podsetnik vozaču i suvozaču, svetlo upozorenja za sigurnosni pojas će treperiti oko 6 sekundi svaki put kada okrenete kontakt ključ u položaj ON, bez obzira da li je pojas vezan ili ne.

Ako vozačev i suvozačev sigurnosni pojas nisu vezani nakon okretanja kontak ključa u položaj ON ili ako ga odvezete, svetlo upozorenja za sigurnosni pojas će treperiti ponovo otprilike oko 6 sekundi.

Prateći zvuk svetla upozorenja za sigurnosni pojas (ako je ugrađeno)

Ukoliko vozač nije vezao sigurnosni pojas kada je kontakt ključ okrenut u položaj ON ili ukoliko je vozačev pojas odvezan nakon što je kontakt ključ u položaju ON, prateći zvuk svetla upozorenja za sigurnosni pojas će se oglasiti otprilike oko 6 sekundi. Ukoliko se pojas veže odmah prateći zvuk će odmah prestati da se oglašava.

D150305AUN

**Signalna svetla migavaca /
Pokazivača pravaca**

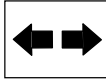

Zelene treperave strelice na instrument tabli pokazuju pravac određen migavcima. Ako se strelica pojavi, a ne treperi, treperi brže nego što je normalno ili ne treperi uopšte to ukazuje na loš rad sistema pokazivača pravaca. Konsultujte svog servisera radi popravke.

D150306AUN

Signalno svetlo dugih farova

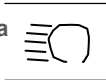

Ovo kontrolno svetlo će svetleti kad god su upaljena duga svetla ili kada se njima ablenduje.

D150307AEN

**Svetlo upozorenja za
nizak pritisak ulja u
motoru**



Ovo svetlo upozorenja se pali kad je nizak pritisak ulja u motoru:

Ako svetlo upozorenja zasvetli u toku vožnje:

1. Zaustavite vozilo na sigurnom mestu.
2. Kad je motor ugašen, proverite pritisak ulja u motoru. Ako je pritisak nizak, sipajte ulje.

Ako svetlo upozorenja i dalje svetli nakon što ste sipali ulje ili vam ulje nije dostupno, pozovite ovlašćenog Hyundai servisera.



MERE PREDOSTROŽNOSTI

Ako ne zaustavite motor odmah kad zasvetli ovo svetlo upozorenja, mogu da nastanu teška oštećenja motora.



MERE PREDOSTROŽNOSTI

Ukoliko ovo svetlo ostaje upaljeno dok motor radi, može doći do ozbiljnog oštećenja motora. Ovo svetlo se uvek pali kada je nedovoljan pritisak ulja. Kod normalnog rada ovo svetlo treba da se upali kada se uključi prekidač paljenja, a onda se gasi kada motor počne da radi. Ako ovo svetlo i dalje ostaje upaljeno kada motor radi, u pitanju je ozbiljan poremećaj u radu motora.

Ukoliko se ovo dogodi, zaustavite kola čim to budete mogli da uradite na bezbedan način, isključite motor i proverite nivo ulja. Ako je nivo ulja nizak, dospite ulje do odgovarajućeg nivoa i ponovo upalite motor. Ukoliko svetlo i dalje ostane upaljeno dok motor radi, odmah ga isključite. U svakom slučaju kada ovo svetlo ostaje upaljeno kad motor radi, HYUNDAI servisera treba da pregleda motor pre nego što se kola ponovo voze.

D150308AEN

Svetlo upozorenja za ručnu kočnicu & nivo kočione tečnosti



Svetlo upozorenja za ručnu kočnicu

Ovo svetlo upozorenja se pali kad je ručna kočnica podignuta dok je kontakt ključ okrenut u položaj START-startovanje ili ON. Nakon pokretanja motora svetlo upozorenja treba da se ugasi.

Prateći zvuk svetla upozorenja za ručnu kočnicu će se oglasiti kako bi upozorilo da je ručna kočnica podignuta prilikom vožnje preko 10 km/h (6 milja na sat). Pre početka vožnje uvek spustite ručnu kočnicu.

Svetlo upozorenja za nizak nivo kočione tečnosti

Ako ovo svetlo upozorenja nastavi da svetli, to zabdi da je nizak nivo kočione tečnosti.

U tom slučaju uradite sledeće:

1. Zaustavite vozilo na najbližem sigurnom mestu.
2. Kad je motor ugašen odmah proverite nivo kočione tečnosti i sipajte kočione tečnosti onoliko koliko je potrebno. Zatim proverite sve komponente kočnica zbog mogućeg curenja kočione tečnosti.

3. Nemojte pokretati vozilo ukoliko primetite da kočiona tečnost curi, svetlo upozorenja svetli ili kočnice ne rade kako treba. Neka vam ovlašćeni Hyundai serviser proverí i popravi sistem kočnica.

Vaše HYUNDAI vozilo je opremljeno dvostrukim-dijagonalnim kočionim sistemom. Ovo znači da još uvek imate mogućnost kočenja na dva točka čak iako jedan od dvostrukih sistema zakaže. Sa samo jednim od dvostrukih sistema, potreban je duži hod pedale nego što je normalno i jači pritisak na papučicu da bi se vozilo zaustavilo. Takođe vozilo se neće zaustaviti na kratkom rastojanju uz rad dela kočionog sistema. Ako prilikom vožnje kočnice otkazu, izvršite prebacivanje na niži stepen prenosa radi dodatnog kočenja motorom i zaustavite vozilo čim to bude bezbedno.

Da biste proverili da li rade svetla upozorenja, kada okrenete kontakt ključ u položaj ON svetla treba da zasvetle.

UPOZORENJE

Vožnja sa upaljenim svetlima upozorenja je opasna. Ako svetla upozorenja nastave da svetle i nakon pokretanja vozila, odvezite vozilo na proveru kod ovlašćenog Hyundai serviserá.

D150312AUN

Indikator položaja menjača



Ovaj indikator pokazuje položaj automatskog menjača.

D150313AEN

Svetlo upozorenja za sistem napajanja

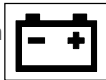

Ovo svetlo upozorenja označava kvar generatora ili akumulatora.

Ako se svetlo upozorenja upali dok je vozilo u pokretu:

1. Zaustavite vozilo na najbližem sigurnom mestu.
2. Ugasite motor i proverite da li je pogonski remen generatora labav ili pokidan.
3. Ako je sa pogonskim remenom sve u redu, problem postoji u sistemu elektronskog napajanja. Neka vam ovlašćeni Hyundai serviser pregleda vozilo.

D150316AEN

Svetlo upozorenja za Otvorena vrata



Ovo svetlo upozorenja treperi kada vrata nisu potpuno zatvorena, dok je ključ u bilo kom položaju.

Svetlo upozorenja pokazuje koja vrata (ili prtljažnik) su otvorena.

D150317CEN

Indikator imobilizatora (blokiranja rada motora) (ako je ugrađeno)



Bez sistema smart ključa

Indikaciono svetlo će svetleti na nekoliko sekundi nakon što je kontakt ključ okrenut u položaj "ON"-uključeno. U to vreme možete da startujete motor. Svetlo se gasi nakon što je startovan motor. U slučaju da indikator svetli nakon okretanja kontakta ključa u položaj ON, pre startovanja motora, neka sistem pregleda ovlašćeni Hyundai serviser.

Sa sistemom smart ključa (ako je ugrađeno)

Ukoliko je vaše vozilo opremljeno sa smart ključem indikator imobilizatora može da svetli, treperi ili da se ugasi u sledećim slučajevima;

- Kada se smart ključ nalazi u vozilu i ako je kontakt brav pritisnuta indikator će svetleti nekoliko minuta što označava da možete da startujete motor, i ako je kontakt brava okrenuta u položaj ON indikator će svetleti dok ne pokrenete motor. Međutim ako se smart ključ ne nalazi u vozilu, i ako je kontakt brava pritisnuta, indikator će svetleti nekoliko minuta što označava da nećete moći da startujete motor i da se kontakt brava ne okreće.
- Kada je kontakt brava okrenuta u položaj ON nakon što je bila u položaju ACC, a da pri tome smart ključ nije u vozilu, indikator će se isključiti nakon treperenja.
- Kada je kontakt brava okrenuta u položaj ON i kada se indikator ugasi nakon 2 sekunde, to označava da verovatno postoji problem u sistemu. Neka vam ovlašćeni Hyundai serviser pregleda vozilo.
- Kada je akumulator polu prazan i ako je kontak brava pritisnuta, indikator će svetleti i nećete moći da startujete motor. Međutim, moći ćete da startujete motor tako što ćete staviti smart ključ u kontak bravu. Ukoliko u nekom delu ovog sistema postoji problem, indikator će svetleti.

D150318AUN

Svetlo upozorenja za nizak nivo goriva



Ovo svetlo se pali kada je rezervoar za gorivo skoro prazan. Kada se upali ovo svetlo treba dodati goriva što je moguće pre. Vožnja sa ovim upaljenim svetlom ili uz nivo goriva ispod oznake "E"-prazan rezervoar može da uzrokuje loše paljenje motora i oštećenje katalitičkog konvertora (pretvarača).

D150319AUN

Svetlo upozorenja za nizak nivo tečnosti za pranje vetrobranskog stakla (ako je ugrađeno)



Ovo svetlo upozorenja označava da je rezervoar za tečnost za pranje stakla prazan. Napunite ga što je pre moguće.

D150320AEN-EE

Indikaciono svetlo koje upozorava na loš rad motora (MIL) (ako je ugrađeno)



Ova lampica svetli kada komponente vezane za izduvne gasove ne funkcionišu dobro. Ukoliko se ovo svetlo upali u toku vožnje to ukazuje na potencijalni kvar u sistemu izduvnih gasova.

Ova lampica će se takođe upaliti kada se kontakt ključ nalazi u položaju ON, ali će se ugasi za nekoliko sekundi kada se pokrene motor. Ako lampica svetli u toku vožnje ili se ne upali kada se da kontakt, odvezite kola do najbližeg ovlašćenog HYUNDAI servisera da vam prekontroliše sistem.

U ovom slučaju vozilo je u voznom stanju, ali svedjedno odvezite kola do najbližeg ovlašćenog HYUNDAI servisera da vam prekontroliše sistem.

MERE PREDOSTROŽNOSTI

Vožnja sa upaljenim indikatom upozorenj za sistem izduvnih gasova, može da ošteti sistem kontrole izduvnih gasova, a to može negativno uticati na vožnju ili potrošnju goriva.

MERE PREDOSTROŽNOSTI

Benzinski motor

Ako se indikator upozorenja za sistem izduvnih gasova pali i gasi, to možda znači da je oštećen katalitički konvertor, što može dovesti do gubitka snage motora. Neka vam ovlašćeni Hyundai serviser pregleda vozilo.

MERE PREDOSTROŽNOSTI

Dizel motor

Ako indikator sistema emisije kontrole svetli, to ukazuje na grešku u podešavanju količine goriva koja može dovesti do gubitka snage motora, buke kod izduvnih gasova i loše emisije. Neka vam ovlašćeni Hyundai serviser pregleda vozilo što je pre moguće.

D150323AUN-EE

ESP indikator (Elektronski program stabilnosti) (ako je ugrađeno)

ESP

Ovaj indikator svetli nakon okretanja kontakt ključa u položaj ON-uključeno ili nakon pokretanja motora i zatim se nakon 3 sekunde gasi. Kad je ESP sistem uključen, on nadgleda uslove vožnje, a u normalnim uslovima indikator bi trebao da bude isključen. U slučaju proklizavanja ili slabog trenja, ESP se aktivira i njegov indikator treperi, što označava da je sistem aktiviran.

D150324AEN-EE

Indikator ESP OFF-isključeno (ako je ugrađen)

ESP OFF

ESP OFF indikator će zasvetleti kada je kontakt ključ u položaju On, ali bi trebao da se ugasi nakon 3 sekunde. Da biste isključili ESP sistem pritisnite ESP OFF dugme. ESP OFF indikator će zasvetleti, što označava da je ESP sistem isključen. Ako Indikator ESP OFF svetli iako vi niste pritisnuli ESP OFF dugme, moguće je da je došlo do kvara ESP sistema. **Neka vam ovlašćeni Hyundai serviser pregleda vozilo.**

D150325AEN

Indikator krstareće vožnje (ako je ugrađeno)

Indikator krstareće vožnje

CRUISE

Indikator će svetleti kada je kontrolni sistem uključen.

Indikator krstareće vožnje koji se nalazi na instrument tabli će svetleti kada je pritisnuto ON-uključeno / OFF-isključeno kontrolno dugme krstareće vožnje na volanu.

Kad ponovo pritisnete ON/OFF kontrolno dugme, indikator se isključuje. Informacije o sistemu krstareće vožnje, pronaći ćete u poglavlju 5.

Indikaciono svetlo za podešavanje krstareće vožnje

SET

Indikaciono svetlo podešavanja krstareće vožnje koje se nalazi na instrument tabli će svetleti kada je kontrolni prekidač krstareće vožnje "COAST/SET" ili "RES/ ACCEL" pritisnut. Indikaciono svetlo podešavanja krstareće vožnje neće svetleti kada je kontrolni prekidač krstareće vožnje "CANCEL" pritisnut ili je sistem deaktiviran.

D150327AUN

Zvučni signal upozorenja za kontakt ključ (ako je ugrađeno)

Ako su vozačeva vrata otvorena dok se kontakt ključ nalazi u kontakt bravi (ACC ili LOCK položaj), čuće se zvučni signal da bi vas podsetio da ne ostavite kontakt ključ u vozilu. Zvučni signal će se čuti sve dok ne izvadite kontakt ključ iz brave.

D150328AEN

**Indikator predgrevanja
dizel motora
(dizel motor)**

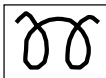

Ovo svetlo se upali kada se da kontakt (ključ se stavi u položaj 'ON'). Motor može da se startuje kada se svetlo predgrevanja dizela ugasi. Vreme osvetljenja može da varira u zavisnosti od temperature vode i vazduha i stanja akumulatora.

* NAPOMENA

Ako se motor ne startuje u roku od 10 sek. od završetka predgrevanja, okrenite kontakt ključ u položaj 'LOCK', a onda u položaj 'ON' da bi se ponovo vršilo predgrevanje.



MERE PREDOSTROŽNOSTI

Iako ovaj indikator i dalje svetli ili treperi nakon što se motor zagrejao ili u toku vožnje, što je pre moguće neka vam ovlašćeni Hyundai serviser proveri sistem.

D150329AEN

**Svetlo upozorenja za nizak
nivo ulja za filter
(Dizel motor)**

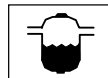

Ovo svetlo će zasvetleti na 6 sekundi nakon što se kotakt prekidač nalazi u položaju "ON" ili nakon što je motor startovan, će prestati da svetli. Ako se svetlo upali dok je vpozilo u pokretu to ukazuje da se voda nalazi u filteru za ulje. Ako se ovo dogodi uklonite vodu iz filtera za ulje. (Pogledajte poglavlje "7 ")



MERE PREDOSTROŽNOSTI

Kada svetlo upozorenja svetli, snaga motora (brzina vozila & rezervna snaga) može da se poveća. Ako nastavite da vozite dok je svetlo uključeno, možete da oštetite delove motora i napajanje sistema. Ako se ovo dogodi neka vam ovlašćeni Hyundai serviser pregleda vozilo što je pre moguće.

D150330AEN

**Indikator upozorenja za
prekomernu brzinu
(ako je ugrađeno)**

**120
km/h**

Indikator upozorenja za prekomernu brzinu

Kada prekoračite brzinu od 120 km/h, ovaj indikator će početi da svetli. Ovaj indikator služi da bi vas sprečio da vozite prekoračenom brzinom.

Zvuk upozorenja za prekomernu brzinu

Kada prekoračite brzinu od 120 km/h ili više, čućete zvuk upozorenja u trajanju od 5 sekundi. Ovo služi da bi vas sprečili da vozite prekoračenom brzinom.

D150336AEN

Svetlo upozorenja za pogon na četiritočka 4WD (ako je ugrađeno)

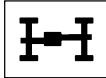

Kada okrenete kontakt ključ u položaj ON, signalno svetlo upozorenja za pogon na četiri točka će se upaliti i ugasiti nakon nekoliko sekundi.

**MERE
PREDOSTROŽNOSTI**

Ukoliko signalno svetlo pogona na (I-I) četiri točka svetli, to ukazuje na kvar u radu ovog sistema. Ukoliko se ovo dogodi neka vam ovlašćeni Hyundai serviser pregleda vozilo.

D150337AEN

LOCK indikator pogona na četiri točka (4WD) (ako je ugrađeno)



Ovaj indikator će svetleti kada je dugme 4 WD LOCK pritisnuto. Ovaj način rada služi da poveća snagu vozila kada se vozilo kreće po suvim, mokri i površinama pokrivenim snegom ili kada vozi van puta. LOCK indikator pogona na četiri točka se isključuje tako što ponovo pritisnet dugme.

**MERE
PREDOSTROŽNOSTI**

Dnemojte koristiti ovaj način rada na suvom asvaltiranom outu ilina auto putu, jer to može izazvati buku, vibracije ili oštećenje sistema.

D150338BEN

KEY OUT indikator (ako je ugrađeno)



Kada se kontakt brava nalazi u položaju ACC ili ON, i ako su neka od vrata otvorena, sistem proverava da li je smart ključ u vozilu. Ukoliko se smart ključ ne nalazi u vozilu, indikator će zasvetleti i ako su sva vrata zatvorena čućete praateći zvuk oko 5 sekundi. Indikator će se isključiti dok je vozilo u pokretu. Držite vaš smart ključ u vozilu.

SENZORI ZA VOZNJU U RIKVERC (AKO JE UGRAĐENO)

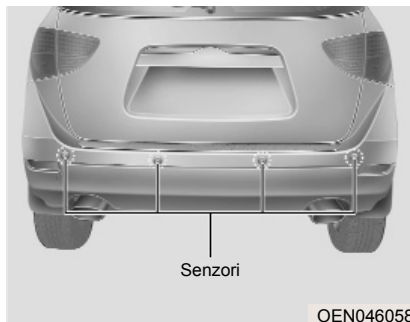

D170000AEN

Sistem za pomoć prilikom vožnje u rikverc oglašava se zvučnim signalom ako senzori detektuju bilo kakvu prepreku na udaljenosti od 120 cm (47 inča) od vozila. To je samo pomoćni sistem i ne zamenjuje pažnju vozača. Domet senzora kao i predmeti koje mogu senzori da detektuju su ograničeni. Kad god vozite u rikver obratite pažnju na sve što se nalazi iza vozila, kao što biste uradili da vozite vozilo bez ovog sistema.

⚠ UPOZORENJE

Sistem senzora za vožnju u rikverc je samo pomoćni sistem. Na njega mogu da utiču razni faktori (uključujući i vremenske prilike). Vozač uvek treba da proveri šta se nalazi iza vozila kada vozi u rikverc.

Funkcionisanje sistema za pomoć u rikverc vožnji

D170101AEN

Uslovi funkcionisanja sistema

- Ovaj sistem će se aktivirati kada se vozilo kreće u rikverc i kontakt ključ se nalazi u položaju ON-uključeno. Ako se vozilo kreće brže od 5 km/h (3 milje po satu), sistem se možda neće pravilno aktivirati.
- Udaljenost pri kojoj senzori detektuju prepreke je oko 120 cm (47 inči).
- Ako sistem detektuje istovremeno dva objekta ili više, detektovaće samo najbliži.

D170102AUN

Vrste zvučnog upozorenja

- Ako je predmet udaljen između 120 cm do 81 cm (47 in. to 32 in.) od zadnjeg branika: Zvučni signal se oglašava isprekidano.
- Ako je predmet udaljen između 80 cm do 41 cm (31 in. to 16 in.) od zadnjeg branika: Zvučni signal se oglašava ubrzano.
- Ako je predmet udaljen 40 cm (15 in.) od zadnjeg branika: Zvučni signal se oglašava neprekidno.

D170200AEN

Uslovi u kojima pomoćni sistem za rikverc vožnju neće raditi

Sistem neće raditi kako treba u sledećim slučajevima:

1. Zamrzavanje senzora usled vlage. (Normalan rad se nastavlja nakon odleđivanja.)
2. Senzor je prekriven snegom ili vodom ili je senzor blokiran. (Normalan rad se nastavlja nakon čišćenja ili kada je senzor odblokiran.)
3. Prilikom vožnje po neravnim terenima. (neravni tereni, šljunak, džombe.)
4. Predmeti koji stvaraju prekomernu buku (sirene vozila, glasni motori ili kamioni) i koji se nalaze u dometu senzora.
5. Obilne kiše.
6. U dometu senzora se nalaze bežični daljinski upravljači ili mobilni telefoni.
7. Senzor je prekriven snegom.
8. Za vozilo je prikačena prikolica.

Domen detektovanja se može skratiti u sledećim slučajevima:

1. Senzor je prekriven snegom ili vodom ili je blokiran. (normalan rad se nastavlja nakon čišćenja.)
2. Spoljašnja temperatura je veoma visoka ili niska.

Senzor možda neće detektovati sledeće predmete:

1. Oštre ili tanke predmete kao konopac, lanac ili mali stub.
2. Oni predmeti koji apsorbuju frekvenciju senzora, npr. odeća, sunder ili sneg.
3. Predmete niže od 1 m (40 in.) i uže od 14 cm (6 in.).

D170300AEN

Mere predostrožnosti za sistem za vožnju u rikverc

- Zvučni signal (prilikom parkiranja u rikverc) se možda neće oglasiti u zavisnosti od brzine kojom se kreće vozilo i oblika predmeta koje senzori detektuju.
- Sistem može da ne radi ako su zadnji branik ili senzor postavljeni na veću visinu ili su modifikovani ili oštećeni. Bilo kakva dodatna oprema ili pribor koji je instalirana na zadnjem delu vozila može da ometa rad senzora.
- Senzor možda neće detektovati predmete bliže od 40 cm ili će detektovati nepravilnu udaljenost. Budite pažljivi.
- Ako se senzor zamrznuo ili je prekriven snegom, nečistoćom ili vodom, moguće je da neće raditi dok se ne očisti mekom krpom.
- Nemojte pritiskati, grebati ili udarati senzor da se ne bi oštetio.

* NAPOMENA

Ovaj sistem može da detektuje samo predmete u domenu senzora, a ne u drugim područjima gde senzori nemaju domet. Takođe senzori možda neće detektovati male ili tanke predmete kao što su stubići ili predmeti koji se nalaze između senzora.

Prilikom vožnje u rikverc uvek proverite prostor iza vašeg vozila.

Upozorite sve vozače koje voze vaše vozilo na karakteristike i ograničenja sistema za pomoć prilikom vožnje u rikverc.

▲ UPOZORENJE

Budite pažljivi prilikom vožnje na putu, posebno obratite pažnju na pešake i decu. Vodite računa da senzori neće detektovati neke predmete zbog njihove udaljenosti, veličine ili materijala, a sve to može da utiče na efikasnost senzora. Prilikom vožnje u rikverc uvek obratite pažnju na prostor iza vozila i uverite se da nema prepreka.

D170400AEN

Autodijagnostika

Ako ne čujete zvučni signal za vožnju u rikverc ili je signal isprekidan kad pomerite menjač u položaj "R"-rikverc, to može da znači da je došlo do kvara sistema za vožnju u rikverc. U tom slučaju neka vam ovlašćeni Hyundai serviser pregleda sistem što je pre moguće.

▲ UPOZORENJE

Garancija vašeg novog vozila ne pokriva nezgode ili oštećenja nastala usled nepravilnosti u radu sistema za pomoć u rikverc vožnji. Uvek vozite sigurno i pažljivo.

KAMERA ZA HOD UNAZAD

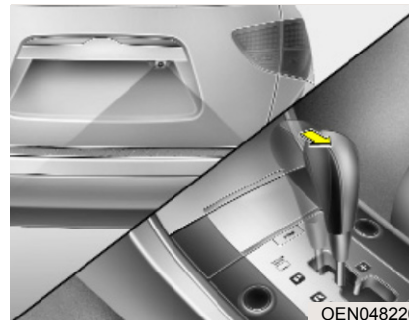

D330000AEN

Kamera za hod unazad će se aktivirati kada je rikverc svetlo upaljeno i kada se kontakt ključ nalazi u položaju ON i kada se menjač nalazi u položaju R.

Ovaj sistem je dopunski sistem koji pokazuje pozadinu iz vozila preko AV monitora dok se krećete unazad.

⚠ UPOZORENJE

- Ovaj sistem je dopunski sistem. Vozačeva je odgovornost da uvek proveri na spoljašnjem i unutrašnjem retrovizoru prostor iza vozila pre i u toku vožnje u rikverc jer mrtvi ugao ne može da se vidi preko kamere.
- Uvek držite sočivo kamere čistim. Vodite računa da ne prekrijete kameru jer u suprotnom ona neće raditi normalno.

Signalno upozorenje (upaljena sva četiri migavca istovremeno)

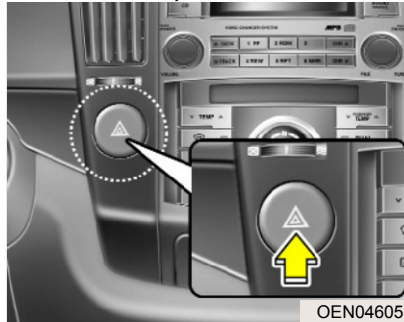

D180000AUN

Sistem upozorenja treba da koristite uvek kada konstatujete da je neophodno da zaustavite vozilo na opasnom mestu. Kada morate ovako hitno da se zaustavite, uvek stanite što je moguće dalje od puta.

Svetla upozorenja na opasnost se uključuju pritiskom na prekidač za to. Sva četiri migavca će raditi isto-vremeno. Ova svetla će raditi čak i kada nije dat kontakt.

Da biste isključili ova svetla pritisnite isti prekidač po drugi put.

SVETLA

D190100AUN

Funkcija uštede akumulatora

- Namena ove karakteristike je da bi se sprečilo pražnjenje akumulatora. Sistem automatski gasi poziciona svetla kad izvadite kontakt ključ iz brave i otvorite vozačeva vrata.
- Parkirna svetla se uključuju automatski, ako vozač u toku noći parkira sa strane puta.

Ako je potrebno da svetla ostanu uključena nakon vađenja kontakt ključa iz brave, uradite sledeće:

- 1) Otvorite vozačeva vrata.
- 2) Uključite i sisključite parkirna svetla pomoću prekidača za uključivanje svetala.

D190300AEN

Pomoćna funkcija (ako je ugrađeno)

Ukoliko vaše vozilo ima problema sa mrežnim sistemom, farovi se automatski uključuju kada se kontakt ključ nalazi u položaju ON I ako prekidač za uključivanje farova nije uključen.



MERE PREDOSTROŽNOSTI

Ikoliko se ova pomoćna funkcija bude uključila neka vam ovlašćeni Hyundai serviser pregleda vozilo što je pre moguće.

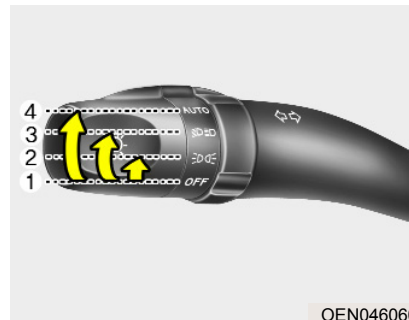

OEN046060

D190400AUN

Prekidač za svetla

Višenamenski prekidač ima položaj u kom se uključuju farovi i položaj u kom se uključuju parkirna svetla.

Za uključivanje ovih svetala okrenite obrtni cilindar koji se nalazi na kraju višenamenskog prekidača u sledeće položaje:

- (1) OFF-isključeno
- (2) Parkirna svetla
- (3) Farovi
- (4) Auto light position - automatsko uključivanje svetala (ako je ugrađeno)

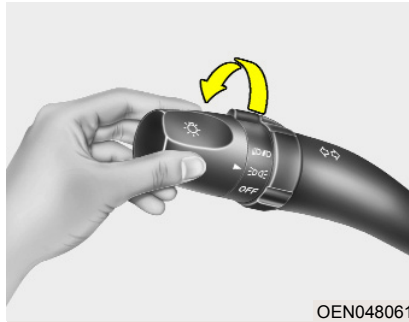

OEN048061

D190401AEN

Parkirno svetlo (P)

Kada je prekidač u položaju u kom se uključuju parkirna svetla (prvi položaj), uključuju se zadnja, poziciona, svetla iznad registarske tablice i svetla na instrument tabli.

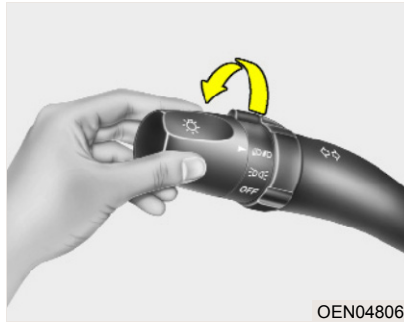

OEN048062

D190402AEN

Farovi (L)

Kad je prekidač u položaju u kom se uključuju farovi (drugi položaj), uključuju se farovi i poziciona svetla, ako i svetla iznad registarske tablice i svetla na instrument tabli.

* NAPOMENA

Da biste uključili farove kontakt ključ treba da bude u položaju ON-uključeno.

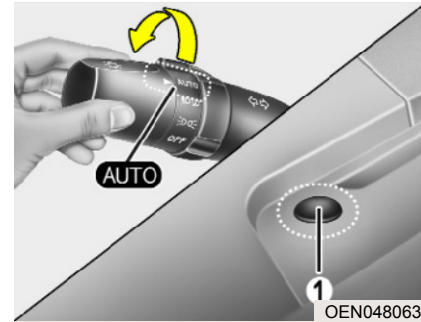

OEN048063

D190403AUN

Automatska svetla (ako su

ugrađena) Kada se višenamenski prekidač nalazi u položaju AUTO-automatsko, farovi i zadnja svetla se uključuju i isključuju automatski, u zavisnosti od spoljašnjeg svetla, odnosno mraka.

⚠ MERE PREDOSTROŽNOSTI

- Nikada nemojte prekrivati senzor (1) koji se nalazi na instrument tabli, da bi sistem automatskih svetala bolje funkcionisao.
- Nemojte čistiti senzor tečnostima za pranje stakla, jer ona mogu da ostave tanak sloj koji može da ometa rad senzora.
- Ako vaše vozilo ima zatamnjeno staklo vetrobrana ili druge vrste obloga koje se stavljaju na stakla, automatsko uključivanje svetala možda neće raditi kako treba.



OEN048065

D190500AUN

Duga svetla

Kad se višenamenski prekidač nalazi u položaju u kom se uključuju duga svetla, pomerite obrtni cilindar prema sebi. Da biste ga isključili, vratite obrtni cilindar u prvobitan položaj.

Istovremeno se uključuje indikator dugih svetala.

Da biste sprečili nepotrebno trošenje akumulatora, ne ostavljajte svetla uključena dok je motor ugašen.



OEN048064

Da biste ablenovali prednjim svetlima, potrebno je da obrtni cilindar okrenete ka sebi i zatim gapustite.

Farovi ne moraju biti uključena da biste koristili ovu funkciju.

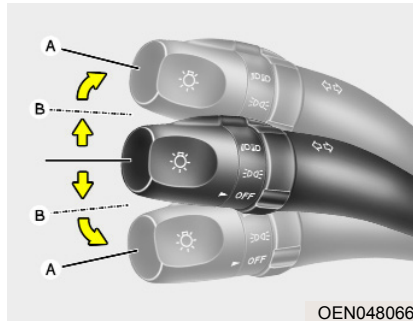

OEN048066

D190600AUN

Kombinovani prekidač za migavce, i preostrojanje

Da bi kombinovani prekidač za migavce radio, motor mora da bude upaljen. Da biste uključili migavce pomerite ručicu na gore ili dole (A). Zeleni indikatori na instrument tabli će pokazati koji pokazivači pravaca su uključeni (levi ili desni). Kada se završi skretanje ručica će se automatski vratiti u centralni položaj. Ako nakon skretanja migavci i dalje trepere, ručno vratite ručicu u položaj OFF-isključeno.

Za preostrojanje, lagano pomerite ručicu i zadržite je u položaju (B). nakon što ste pustili ručicu ona se vraća u položaj OFF-isključeno.

Ako indikator i dalje svetli ili ne treperi ili treperi brže nego što je normalno, to znači da je verovatno pregorela jedna sijalica migavca pregorela i samim tim je reba zameniti.

* NAPOMENA

Iako indikator migavca treperi brže nego što je normalno ili sporo treperi, možda je pregorela sijalica migavca, ili je upitanju kvar u radu električnog sistema.

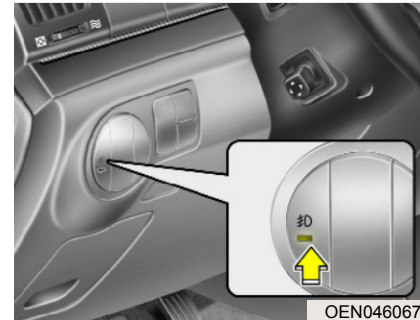

OEN046067

Prekidač prednjeg svetla za maglu (ako je ugrađeno)

Svetla za maglu poboljšavaju vidljivost da bi se izbegli sudari zbog slabe vidljivosti u slučaju magle, kiše ili snega itd. Da biste uključili prednja svetla za maglu kada pritisnete prekidač svetla za maglu nakon što ste uključili svetla za parkiranje.

Da biste uključili prednja svetla za maglu pritisnite prekidač ponovo.



MERE PREDOSTROŽNOSTI

Uključena svetla za maglu troše veliku količinu struje. Koristite ih samo kad je vidljivost loša.

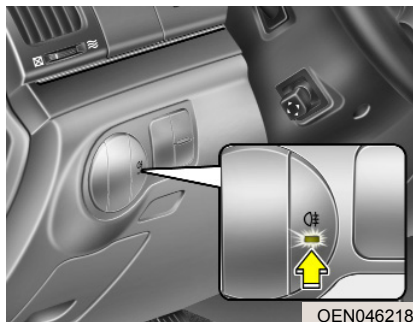

D190800AUN

Prekidač zadnjeg svetla za maglu (ako je ugrađeno)

Da biste uključili zadnja svetla za maglu, okrenite obrtni cilindar u položaj ON i pritisnite prekidač za zadnja svetla za maglu (prekidač za svetla će svetleti).

Zadnja svetla za maglu se uključuju kada je prekidač za zadnja svetla za maglu uključen nakon što je prekidač za prednja svetla za maglu u položaju ON i prekidač za rikverc uključen. (ako je ugrađeno)

Da biste isključili zadnja svetla za maglu, okrenite obrtni cilindar za zadnja svetla za maglu ponovo ili isključite farove.

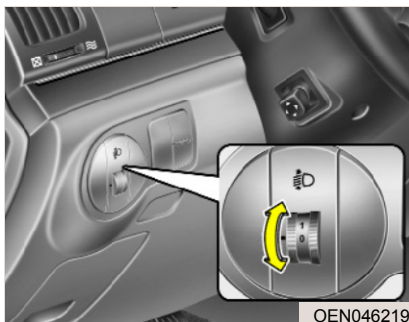

Uređaj za nivelisanje farova (ako je ugrađeno)

D191001AEN

Ručni tip

Da biste podesili nivo svetlosnog snopa prednjih farova prema broju putnika i težini utovarenog prtljaga u prostoru za prtljag, okrenite prekidač za nivelisanje. Uvek držite snop svetlosti na pravilnom nivou jer farovi mogu da zaslepe druge učesike u saobraćaju.

Niže su navedeni primeri pravilnog podešavanja prekidača. Kod opterećenja koje se razlikuje od opterećenja navedenih na listi, podesite položaj prekidača tako da nivo snopa svetlosti bude najbliži uslovima navedenim na listi.

Opterećenje	Položaj prekidača
Samo vozač	0
Vozač+suvozač	0
Vozač+suvozač + treći red putnika	1
Popunjena sva mesta (uključujući I vozača)	1
Popunjena sva mesta (uključujući vozača) + Pun prtljažnik	2
Vozač+maksimalno nato- varena prikolica (1450 kg)	3

D191002AEN

Automatsko podešavanje

U zavisnosti od broja putnika u vozilu i težini utovarenog prtljaga u prtljažniku nivo svetlosnog snopa svetlosti prednjih farova se automatski podešava.

U raznim okolnostima automatsko podešavanje prednjih farova podešava pravilno nivelisanje farova.

UPOZORENJE

Ukoliko automatsko podešavanje prednjih farova ne radi pravilno čak i kada je vozilo nagnuto unazad u skladu sa položajem putnika, ili kada se snop svetlosti prednjih farova nalazi na previsokom ili preniskom položaju, nek vam ovlašćeni Hyundai serviser pregleda vozilo. Nemojte sami pokušavati da otkrijete kvar jer tako može doći do kvara sistema.



OEN048068

D191100BEN

Prekidač za pranje farova (ako je instalirano)

Da biste uključili prekidnač za pranje farova, okrenite obrtni cilindar u položaj ON. Prekidač za pranje farova će raditi kada se prekidač prednjih farova nalazi u prvom ili drugom položaju I kada se kontakt ključ nalazi u položaju ON.

Tečnost za pranje farova će biti isprskana po farovima.

* NAPOMENA

- Periodično proveravajte brisače za pranje farova kako biste proverili da tečnost za pranje farova pravilno prska farove.
- Pranje farova možda neće raditi ukoliko se trenutno zamrzne nakon pranja vozila, kiše ili snega u toku zime. Međutim radiće normalno nakon što se tečnost odmrzne.

BRISACI I PRANJE STAKLA

Brisanje/pranje vetrobranskog stakla

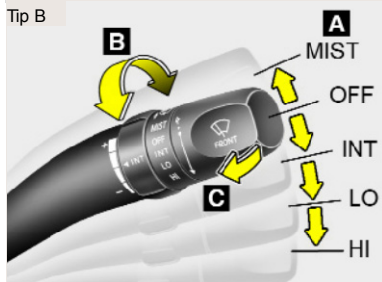
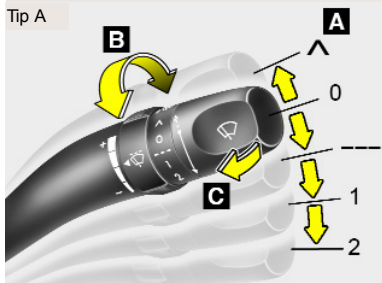

Brisanje/pranje zadnjeg stakla (ako je ugrađeno)

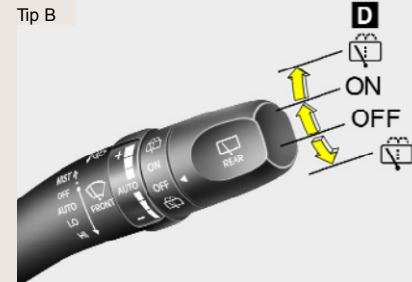
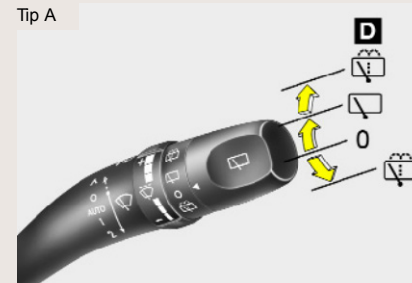

A : Brzina brisača



· ^ (MIST) – Samo jedan potez brisača

- 0 (OFF) – Brisači su isključeni
- --- (INT) – Isprekidan rad brisača
- AUTO – Automatski rad brisača
- 1 (LO) – Normalan rad brisača
- 2 (HI) – Ubrzan rad brisača

B : Isprekidan rad brisača ili automatsko podešavanje vremena rada brisača

C : Pranje sa kratkim prelazima brisača

D : Brisač i pranje zadnjeg stakla

-  – Prskanje tečnosti
-  (ON) – Isprekidan rad brisača nakon normalnog rada
- 0 (OFF) – Brisač je isključen
-  – Pranje sa kratkim prelazima brisača

OEN048312/OUN028371N/OEN048314/OEN048314N

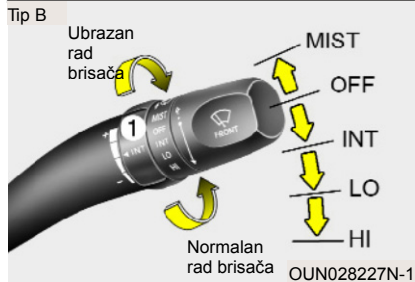
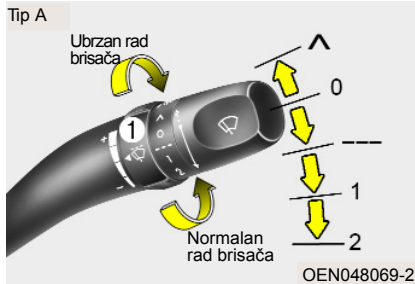

D200100CEN

Brisači vetrobranskog stakla

Funkcioniše kada se kontakt ključ nalazi u položaju On-uključeno na sledeći način

∧ (MIST) : Za samo jedan potez brisača pritisnite prekidač na dole i pustite ga kada dođe u položaj 0 (OFF). Brisači će se kretati konstantno ako povučete prekidač na dole i držite ga.

0 (OFF) : Brisači su isključeni

---(INT): Brisači rade u pravilnim intervalima. Koristite ovu funkciju kada ne pada jaka kiša ili u slučaju vlage. Za podešavanje brzine, okrenite obrtni cilindar (1).

Kada se obrtni cilindar nalazi u ovom položaju, intervali brisača takođe zavise i od brzine kojom se vozilo kreće. (ako je ugrađeno)

1 (LO) : Normalan rad brisača

2 (HI) : Ubrzan rad brisača

* NAPOMENA

Ukoliko na vetrobranskom staklu ima debelih slojeva leda ili snega, prvo odledite sneg ili led u trajanju od 10 minuta ili sačekajte da se sam otopi i tek onda pokrenite brisače.

* NAPOMENA

- Prilikom korišćenja brisača, ukoliko se pojavi problem u sistemu za brisanje i pranje vetrobranskog stakla, brisači će raditi u LO (1) normalnom načinu rada bez obzira u kom se položaju nalazi obrtni cilindar. Ukoliko se ovo dogodi neka vam ovlašćeni Hyundai serviser pregleda vozilo što je pre moguće.
- Kada izvadite kontakt ključ metlice brisača mogu da se pomere još malo kako bi se brisači našli u pravilnom položaju.

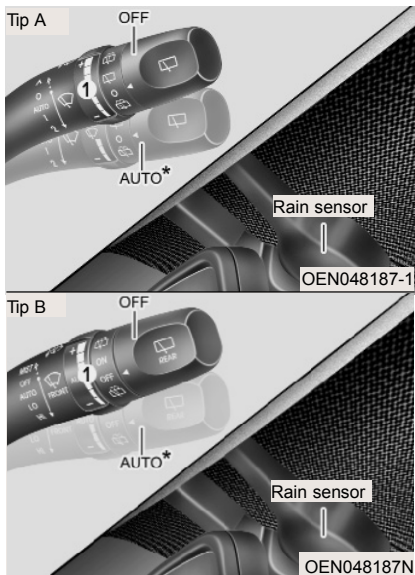

D200101BEN

Automatski rad brisača (ako je ugrađeno)

Senzor za kišu koji se nalazi na gornjem delu vetrobranskog stakla detektuje količinu padavina i na osnovu te količine reguliše rad brisača. Kad kiša prestane, brisači se zaustavljaju. Za podešavanje brzine, okrenite obrtni cilindar (1).

Ukoliko je kontakt ključ okrenut u položaj "ON" kada je prekidač za brisače podešen na "AUTO" režim rada ili ukoliko je prekidač za brisače podešen na "AUTO" režim rada kada je kontakt ključ okrenuta u "ON" položaj, ili ukoliko je prekidač za kontrolu brzine okrenut prema "F" poziciji kada je prekidač za brisače u "AUTO" režimu rada, brisači će raditi jednom da obave samokontrolu sistema. Podesite prekidač za brisače na položaj "OFF" kada se brisači ne koriste.



MERE PREDOSTROŽNOSTI

U sledećim slučajevima budite oprezni, kada je kontakt brava uključena I kada je prekidač za brisanje vetrobranskog stakla podešen na "AUTO" režim rada, da biste izbegli povrede ruku:

Pošto sistem brisača može da se automatski aktivira prsti ili ruka mogu biti zahvaćeni brisačem.

- Ne dodirujte gornji kraj retrovizora gde se nalazi senzor za kišu.
- Nemojte da brišete gornji kraj sa tkaninom.
- Ne pritiskajte retrovizor.

⚠ MERE PREDOSTROŽNOSTI

Prilikom pranja vozila postavite prekidač u položaj 0 (OFF)-isključeno da biste isključili automatski rad brisača i kako se brisači ne bi oštetili.

Nemojte skidati polopac senzora na gornjem delu vetrobranskog stakla na suvozačevoj strani jer može doći do štećenja sistema, koji nisu pokriveni garancijom.

Kod pokretanja vozila zimi prekidač brisača mora biti u položaju OFF , da se brisači nebi pokrenuli ledom kojim je pokriveno vetrobransko staklo. Pre upotrebe bri-sača uvek sklonite led ili sneg sa stakla.

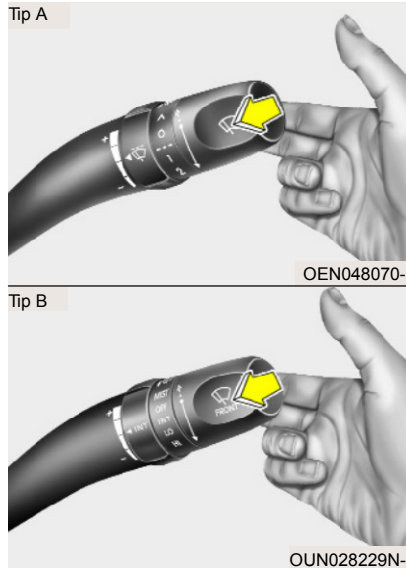

D200200BUN

Pranje vetrobranskog stakla

Kada se prekidač nalazi u položaju 0 (OFF)-isključeno, polako ga povucite prema sebi da biste poprskali vetrobransko staklo. Brisači će se pokrenuti od 1 do 3 puta.

Koristite ovu funkciju kad je staklo vetrobrana prljavo.

Pranje će raditi dok je prekidač povučen prema volanu.

Ukoliko pranje ne radi, proverite nivo tečnosti za pranje vetrobranskog stakla. Ako je nema dosta, sipajte je.

Rezervoar tečnosti za pranje vetrobranskog stakla se nalazi s prednje strane prostora motora, na suvozačevoj strani.

MERE PREDOSTROŽNOSTI

Ne uključujte sistem pranja ako je rezervoar tečnosti za pranje stakla prazan, jer se tako pumpa sistema za pranje može oštetiti.

UPOZORENJE

Nemojte koristiti sistem pranja ako je vetrobransko staklo zaleđeno, nego ga prvo odledite. Tečnost za pranje se u tom slučaju može zamrznuti u kontaktu sa staklom i može da ometa vidljivost.

MERE PREDOSTROŽNOSTI

- Da biste sprečili moguća oštećenja brisača ili vetrobranskog stakla, nemojte koristiti brisače kada je staklo suvo.
- Da biste sprečili oštećenja metlica brisača nemojte koristiti benzin, kerozin, razređivač ili druga sredstva za odmrzavanje.
- Da biste sprečili oštećenje metlica brisača i ostalih komponenti nika da nemojte pomerati brisače ručno.

Tip A

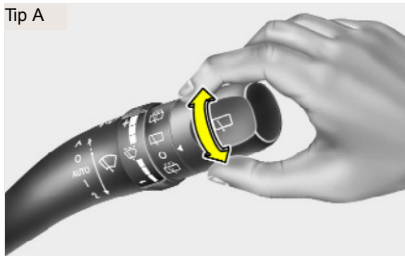

OEN048071-1

Tip B

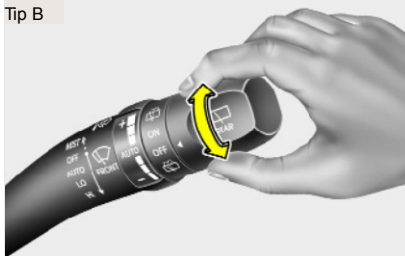



OEN048071N

D200300BEN-EE

Prekidač za brisanje i pranje zadnjeg stakla (ako je ugrađeno)

Obrtni cilindar brisača i pranja zadnjeg stakla se nalazi na vrhu prekidača za pranje i brisanje. Okrenite cilindar u željeni položaj.

-  - Prskanje i brisanje zadnjeg stakla
-  (ON) - Isprekidan rad brisača nakon normalnog rada brisača
- 0 (OFF) - Brisač je isključen
-  - Pranje sa kratkim prelazima brisača

UNUTRASNJE SVETLO

D210000AEN

MERE PREDOSTROŽNOSTI

Nemojte koristiti unutrašnje svetlo duže vreme kad je motor ugašen, da biste sprečili nepotrebno trošenje akumulatora.

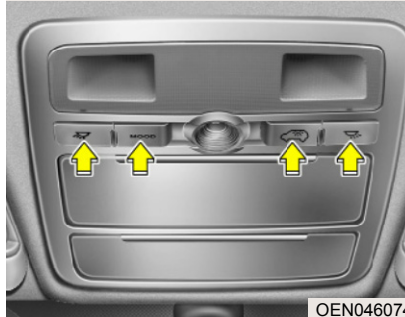

OEN046074

D210100BEN-EE



Svetlo za čitanje karti (prvi red sedišta)

Ovo svetlo se pali kada se otvore bilo koja vrata bez obzira na položaj kontak ključa.

Kada se vrata otključaju daljinskim upravljačem (ili smart ključem) svetlo se pali na 30 sekundi sve dok se ne zatvore neka vrata. Svetlo se postepenc gasi nakon 30 sekundi ukoliko se vrata zatvore. Međutim, ako je kontakt ključ u položaju "ON" ili su sva vrata zaključana unutrašnje svetlo će se isključiti odmah.

Ako se vrata otvore dok je kontakt ključ u položaju ACC ili LOCK, svetlo ostaje uključeno oko 20 minuta.

Međutim, ako se vrata otvore dok je kontakt ključ u položaju On, svetlo će ostati uključeno.

-  : Pritisnite prekidač da biste uključili ili isključili svetlo za čitanje karti. Ovo svetlo daje usmereni snop svetlosti koji može da se koristi kao svetlo za čitanje karti ili lično svetlo za vozača ili suvozača.
- MOOD : Pritisnite prekidač da biste uključili ili isključili promenljivo svetlo.
-  : Pritisnite prekidač da biste uključili ili isključili središnje svetlo drugog reda sedišta.

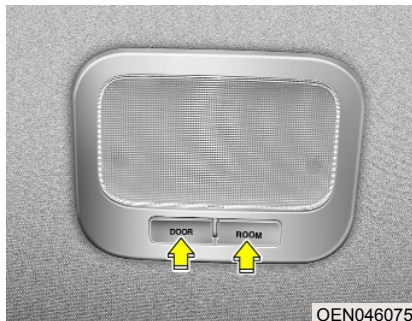

D210200AEN

Unutrašnje svetlo

- Drugi red sedišta

- DOOR : U ovom položaju, unutrašnje svetlo se pali kad god se neka od vrata otvore bez obzira na položaj kontakt ključa. Kada se vrata otključaju daljinskim upravljačem (ili smart ključem) svetlo se pali na 30 sekundi sve dok se neka vrata ne zatvore. Svetlo se postepeno gasi nakon 30 sekundi kad se vrata zatvore. međutim, ako je kontakt ključ u položaju ON ili su sva vrata zaključana, unutrašnje svetlo će se isključiti odmah.

Ako se vrta otvore dok se kontak ključ nalazi u položaju ACC ili LOCK, svetlo ostaje uključeno oko 20 minuta. Međutim, ako se vrata otvore dok je kontakt ključ u položaju ON, svetlo će ostati uključeno.

- ROOM : U ovom položaju, svetlo ostaje stalno uključeno.



MERE PREDOSTROŽNOSTI

Ne ostavljajte ovaj taster pritisnutim duže vreme kad je vozilo zaustavljeno.

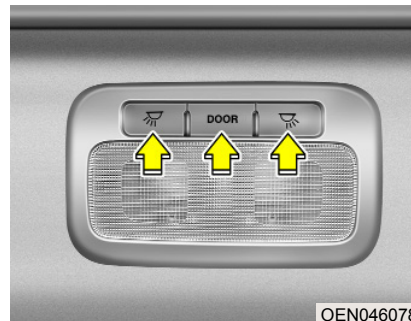

- Treći red sedišta



- Pritisnite prekidač da biste uključili ili isključili svetlo za čitanje mapa. Ovo svetlo daje usmereni snop svetlosti koji može da se koristi kao svetlo za čitanje mape ili lično svetlo putnika na zadnjim sedištima.
- DOOR : Svetlo se uključuje kada se otvori poklopac prtljaznika.

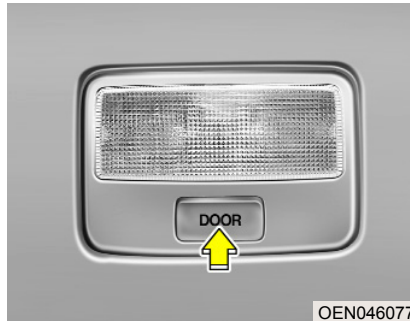

D210300AEN

Svetlo prtljažnika (ako je ugrađeno)

Ukoliko je prekidač pritisnut, svetlo se uključuje kada se prtljažnik otvori.

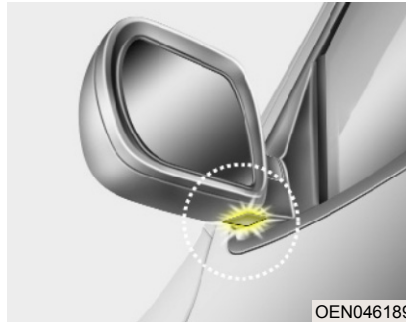

D210600AEN

Signalizaciono svetlo na retrovizoru (ako je ugrađeno)

Ovo svetlo se pali kada se otvore vrata radi lakšeg ulaska ili izlaska iz vozila.

Kada su vrata otključana daljinskim upravljačem ili smart ključem, svetlo će se upaliti na 30 sekundi dokle god nijedna vrata nisu otvorena. Svetlo se postepeno gasi nakon 30 sekundi ukoliko su vrata zatvorena. Međutim ako se kontakt ključ nalazi u položaju ON ili ako su sva vrata zaključana, svetlo će se odmah ugasi.

Ukoliko su vrata otvorena i kontakt ključ se nalazi u položaju ACC ili LOCK, svetlo će biti uključeno oko 20 minuta. Međutim ako su vrata otvorena i kontakt ključ u položaju ON, svetlo će konstantno svetleti.

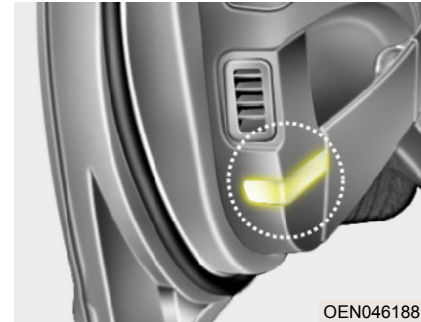

D210400AEN

Signalizaciono svetlo na vratima (ako je ugrađeno)

Ovo svetlo se pali kada se otvore vrata radi lakšeg ulaska ili izlaska iz vozila. Ovo svetlo takođe služi da upozori druga vozila koja prolaze da su vrata otvorena.

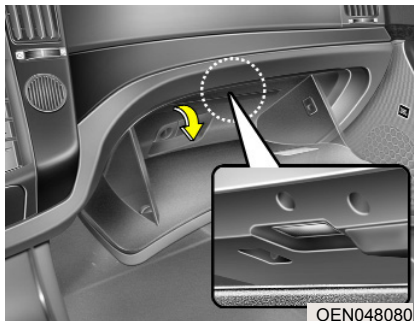

D210500AUN

Svetlo kasete za sitnice (ako je ugrađeno)

Uključuje se kada otvorite kasetu za sitnice.

Farovi ili parkirna svetla moraju da budu uključena.

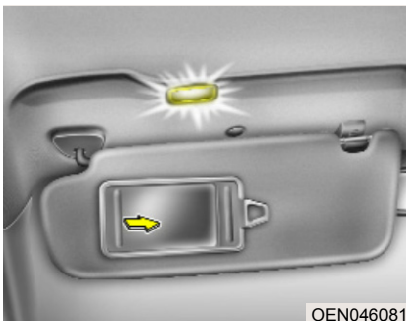

D210600AUN

Svetlo ogledala (ako je ugrađeno)

Uključuje se automatski kada otvorite zaklon.

ODLEĐIVANJE

D220000AUN

↑ MERE PREDOSTROŽNOSTI

Kako biste sprečili oštećenje grejača s unutrašnje strane zadnjeg stakla, nikad ga nemojte čistiti oštrim predmetima ili abrazivnim sredstvima.

* NAPOMENA

Ukoliko želite da odledite ili odmaglite vetrobransko staklo pogledajte “Odleđivanje i odmaglivanje u ovom poglavlju”.

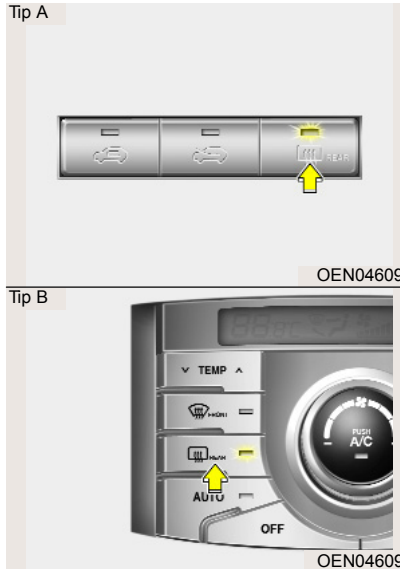

D220100AEN

Odleđivanje zadnjeg stakla

Odleđivač zagreva zadnje staklo za uklanjanje inja, zamagljenja i leda sa spoljašnje i unutrašnje strane zadnjeg stakla dok motor radi.

Da biste uključili odleđivanje zadnjeg stakla pritisnite dugme za odleđivanje koji se nalazi u sredini kontrolnog panela. Indikator na dugmetu svetli kada je odleđivač uključen.

Ako je na zadnjem staklu debeli sloj snega ili leda, prvo ga sklonite, pre nego što uključite odleđivač.

Odleđivač se automatski isključuje nakon 20 minuta ili kad ugasite motor. Da biste ponovo uključili odleđivač, ponovo pritisnite dugme za odleđivanje.

D220101AEN

Odleđivanje spoljašnjih retrovizora (ako je ugrađeno)

Ukoliko je vaše vozilo opremljeno sa funkcijom odleđivanja spoljašnjih retrovizora, ova funkcija će raditi u isto vreme kad uključite odleđivanje zadnjeg stakla.

D220200AEN

Odleđivanje vetrobrana (ako je ugrađeno)

Ukoliko je vaše vozilo opremljeno sa funkcijom odleđivanja vetrobranskog stakla, ova funkcija će raditi u isto vreme kada uključite odleđivanje zadnjeg stakla.

SISTEM ZA RUČNU KONTROLU KLIME (AKO JE UGRAĐENO)

■ Klima uređaj (prednjih sedišta)



1. Regulisanje brzine ventilatora
2. Dugme za biranje načina rada
3. Regulisanje temperature
4. Prekidač za klima uređaj (ako je ugrađeno)
5. Prekidač za dovod vazduha
6. Dugme za odmrzavanje zadnjeg stakla
7. Prekidač za klima uređaj zadnjeg reda sedišta (ako je ugrađeno)
8. Regulisanje brzine ventilatora zadnjeg reda sedišta
9. Dugme za biranje načina rada zadnjeg reda sedišta
10. Regulisanje temperature zadnjeg reda sedišta

■ Klima uređaj zadnjeg reda sedišta (ako je ugrađeno)





OEN046093/OEN046095

D230000AEN

D230100AEN

Grejanje i ventilacija

1. Uključite motor.
2. Podesite način rada na željeni položaj.
Za poboljšanje učinka grejanja i hlađenja;
 - Grejanje: 
 - Hlađenje: 
3. Podesite regulator temperature na željeni položaj.
4. Podesite ulaz vazduha na dotok (svežeg) vazduha spolja.
5. Postavite brzinu ventilatora na željenu brzinu
6. Ako želite da uključite hlađenje, uključite klima uređaj (ako je ugrađen).

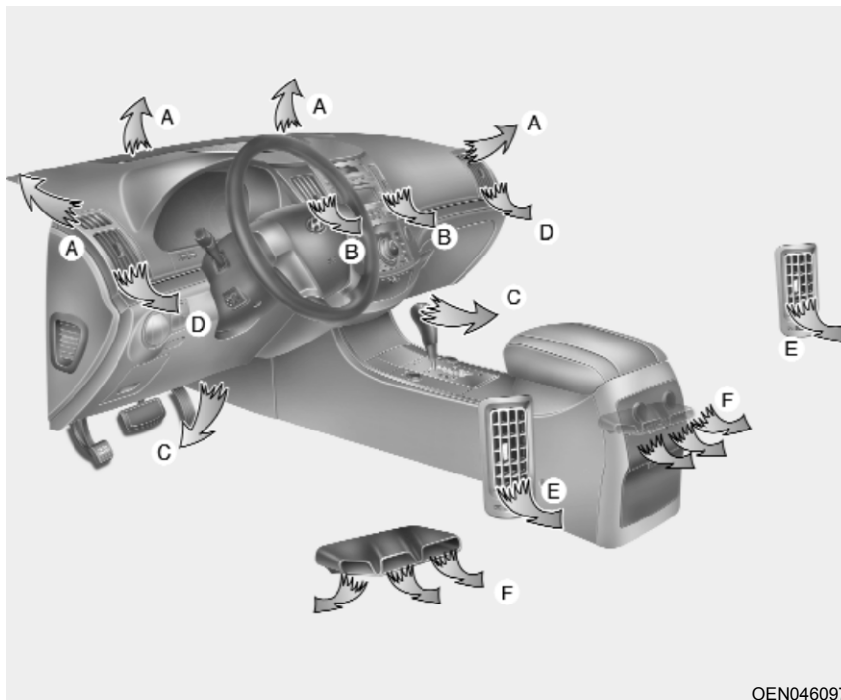

OEN046097

✳ Ventilatori drugog reda sedišta (E)

- Dotok vazduha na 2 red sedišta se kontroliše sa prednjim klima uređaj, a protok vazduha dolazi preko cevi za dotok vazduha koja se nalazi na prednjim vratima. Ukoliko su vrata otvorena ili nisu zatvorena kompletno, dotok vazduha na 2 red sedišta neće raditi pravilno. Uvek proverite da su sva vrata zatvorena.
- Protok vazduha kroz ventilatore 2 reda sedišta će možda biti slabiji nego protok vazduha kod prednjih sedišta.
- Zatvorite zakrilca ventilatora kada je spoljašnja temperatura niska. Protok vazduha kroz ventilatore 2 reda sedišta će možda u početku rada prvo hladiti i to je normalan proces. (Koristite ventilatore 2 reda sedišta samo za hlađenje.)

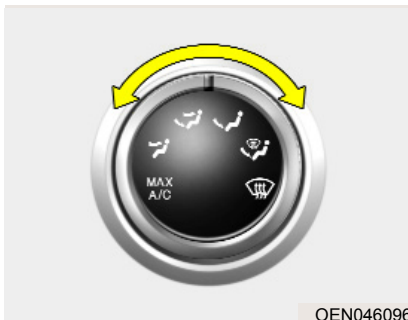

OEN046096

D230101AEN

Podešavanje načina rada

Dugmad za biranje načina rada upravljaju smerom dovoda vazduha kroz sistem ventilacije.

Vazduh može da se usmeri na pod, prednji panel ili vetrobran. Ove smerove protoka vazduha predstavlja šest simbola s položajima: MAX A/C, nivo lica, dva nivo, pod, pod i odmrzavanje odmrzavanje.

MAX A/C način rada se koristi da ohladi unutrašnjost automobila brže.



MAX A/C-nivo (B, D, E)

Vazduh struji kroz ventilatore za dovod vazduha na nivou lica i gornji deo tela. Ukoliko izaberete "MAX A/C" način rada, klima će raditi automatski i "Recirkulacija" će biti aktivirana.



Nivo lica (B, D, E)

Dovod vazduha usmeren na gornji deo tela i lica. Dodatno, na svakom ventilacionom otvoru može da se podesi pojedinačno strujanje vazduha.



Dva nivoa (B, D, E, C, F)

Usmeren dovod vazduha prema licu i podu.



Nivo poda (C, F, A, D, E)

Veći deo vazduha je usmerena prema podu, s malom količinom vazduha koji je usmeren na vetrobransko staklo i odmrzavanje bočnih prozora.



Nivo poda-odmrzavanje (A, C, E, D, E)

Veći deo vazduha je usmerena prema podu, s malom količinom vazduha usmerenim na vetrobransko staklo i odmrzavanje bočnih prozora.



Odmrzavanje (A, D, E)

Veći deo vazduha je usmeren ka vetrobranskom staklu s malom količinom vazduha usmerenim na odmrzavanje bočnih prozora.

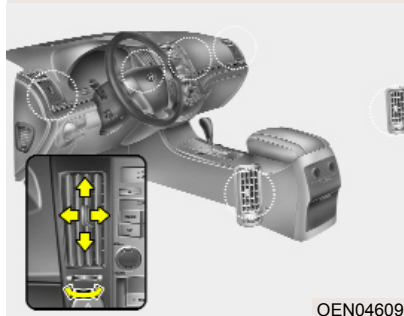

OEN046099

Ventilatori na instrument tabli

Ventilatori se mogu otvoriti i zatvoriti uz korišćenje horizontalnog dugmeta ili pomoću zakrilaca.

Takođe, možete da podesite smer protoka vazduha iz ventilatora korišćenjem kontrolne poluge ili zakrilaca, kako je prikazano na slici.



OEN046100

D230102AUN

Kontrola temperature

Regulator temperature vam omogućava kontrolisanje temperature vazduha iz sistema ventilacije. Za promenu temperature vazduha u putničkoj kabini okrenite regulator udesno za topliji vazduh, odnosno ulevo za hladniji vazduh.

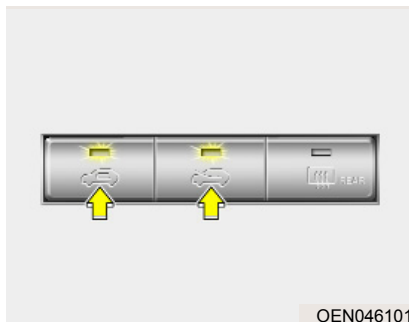

D230103AEN

Regulisanje dovoda vazduha

Regulisanje dovoda vazduha se koristi za dovod spoljašnjeg (svežeg) vazduha, odnosno cirkulisanje vazduha unutar prostorije. Za promenu položaja dovoda vazduha pritisnite ponovo dugme za kontrolu dovoda vazduha.

Cirkulisanje vazduha u prostoriji



Kada izaberete ovu funkciju svetlo indikatora će svetleti. Kad je ova opcija uključena, vazduh iz putničke kabine provlači se ponovo kroz sistem ventilacije i u odnosu na odabranu funkciju hladi ili zagreva.

Dovod svežeg vazduha spolja

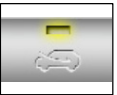

Kada izaberete ovu funkciju svetlo indikatora će svetleti. Kad je ova opcija uključena, sveži vazduh spolja se uvlači u sistem ventilacije i u odnosu na odabranu funkciju, hladi ili zagreva.

* NAPOMENA

Dugotrajan rad grejača sa recirkulacijom (ako nije odabrana i klimatizacija) može dovesti do zamagljenja vetrobranskog stakla i bočnih prozora, a vazduh u vozilu može da postane ustajao. Pored toga, dugotrajan rad klima uređaja sa recirkulacijom dovešće do toga da vazduh u vozilu postane suv.

⚠ UPOZORENJE

- Dugotrajan rad sistema za ručnu kontrolu klime u vozilu sa recirkulacijom može dovesti do povećanja vlage u vozilu i zamagljivanja stakala što smanjuje vidljivost.
- Nemojte spavati u vozilu ako je uključeno grejanje ili klimatizacija. Ovo može izazvati ozbiljne povrede ili čak i smrt zbog pada nivoa kiseonika i/ili smanjenja telesne temperature.
- Rad klima uređaja sa recirkulacijom može da prouzrokuje umor i pospanost što može dovesti do gubitka kontrole nad vozilom. Postavite klima uređaj na položaj dotoka svežeg vazduha spolja što je češće moguće.

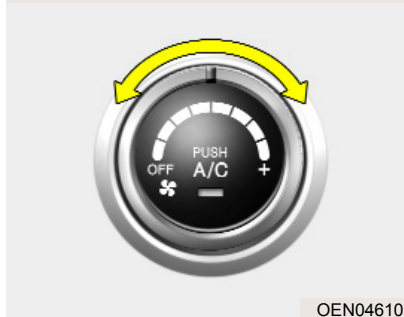

OEN046102

D230104AEN

Regulisanje brzine ventilatora

Kontakt ključ mora da bude u položaju ON-uključeno da bi ventilator radio.

Regulisanje brzine ventilatora omogućava kontrolu brzine protoka vazduha iz sistema ventilacije. Za promenu brzine ventilatora, okrenite dugme za regulaciju brzine udesno za veću brzinu, odnosno ulevo za manju brzinu.

Podšavanje regulatora za regulisanje brzine ventilatora u položaj OFF se isključuje ventilator.

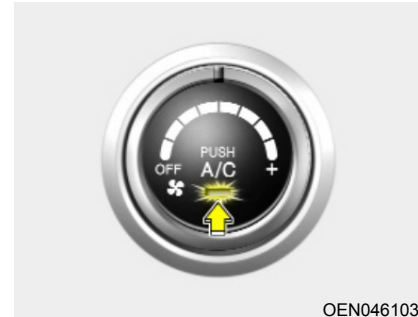

OEN046103

D230105AUN

Klima uređaj (Ako je ugrađen)









Pritisnite dugme A/C za uključivanje klima uređaja (svetlo indikatora će se uključiti).

Pritisnite dugme A/C ponovo za da biste isključili klima uređaj.

D230200AEN

Grejanje I ventilacija zadnjeg reda sedišta (ako je ugrađeno)

Ukoliko dugme klima uređaja zadnjeg reda sedišta nije uključeno (svetlo indikatora neće svetleti), temperatura, brzina ventilatora I način rada klima uređaja pozadi je automatski kontrolisano sistemom klima uređaja prednjih sedišta.

- Regulacija temperature I brzine ventilatora zadnjeg reda sedišta: isto je kao I kod prednjih sedišta
- Podešavanje načina rada
 - Način rada prednjih sedišta MAX A/C, 
 - :Način rada zadnjeg reda sedišta 
 - Način rada prednjih sedišta 
 - :Način rada zadnjeg reda sedišta 
 - Način rada prednjih sedišta  ,  , 
 - :Način rada zadnjih sedišta 

Da biste isključili ventilator zadnjeg reda sedišta, pritisnite dugme klima uređaja zadnjeg reda sedišta (svetlo indikatora će svetleti) I podesite centralni prekidač ventilatora zadnjeg reda sedišta u OFF položaj.

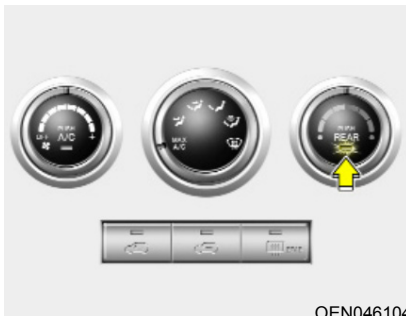

OEN046104

Regulisanje temperature, brzine ventilatora I načina rada klima uređaja zadnjeg reda sedišta se može ručno podešavati nezavisno od klima uređaja prednjih sedišta.

Pritisnite dugme za klima uređaj zadnjeg reda sedišta (svetlo indikatora će svetleti) I podesite temperaturu, brzinu ventilatora I način rada u željeni položaj. Međutim, klima uređaj prednjih sedišta treba da se koristi istovremeno sa klima uređajem zadnjeg reda sedišta;

1. Podesite ventilator prednjih sedišta u željeni položaj.
2. Pritisnite dugme klima uređaja.
3. Pritisnite dugme klima uređaja zadnjeg reda sedišta.
4. Podesite temperaturu, brzinu ventilatora I način rada zadnjeg reda sedišta na željeni položaj.

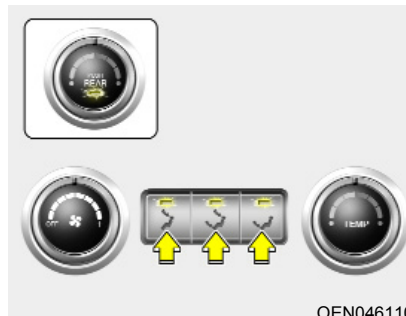





OEN046110

D230201AEN

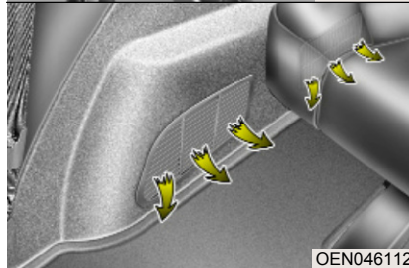
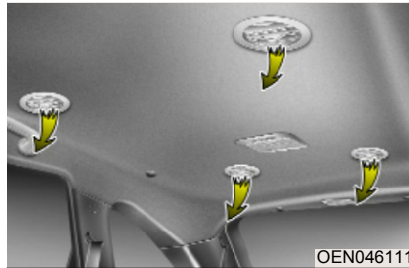
Podešavanje rada na zadnjem redu sedišta

Da biste koristili ovu funkciju pritisnite dugme za podešavanje načina rada na zadnjem redu sedišta koje se nalazi na zadnjem panelu na sledeći način:



-  : Vazduh je usmeren od gornjih ventilatora pozadi na krov vozila.
-  : Vazduh je usmeren od gornjih ventilatora pozadi na krov vozila, a od donjih ventilatora pozadi na unutrašnjost vozila napred.
-  : Vazduh je usmeren od donjih ventilatora pozadi na unutrašnjost vozila napred.

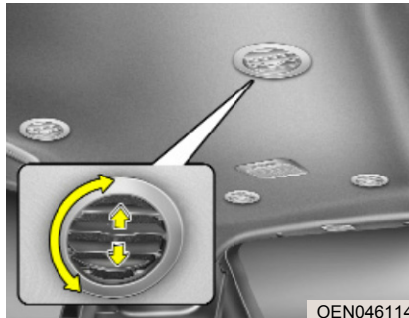

Ventilacioni otvori zadnjeg reda sedišta

Ventilacioni otvori mogu da se podese rotiranjem zakrilca.

* NAPOMENA

Ako su svi ventilacioni otvori zatvoreni to može dovesti do određenog zvuka. Uvek otvorite dva ili više ventilacionih otvora.

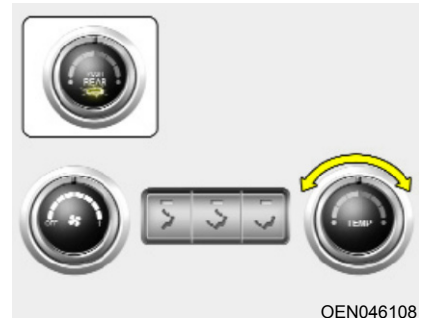

D230202AEN

Kontrola temperature zadnjeg reda sedišta

Da biste promenili temperaturu u u putničkoj kabini zadnjeg reda sedišta, okrenite regulator u desno za topliji ili u levo za hladniji dotok vazduha.

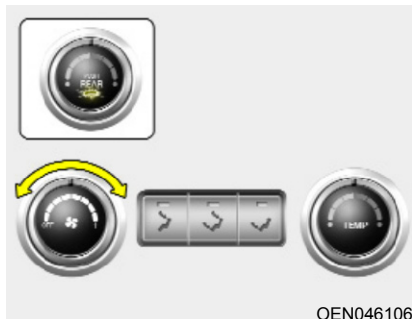

D230203AEN

Regulisanje brzine ventilatora zadnjeg reda sedišta

Za promenu brzine ventilatora, okrenite dugme za regulaciju brzine udesno za veću brzinu, odnosno ulevo za manju brzinu.

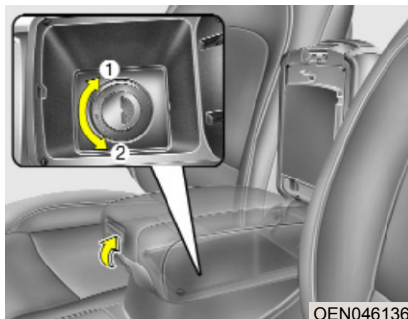

Da biste isključili ventilator okrenite dugme za regulaciju u OFF položaj.



D230600AEN

Rashladna pregrada (ako je ugrađeno)

U centralnoj konzoli je instalirana rashladna pregrada u kojoj možete da ohladite ili zagrejete napitke.

1. Uključite ventilator i podesite temperaturu na željenu poziciju.
2. Podsesite način rada na nivo lica () ili dva nivoa ().
3. Okrenite prekidač za otvaranje /zatvaranje ventilacionog otvora, koji se nalazi u centralnoj konzolnoj kutiji, u položaj (2).
4. Kada ne koristite rashladnu pregradu, okrenite prekidač u položaj (1).

Za poboljšanje učinka rashladne pregrade, uradite sledeće;

1. Za promenu temperature vazduha okrenite prekidač udesno za topliji vazduh, odnosno ulevo za hladniji vazduh.
Uključite klima uređj za hladniji vazduh.
2. Podesite brzinu ventilatora na najviši položaj. (najdalje desno)
3. Podesite način rada na nivo lica ().

* NAPOMENA

Ukoliko predmeti koji se nalaze u rashladnoj pregradi ometaju rad ventilacionog otvora, učinak hlađenja ili grejanja će biti umanjen.

UPOZORENJE
 **Nemojte stavljati kvarljivu hranu u rashladnu pregradu, jer rashladna pregrada možda neće moći da održi konstantnu temperaturu kako bi hrana ostala sveža.**

Rad sistema



D230501AUN

Ventilacija

1. Podesite način rada u položaj 
2. Podesite protok vazduha na dovod svežeg vazduha spolja.
3. Podesite regulator temperature u željeni položaj.
4. Podesite brzinu ventilatora na željeni brzinu.

D230502AEN

Grejanje

1. Podesite način rada u položaj 
 2. Podesite protok vazduha na dovod svežeg vazduha spolja.
 3. Podesite regulator temperature u željeni položaj.
 4. Podesite brzinu ventilatora na željeni brzinu.
 5. Ako želite grejanje bez vlage, uključite klima uređaj (ako je ugrađen)
- Ako se vetrobransko staklo zmagli, postavite način rada u položaj  ili



Korisni saveti za pravilno funkcionisanje

- Da bi se sprečilo da kroz ventilacioni sistem ulazi prašina ili neprijatni mirisi, privremeno podesite regulator za dovod vazduha u položaj za recirkulaciju vazduha koji se nalazi u samom vozilu. Regulator obavezno vratite u položaj za dovod svežeg vazduha kada neprijatnost prođe kako bi u kolima bio svež vazduh. Ovim se pomaže vozaču da održi pažnju i da se oseća prijatno.
- Vazduh za sistem grejanja / hlađenja ulazi kroz rešetke ispred samog vetrobranskog stakla. Vodite računa da se ove rešetke ne zapuše lišćem, snegom, ledom ili nečim drugim.
- Da biste sprečili pojavljivanje magle sa unutrašnje strane vetrobranskog stakla, podesite regulisanje dovoda vazduha u položaj za dovod svežeg vazduha i regulisanje brzine ventilatora u željenu brzinu, uključite sistem za klimatizaciju i regulišite temperaturu biranjem željenog stepena grejanja.

D230503AEN

Klima uređaj (ako je ugrađen)

Svi HYUNDAI klima uređaji su napunjeni rashladnim sredstvom R-134 koji ne šteti okolini i ozonskom omotaču.

1. Uključite motor. Pritisnite dugme za uključivanje klima uređaja.
 2. Postavite način rada u položaj 
 3. Podesite protok vazduha na dotok svežeg vazduha spolja ili u položaj recirkulacije vazduha.
 4. Postavite brzinu ventilatora i temperaturu na one položaje u kojima se osećate najudobnije.
- Ako želite maksimalno rashlađivanje, postavite regulator temperature skroz ulevo, podesite način rada u MAX A/C položaj, a regulator brzine ventilatora na najveću brzinu.

* NAPOMENA

- Kad vozite sa uključenim klima uređajem, pratite pažljivo temperaturu motora dok vozite uzbrdo ili kad se nalazite u gustom saobraćaju, a kad je spoljašnja temperatura visoka. Korišćenje klima uređaja u ovim uslovima može dovesti do pregrevavanja motora. Nastavite da koristite ventilator, ali isključite klima uređaj, ako svetlo upozorenja ukazuje da je motor pregrejan.
- Otvaranje prozora u uslovima veće vlažnosti može stvoriti kapljice vode u unutrašnjosti vozila. S obzirom da kapljice mogu da oštete električne komponente u vozilu, kad je klima uređaj uključen prozori moraju biti zatvoreni.

Nekoliko korisnih saveta za upotrebu klima uređaja

- Ako je vozilo parkirano na direktnom sunčevoj svetlosti pri većim temperaturama, otvorite prozor da bi vreo vazduh izašao iz vozila.
 - Da biste smanjili vlagu na prozorima tokom kišnih i vlažnih dana, smanjićete vlagu u vozilu ako uključite klima uređaj.
 - Tokom rada klima uređaja možda ćete primetiti da se brzina motora menja prema ciklusima kompresora klima uređaja. Ovo je uobičajena karakteristika sistema za klima uređaj.
 - Uključite sistem klima uređaja svakog meseca makar na par minuta kako biste osigurali maksimalne performanse sistema klima uređaja.
- Tokom rada klima uređaja, primetićete da se voda sakuplja na podu ispod suvozačevog sedišta. Ovo je takođe uobičajena karakteristika sistema za klima uređaj
 - Rad klima uređaja sa recirkulacijom vazduha će vam pružiti najbolje hlađenje, međutim stalni rad u ovom načinu rada može dovesti do toga da vazduh u vozilu postane ustajao.
 - Dok je uključeno hlađenje može se dogoditi da u vozilu vidite magličasti vazduh koji je posledica brzog hlađenja i dovod vlažnog vazduha. Ovo je uobičajena karakteristika sistema za klima uređaj.

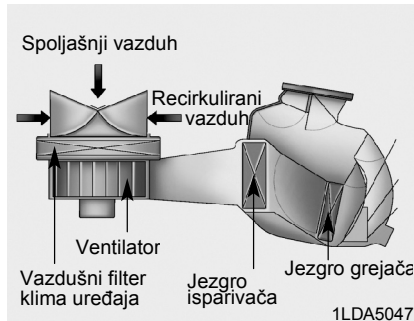

D230300AEN

Filter za vazduh klima uređaja (ako je ugrađen)

Filter za vazduh klima uređaja koji se nalazi iza kutije za sitnice filtrira prašinu i druge onečišćivače koji dolaze u vozilo kroz sistem grejanja i hlađenja. Ako se prašina i drugi onečišćivači nakupe u filteru tokom vremena, može se smanjiti protok vazduha što može dovesti do sakupljanja valage sa unutrašnje strane vetrobranskog stakla čak i kada izaberete dotok svežeg vazduha spolja. f Ako se ovo dogodi zamenite filter kod ovlašćenog HYUNDAI servisera.

* NAPOMENA

- Zamenite filter na svakih 15,000km (10,000 milja) ili jednom godišnje. Ako vozite vozilo u teškim uslovima kao što su paršnjavi, neasfaltirani putevi, potrebno je da češće proveravate stanje filtera za vazduh klima uređaja.
- Ako dođe do naglog smanjenja protoka vazduha neka vam sistem za klima uređaj proveri ovlašćeni Hyundai serviser.

D230400AEN

Provera količine rashladnog sredstva u klima uređaju i maziva u kompresoru

Kad se količina rashladnog sredstva u klima uređaju smanji, smanjuje se i rad klima uređaja. Prekomerna količina rashladnog sredstva takođe negativno utiče na rad klima uređaja.

Zbog toga ako prinetite da sistem ne radi dobro, obartite se ovlašćenom Hyundai servisera.

* NAPOMENA

Važno je da prilikom servisiranja klima uređaja bude korišćen ispravan tip i količina ulja i rashladnog sredstva za klima uređaj. U suprotnom, može doći do oštećenja kompresora i neuobičajenog rada sistema.



UPOZORENJE

Klima uređaj treba da servisira samo ovlašćeni Hyundai serviser. Nepravilan servis može da izazove ozbiljne povrede osobi koja ga servisira.

SISTEM AUTOMATSKE KONTROLE KLIMA UREĐAJA (AKO JE UGRAĐEN)

■ Prednji klima uređaj



1. A/C ekran, displej
2. Dugme za regulaciju temperature (vozačevo sedište)
3. Dugme za odmrzavanje vetrobranskog stakla
4. Dugme za odmrzavanje zadnjeg stakla
5. Dugme AUTO za automatsku kontrolu
6. Dugme za regulaciju temperature (suvozačevo sedište)
7. Dugme za dvojni regulaciju temperature
8. Dugme za klima uređaj zadnjeg reda sedišta ili dugme za dovod (svežeg) vazduha spolja
9. Dugme za kontrolu kvaliteta vazduha ili dugme za regulisanje dovoda vazduha (ako je ugrađeno)
10. Dugme OFF-isključivanje

■ Klima uređaj na zadnjem redu sedišta (ako je ugrađeno)



11. Dugme za kontrolu brzine ventilatora
12. Dugme za klima uređaj
13. Dugme za biranje načina rada
14. Dugme za kontrolu brzine ventilatora zadnjeg reda sedišta
15. Dugme za biranje načina rada zadnjeg reda sedišta
16. Dugme za regulaciju temperature zadnjeg reda sedišta

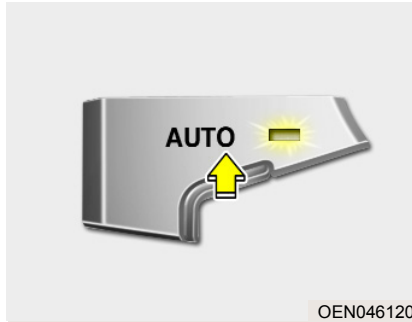

D240100BEN

Automatska regulacija grejanja i hlađenja

Sistem za automatsku kontrolu klima uređaja kontroliše se jednostavnim podešavanjem željene temperature. Preko FATC sistema (Sistema potpune automatske regulacije temperature) automatski se regulišete grejanje i hlađenje ako uradite sledeće:

1. Pritisnite dugme AUTO. Način rada, brzina ventilatora, dotok vazduha i klimatizacija kontrolišu se automatski, podešavanjem temperature.

2. Pritisnite dugme TEMP i podesite željenu temperaturu. Ako je temperatura podešena na najnižu vrednost (Lo) klima uređaj će nastaviti sa radom.
3. Da biste isključili automatsku regulaciju grejanja i hlađenja pritisnite bilo koje dugme osim regulatora temperature. Ako pritisnete dugme za biranje načina rada, dugme klima uređaja, dugme za odmrzavanje, dugme za dotok vazduha ili dugme za brinu ventilatora, izabrana funkcija će se kontrolisati ručno, dok će druge funkcije raditi automatski.

Za poboljšanje učinka klima uređaja, da biste podesili temperaturu koristite dugme AUTO I podesite temperaturu na 23°C (73°F).

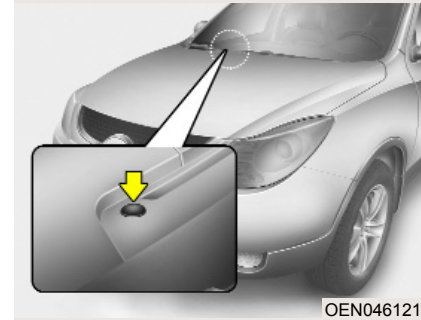

* NAPOMENA

Nikada ne stavljajte stvari na senzor koji se nalazi u kolima na instrument tabli da biste obezbedili bolju regulaciju sistema grejanja i hlađenja.

D240200AEN



Ručno podešavanje grejanja i hlađenja

Grejanjem i hlađenjem se može upravljati ručno, kao i pritiskom na drugu dugmad osim na dugme AUTO-automatsko regulisanje grejanja i hlađenja. U tom načinu rada sistem funkcioniše prema redosledu pritisnutih dugmadi.

Ako pritisnete bilo koje dugme osim dugmeta AUTO u toku automatskog regulisanja klima uređaja, funkcije dugmadi koje nisu pritisnute odvijaju se automatski.

1. Upalite motor
2. Podesite način rada na željeni položaj.

Za poboljšanje učinka grejanja i hlađenja;

- Grejanje: 
 - Hlađenje: 
3. Podesite temperaturu na željeni položaj.
 4. Podesite dovod vazduha na sveži vazduh spolja.
 5. Podesite kontrolu brzine ventilatora na željenu brzinu.
 6. Ako je potreban klima uređaj, uključite ga.
- Pritisnite dugme AUTO kako bi se klimatizacija u potpunosti prebacila na automatski način rada.

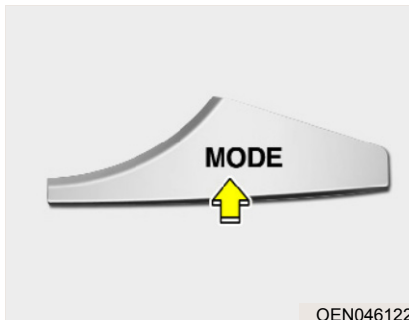

D240201AEN

Biranje načina rada klima uređaja

Dugme za biranje način arada klima uređaja kontroliše smer protoka vazduha kroz sistem ventilacije. Smer protoka vazduha se prebacuje se na sledeći način:



Pogledajte ilustracije u poglavlju "Ručno podešavanje klima uređaja".



Nivo lica (B, D, E)

Protok vazduha usmeren je na gornji deo tela i lica. Pored toga na svakom ventilacionom otvoru pojedinačno može da se podesi smer srujanja vazduha.



Dva nivoa (B, D, E, C, F)

Protok vazduha usmeren je prema licu podu.



Nivo poda (C, F, A, D, E)

Veći deo vazduha je usmeren prema podu, s manjom količinom vazduha usmerenim na vetrobransko staklo i odmrzavanje bočnih prozora.



Nivo poda-odmrzavanje (A, C, F, D, E)

Veći deo vazduha usmeren je prema podu, s manjom količinom vazduha usmerenim na vetrobransko staklo i odmrzavanje bočnih prozora.



Nivo odmrzavanja (A, D, E)

Veći deo vazduha usmeren je prema vetrobranskom staklu, s malom količinom vazduha usmerenim na odmrzavanje bočnih prozora.

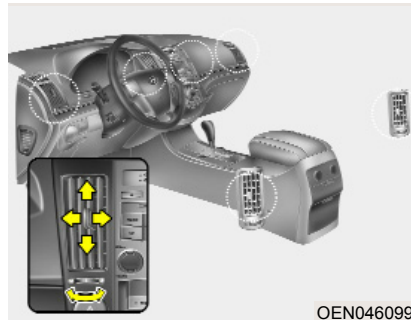

Ventilatori na instrument tabli

Ventilator se mogu otvoriti i zatvoriti uz korišćenje horizontalnog dugmeta. Da biste zatvorili ventilator okrenite dugme skroz ulevo. Da biste otvorili ventilator okrenite dugme nadesno do željenog položaja.

Takođe, možete da podesite smer protoka vazduha iz ventilatora korišćenjem kontrolne poluge, kako je prikazano na slici.

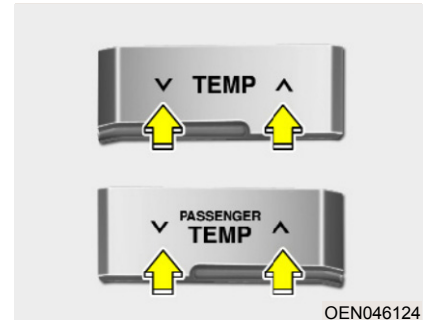

D240202AEN

Regulisanje temperature

Temperatura će se povećati na maksimum (HI) pritiskom na gornji deo dugmeta (\wedge).

Temperatura će se smanjiti na minimum (LO) pritiskom na donji deo dugmeta (\vee).

Svakim pritiskom na dugme temperatura će se povećati ili smanjiti za 0.5°C/1°F. Kad se temperatura postavi na najnižu, klima uređaj će raditi bez prestanka.

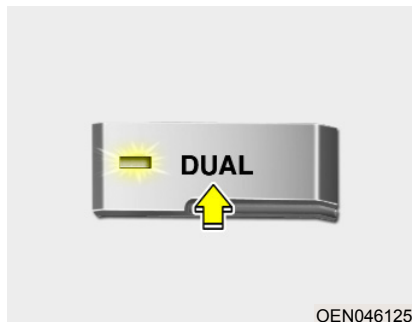

Individualno podešavanje temperature kod vozača i suvozača

1. Da biste individualno podesili temperaturu kod vozača i suvozača pritisnite dugme DUAL. Kada pritisnete desno dugme za regulaciju temperature podešavanje temperature se automatski prebauru na DUAL način rada takodje.
2. Pritisnite levo dugme za regulaciju temperature da biste podesili tem. kod vozača. Pritisnite desno dugme za regulaciju temperature da biste podesili temperaturu kod suvozača.

Kada je temperatura kod vozača podešena na najvišu (HI) ili najnižu (Lo) DUAL način rada je deaktiviran.

Podjednako podešavanje temperature kod vozača i suvozača

1. Ponovo pritisnite DUAL dugme da biste isključili DUAL način rada. Temperatura kod suvozača će biti podešena na istu temperaturu kao kod vozača.
2. Pritisnite levo dugme za regulaciju temperature. Temperatura kod vozača i suvozača će podjednako biti podešena.

Menjanje jedinica za merenje temperature

Ako je akumulator prazan ili je bio diskonektovan, temperatura će se prikazati u Celzijusovim stepenima.

To je normalna pojava i vi možete da menjate jedinicu za merenje temperature na stepene po Celzijusovoj ili Farenhajtovoj skali sledećim postupkom;

Pritisnite dugme MODE, pritisnite dugme DUAL na tri sekunde ili više. Na displeju će biti prikazano da se jedinica za merenje temperature menja na stepene po Celzijusovoj ili Farenhajtovoj skali.

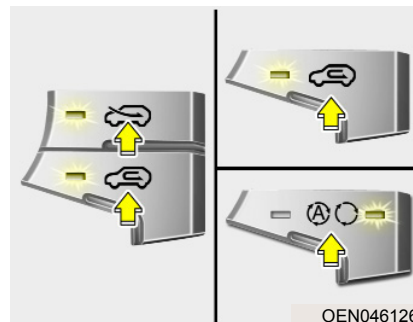

D240203AEN

Regulisanje dovoda vazduha

Ova opcija se koristi za dotok svežeg vazduha spolja, odnosno za recirkulaciju vazduha u samom vozilu.

Za promenu položaja dotoka vazduha, pritisnite kontrolno dugme.

Cirkulisanje vazduha u prostoriji



Kad je ova opcija uključena, vazduh iz putničke kabine provlači se ponovo kroz sistem ventilacije i u odnosu na odabranu funkciju hladi ili zagreva.



Dovod svežeg vazduha



Kad je ova opcija uključena, sveži vazduh spolja se uvlači u sistem ventilacije i u odnosu na odabranu funkciju, hladi ili zagreva.



* NAPOMENA

Treba imati u vidu da će produženi sistem rada sa recirkulacijom vazduha koji se nalazi u samom vozilu, prouzrokovati zamagljivanje vetrobranskog stakla i bočnih stakala i vazduh u kolima će postati ustajao. Pored toga, produženo korišćenje ovog načina rada klima uređaja može dovesti do izuzetnog isušivanja vazduha u putničkoj kabini.

⚠ UPOZORENJE

- Dugotrajan rad sistema za ručnu kontrolu klime u vozilu sa recirkulacijom može dovesti do povećanja vlage u vozilu i zamagljivanja stakala što smanjuje vidljivost.
- Nemojte spavati u vozilu ako je uključeno grejanje ili klimatizacija. Ovo može izazvati ozbiljne povrede ili čak i smrt zbog pada nivoa kiseonika i/ili smanjenja telesne temperature.
- Rad klima uređaja sa recirkulacijom može da prouzrokuje umor i pospanost što može dovesti do gubitka kontrole nad vozilom. Postavite klima uređaj na položaj dotoka svežeg vazduha spolja što je češće moguće.

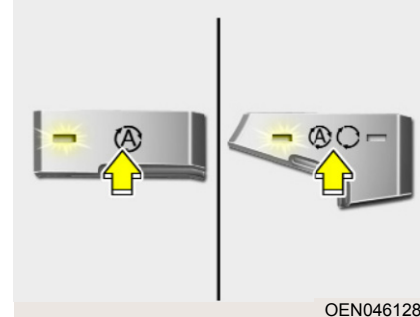

OEN046128

D240204AEN

Kontrola kvaliteta vazduha (ako je vozilo opremljeno)

Dotok spoljašnjeg vazduha može da se automatski kontroliše. Pritisnite dugme za aktiviranje kontrole kvaliteta vazduha.

Kada koristite AQS (kontrola kvaliteta vazduha) način rada, sistem za kontrolu vazduha automatski prepoznaje spoljašnje zagađivače vazduha i smanjuje njihov broj prilikom ulaska vazduha u vozilo putem klima uređaja, međutim, neprijatni mirisi koji se osećaju spolja mogu takođe da se i dalje osećaju u vozilu.

Sprečavanje usisavanja izduvnih gasova u vozilo:

Ukoliko izduvni gasovi uđu u vozilo spolja, ovaj način rada se automatski prebacuje sa dovoda vazduha spolja na cirkulisanje vazduha u prostoriji kako bi se sprečilo da izduvni gasovi uđu u vozilo.

* NAPOMENA

Treba imati u vidu da će produženi sistem rada sa recirkulacijom vazduha koji se nalazi u samom vozilu, prouzrokovati zamagljivanje vetrobranskog stakla i bočnih stakala i vazduh u kolima će postati ustajao. Pored toga, produženo korišćenje ovog načina rada klima uređaja može dovesti do izuzetnog isušivanja vazduha u putničkoj kabini.



MERE PREDOSTROŽNOSTI

Ukoliko se stakla zamagle tokom rada sa recirkulacijom vazduha ili sa sistemom za kontrolu kvaliteta vazduha, podesite klima uređaj na dotok svežeg vazduha ili isključite sistem za kontrolu kvaliteta vazduha.

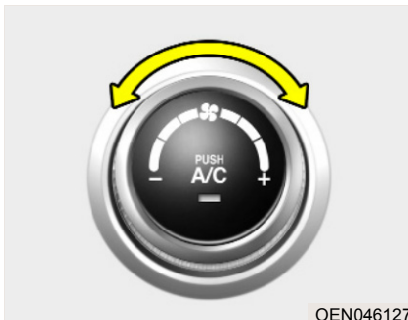

OEN046127

D240205AUN

Regulisanje brzine ventilatora

Brzina ventilatora može da se reguliše pritiskom na odgovarajuće dugme za regulaciju brzine ventilatora.

Što je veća brzina ventilatora, dovodi se više vazduha.

Pritisnite dugme "OFF" da biste isključili ventilator.

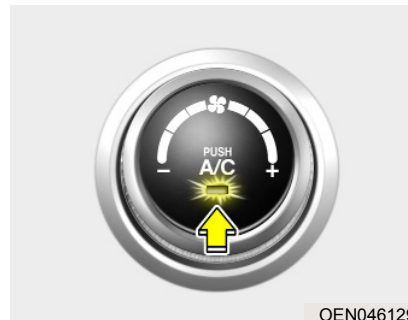

OEN046129

D240206AUN

A/C prekidač (prekidač uređaja za klimatizaciju)

Pritisnite prekidač A/C da biste uključili klima uređaj (uključuje se svetlo indikatora).

Pritisnite prekidač ponovo da biste isključili klima uređaj.

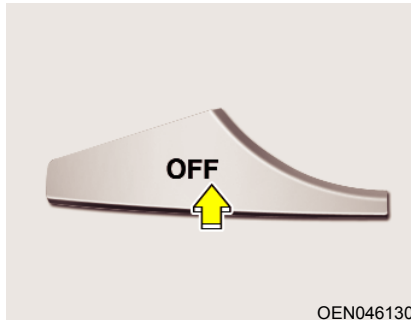

OEN046130

D240208AUN

Isključivanje sistema grejanja i hlađenja (OFF dugme)

Pritisnite dugme OFF da biste isključili sistem kontrole klima uređaja.

Čak i kad je klima uređaj isključen vi možete menjati način rada i pritiskati dugmad za promenu položaja za dovod vazduha sve dok je kontakt ključ u položaju ON.

D240300AEN

Grejanje i ventilacija zadnjeg sedišta (ako je ugrađeno)

Ukoliko dugme klima uređaja zadnjeg reda sedišta nije uključeno (svetlo indikatora neće svetleti), temperatura, brzina ventilatora i način rada klima uređaja pozadi je automatski kontrolisano sistemom klima uređaja prednjih sedišta.

- Regulacija temperature i brzine ventilatora zadnjeg reda sedišta: isto je kao i kod prednjih sedišta
- Podešavanje načina rada
 - Način rada prednjih sedišta
 - :Način rada zadnjeg reda sedišta
 - Način rada prednjih sedišta
 - :Način rada zadnjeg reda sedišta
 - Način rada prednjih sedišta
 - :Način rada zadnjeg reda sedišta

Da biste isključili ventilator zadnjeg reda sedišta, pritisnite dugme klima uređaja zadnjeg reda sedišta (svetlo indikatora će svetleti) i podesite centralni prekidač ventilatora zadnjeg reda sedišta u OFF položaj.



OEN046180

Regulisanje temperature, brzine ventilatora i načina rada klima uređaja zadnjeg reda sedišta se može ručno podešavati nezavisno od klima uređaja prednjih sedišta.

Pritisnite dugme za klima uređaj zadnjeg reda sedišta (svetlo indikatora će svetleti) i podesite temperaturu, brzinu ventilatora i način rada u željeni položaj.

Međutim, klima uređaj prednjih sedišta treba da se koristi istovremeno sa klima uređajem zadnjeg reda sedišta;

1. Podesite ventilator prednjih sedišta u željeni položaj.
2. Pritisnite dugme klima uređaja.
3. Pritisnite dugme klima uređaja zadnjeg reda sedišta.
4. Podesite temperaturu, brzinu ventilatora i način rada zadnjeg reda sedišta na željeni položaj.

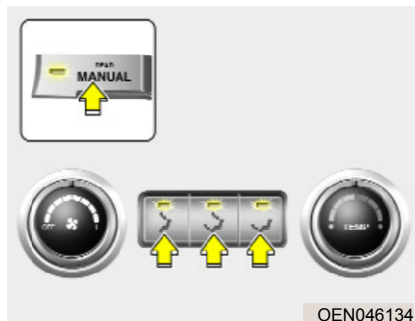



D240301AEN

Podešavanje rada na zadnjem redu sedišta

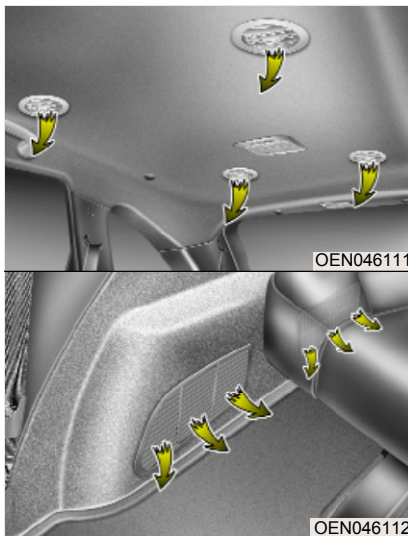
Da biste koristili ovu funkciju pritisnite dugme za podešavanje načina rada na zadnjem redu sedišta koje se nalazi na zadnjem panelu na sledeći način:



-  : Vazduh je usmeren od gornjih ventilatora pozadi na krov vozila pozadi.
-  : Vazduh je usmeren od gornjih ventilatora pozadi na krov vozila a od donjih ventilatora na unutrašnjost vozila pozadi.
-  : Vazduh je usmeren od donjih ventilatora pozadi na unutrašnjost vozila pozadi.

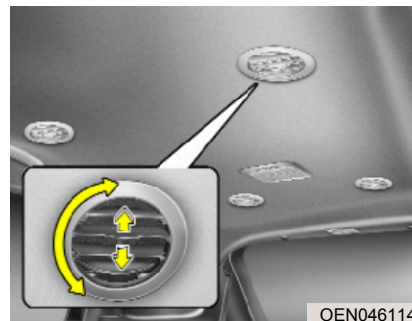

Ventilacioni otvori zadnjeg reda sedišta

Ventilacioni otvori mogu da se podese rotiranjem zakrilca.

* NAPOMENA

Ako su svi ventilacioni otvori zatvoreni to može dovesti do određenog zvuka. Uvek otvorite dva ili više ventilacionih otvora.

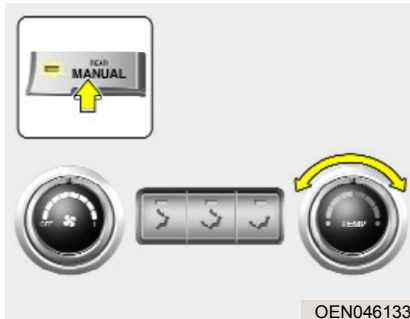

D240302AEN

Kontrola temperature zadnjeg reda sedišta

Da biste promenili temperaturu u u putničkoj kabini zadnjeg reda sedišta, okrenite regulator u desno za topliji ili u levo za hladniji dotok vazduha.

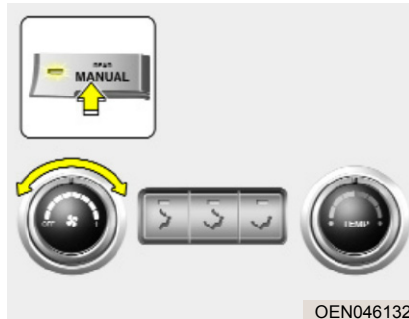

D240303AEN

Regulisanje brzine ventilatora zadnjeg reda sedišta

Za promenu brzine ventilatora, okrenite dugme za regulaciju brzine udesno za veću brzinu, odnosno ulevo za manju brzinu.



Da biste isključili ventilator okrenite dugme za regulaciju u OFF položaj.

D240500AEN

* Za informacije o "rashladnoj pregradi", "radu sistema" itd., pogledajte u odeljku Ručno podešavanje klima uređaja u ovom poglavlju.

ODMRZAVANJE I ODMAGLIVANJE VETROBRANSKOG STAKLA

D250000AEN

UPOZORENJE –
Grejanje vetrobranskog stakla
Tokom rada u uslovima velike vlažnosti nemojte koristiti položaj  ili . Razlika između spoljašnje temperature i vetrobranskog stakla može da izazove zamagljivanje spoljašnje površine vetrobranskog stakla što će smanjiti vidljivost. U ovom slučaju podesite regulator za izbor načina rad ili dugme u položaj , a brzinu ventilatora na najnižu.

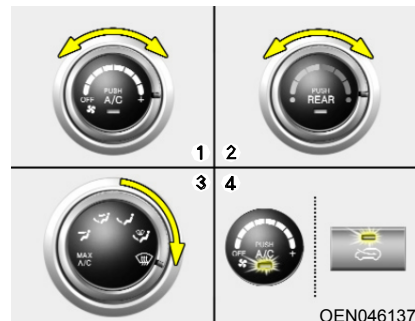

- Za maksimalno odmrzavanje postavite temperaturu na krajnji desni položaj, a brzinu ventilatora na najvišu.
- Ako je potreban topao vazduh na podu tokom odmrzavanja i odmagljivanja izaberite način rada za pod / odmrzavanje.
- Pre vožnje očistite sneg i led s vetrobrana, zadnjeg stakla, spoljašnjih retrovizora i bočnih prozora.
- Očistite sav sneg i led s poklopca haube, ventilacionih otvora i rešetki kako bi se poboljšao rad odmrzavanja i smanjila mogućnost da se vetrobran zamagli sa unutrašnje strane.



Ručno podešavanje klima uređaja

D250101AEN

Odmagljivanje vetrobrana iznutra

1. Izaberite bilo koju brzinu ventilatora osim položaja "OFF".
2. Podesite željenu temperaturu.
3. Podesite položaj  ili .
4. Automatski će biti izabran dotok svežeg vazduha spolja i rad klima uređaja.

Ako rad klima uređaja i dotok svežeg vazduha spolja nisu automatski izabrani pritisnite odgovarajuću dugmad ručno.

Ukoliko izaberete ovaj položaj , manja brzina ventilatora će biti podešena na veću.

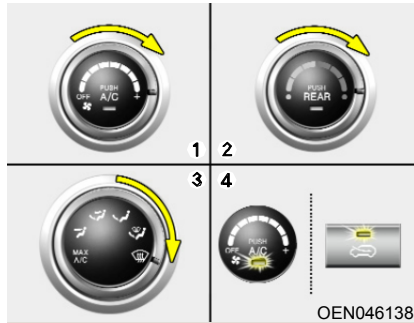

D250102AEN

Odmrzavanje vetrobrana spolja

1. Podesite najjaču brzinu ventilatora (krajnje desno).
2. Podesite temperaturu na što je moguće veću.
3. Izaberite položaj .
4. Automatski će biti izabran dotok svežeg vazduha spolja i rad klima uređaja.

Ukoliko izaberete ovaj položaj , manja brzina ventilatora će biti podešena na veću.

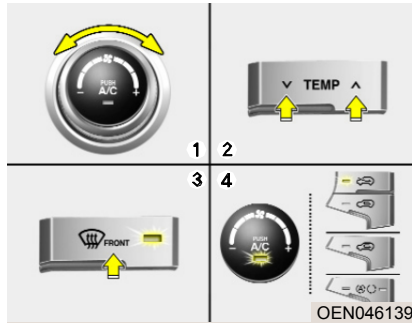

Sistem automatske kontrole klima uređaja

Odmagljivanje vetrobrana iznutra

1. Izaberite željenu brzinu ventilatora
2. Izaberite željenu temperaturu.
3. Pritisnite dugme za odmagljivanje .
4. Klima uređaj će se uključiti prema zadnjoj temperaturi u kabini, a automatski će biti izabran dovod svežeg vazduha spolja i veća brzina ventilatora.

Ako rad klima uređaja i dovod svežeg vazduha spolja nisu automatski izabrani, pritisnite odgovarajuću dugmad ručno.

Ako je odabran položaj , manja brzina ventilatora kontrolisana je za veću brzinu ventilatora.

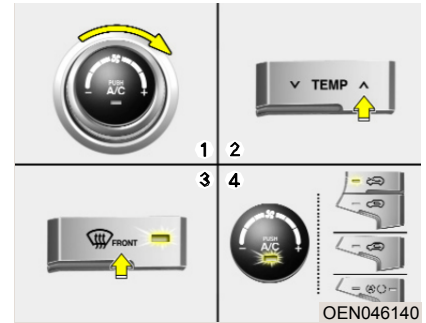

D250202AEN

Za odmrzavanje vetrobrana spolja

1. Postavite brzinu ventilatora na najjaču.
2. Podesite temperaturu na najtopliju (HI).
3. Pritisnite dugme za odmrzavanje ()
4. Klima uređaj će se uključiti prema zadnjoj temperaturi u kabini, a automatski će biti izabran dovod svežeg vazduha spolja.

Ako je izabran položaj , manja brzina ventilatora kontrolise je za veću brzinu ventilatora.

D250300AUN

Logika odmagljivanja

Da biste smanjili mogućnost zamagljivanja vetrobrana iznutra, ventilacioni otvori ili klima uređaj automatski se kontrolišu u skladu sa osgovarajućim uslovima poput izabranih položaja ili . Da biste isključili ovu funkciju uradite sledeće.

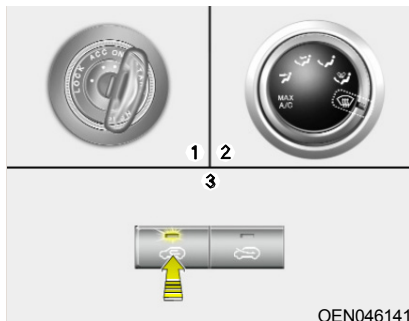

D250301AUN

Ručno podešavanje sistema klimatizacije

1. Okrenite kontakt ključ u položaj ON.
2. Okrenite regulator na položaj za odmrzavanje ().
3. Pritisnite dugme za dovod vazduha najmanje 5 puta u roku od 3 sekunde
Svetlo indikatora ili dugme za dovod vazduha će zatreperiti tri puta u intervalima od 0.5 sekundi. Ovo označava da je logično odmagčljivanje isključeno ili da se vratilo na programirano stanje.

Ako je akumulator prazan ili diskonektovan, ponovo će se podesiti na status logičkog odmagljivanja.

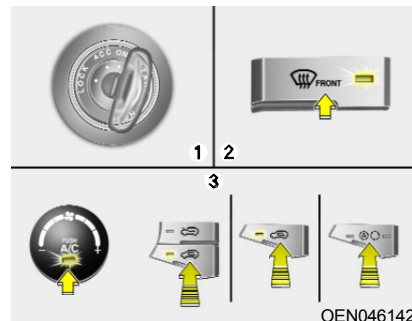

D250302AUN

Sistem automatske kontrole klima uređaja

1. Postavite kontakt ključ na položaj ON.
2. Izaberite položaj za odmrzavanje pritiskom na dugme za odmrzavanje ().
3. Pritisnite i držite dugme za klima uređaj (A/C), pritiskom na dugme za dovod vazduha najmanje 5 puta u roku od 3 sekunde.
Svetlo indikatora A/C će zatreperiti tri puta u intervalima od 0.5 sekundi . Ovo označava da je logično odmagljivanje isključeno ili da se vratilo na programirano stanje.

Ako je akumulator prazan ili diskonektovan, ponovo će se podesiti na status logičkog odmagljivanja.

ODELJCI ZA SITNICE

D270000AUN

Ovi odeljci služe da vozač ili putnici mogu da drže u njima sitne predmete.

↑ MERE PREDOSTROŽNOSTI

- Da biste izbegli krađu, nemojte ostavljati vredne predmete u ovim odeljcima.
- U toku vožnje uvek držite ove odeljke zatvorene. Nemojte gurati predmete u ove odeljke tako da posle ne mogu da se zatvore.

⚠ UPOZORENJE – Zapaljivi materijali

Nemojte ostavljati upaljače za cigarete, plinske bočice ni druge zapaljive materijale u vozilu. Ovi predmeti mogu da se zapale ili da eksplodiraju u vozilu ako duže vreme budu izloženi visokim temperaturama.

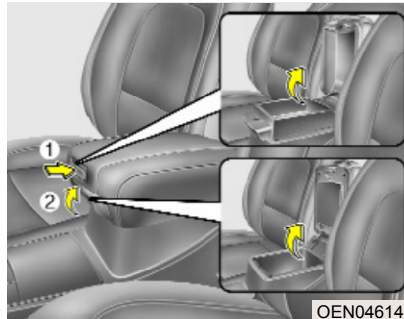

D270100AEN

Centralna konzolna kutija (ako je ugrađena)

U ovu kutiju vozač ili putnici mogu da stave sitne predmete.

Da biste otvorili centralnu konzolnu kutiju pritisnite dugme (1) ili podignite ručku (2).

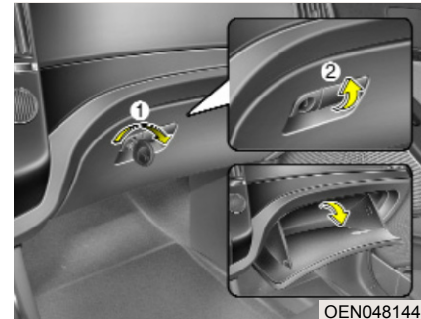

D270200AEN

Kaseta za sitnice

Vratanca kasete mogu da se zaključaju (i otključaju) ključem.

Da biste otvorili kasetu, povucite polugu za otvaranje na samoj kaseti. Zatvorite kasetu za sitnice nakon upotrebe.

⚠ UPOZORENJE

Da bi se izbegla mogućnost povrede u slučaju udesa ili naglog kočenja, vratanca kasete treba držati zatvorena dok su kola u pokretu.

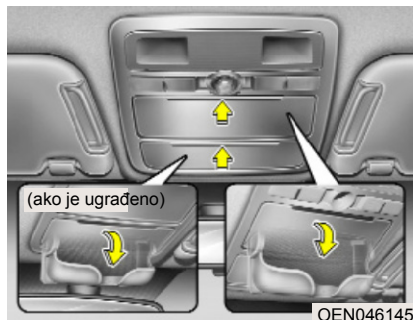

D270300AUN

Futrola za naočare

Da biste otvorili futrolu za naočare, pritisnite poklopac i kutija će se polak otvoriti. Stavite svoje naočare u futrolu tako da su stakla okrenuta napred. Gurnite poklopac da biste zatvorili futrolu za naočare.

⚠ UPOZORENJE

- Nemojte da držite oštre ili neodgovarajuće predmete u futrolu za naočare. Prilikom naglog kočenja ili nesreće takvi predmeti mogu da budu izbačeni iz futrole za naočari i samim tim mogu da povrede putnike u vozilu.
- Ne otvarajte futrolu za naočari dok je vozilo u pokretu. Retrovizor bi mogao da bude blokiran kada otvorite kutiju za naočare.

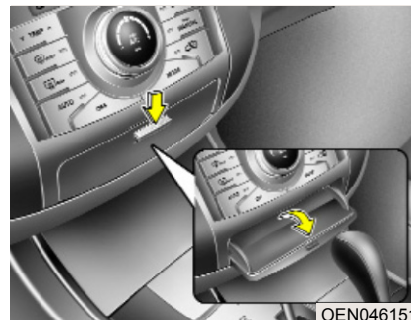

D270400AEN

Višenamenska kutija

Prednja višenamenska kutija

Da biste otvorili poklopac višenamenske kutije povucite ručku ili pritisnite dugme i poklopac će se polako otvoriti.

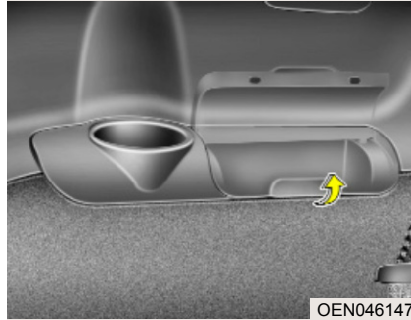

Višenamenska kutija drugog reda sedišta

Da biste otvorili poklopac višenamenske kutije povucite ručku. U ovu kutiju možete da stavite male predmete.

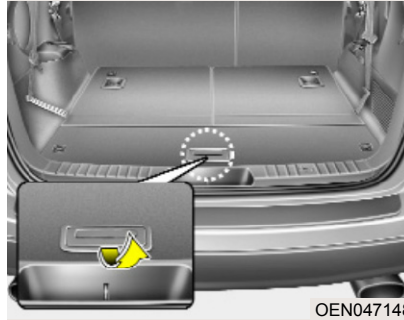

D270500AEN

Višenamenska pregrada

U ovu pregradu koja je lako dostupna možete da stavite pribor za prvu pomoć, alat itd.

1. Uхватite ručku koja se nalazi na vrhu pregrade I podignite poklopac kao što je prikazano na slici.

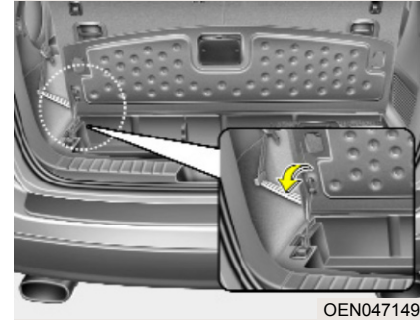

2. Izvadite šipku I držite poklopac pregrade otvoren I zatim stavite donji deo šipke u otvor koji se nalazi sa strane pregrade.

UNUTRASNJE KARAKTERISTIKE VASEG VOZILA

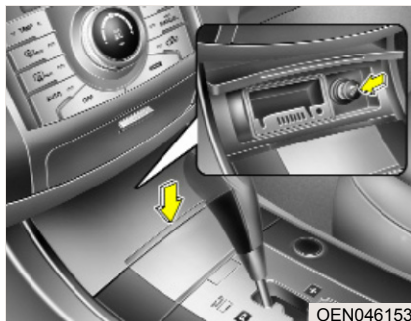

D280100AEN

Upaljač za cigarete

Da bi mogao da se koristi upaljač za cigarete, ključ mora biti u položaju "ACC"-dat kontakt ili "ON"-uključeno. Da biste koristili upaljač za cigarete gurnite ga do kraja u njegovo ležište. Kada se element zagreje, upaljač iskoči u položaj "spreman". Ne držite upaljač utisnut u ležište. To može da ošteti grejni element i da stvori opasnost od izbijanja požara.

Ako je potrebno da se zameni upaljač za cigarete, koristite samo originalni HYUNDAI upaljač ili odobrenu zamenu.

⚠ UPOZORENJE

- Nemojte držati upaljač u ležištu nakon što ste ga zagrejali jer može doći do pregrevavanja.
- Ako upaljač sam ne iskoči nakon 30 sekundi, uklonite ga da biste izbegli pregrevavanje.

⚠ MERE PREDOSTROŽNOSTI

U ležištu za upaljač može da se koristi samo originalni Hyundai upaljač. Korišćenje drugih predmeta (kao što je brijač, vakumirane posude ili aparat za kafu) mogu da oštete ležište ili da izazovete kratak spoj.

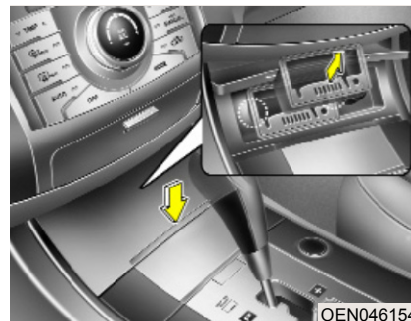

D280200AEN

Pepeljara

⚠ UPOZORENJE – Upotreba pepeljare

- Nemojte koristiti pepeljaru za odlaganje odpadaka.
- Stavljanje upaljenih cigareta, šibica ili drugog zapaljivog materijala u pepeljaru može da izazove požar.

Prednja pepeljara može da se otvori pritiskom i puštanjem poklopca pepeljare. Da biste očistili pepeljaru, plastična posuda pepeljare treba da se izvadi, tako što se podigne na gore i izvuče.

D280300AEN

Držač za napitke

⚠ UPOZORENJE – Vrele tečnosti

- Nemojte ostavljati nepoklopljene posude u kojima se nalazi vruća tečnost u držaču dok je vozilo u pokretu. Ako se prolije tečnost možete da se ispečete, a opekotine bi dovele do toga da vozač izgubi kontrolu nad vozilom.
- Da biste smanjili rizik od povreda u slučaju naglog kočenja, nemojte ostavljati u držaču flaše, čaše, limenke i itd, ako nisu pričvršćene.

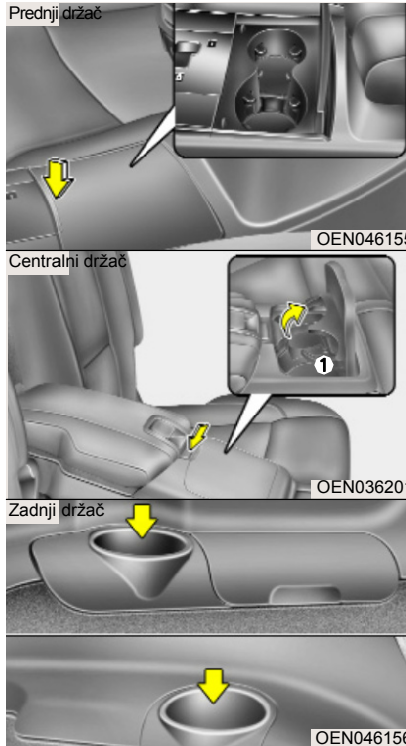

U držaču za napitke možete da držite šoljice ili male limenke.

Prednji držač za napitke

Da biste otvorili poklopac držača za napitke, pritisnite poklopac i on će se otvoriti polako.

Centralni držač za napitke

Da biste otvorili poklopac držača za napitke, pritisnite poklopac i on će se otvoriti polako.

U držaču za napitke možete da držite šoljice ili male limenke.

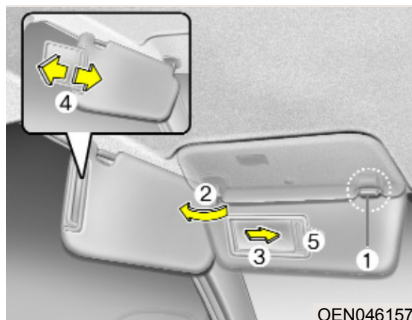

D280400AEN

Zaštitnik od sunca

Zaštitnik od sunca omogućuje vozaču i suvozaču da se zaštite od sunca s prednje i zadnje strane.

Da biste koristili zaštitnik povucite ga na dole.

Da biste koristili zaštitnik na bočnom prozoru, povucite zaštitnik na dole, izvucite ga iz nosača (1) i gurnite ga u pravcu prozora (2).

Da biste koristili ogledalce, povucite zaštitnik na dole, a poklopac ogledala na gore (3).

Podesite produžetak zaštitnika za sunce napred ili nazad (4).

Držač za karte (5) služi za držanje karata za parking itd. (ako je ugrađeno)

⚠ MERE PREDOSTROŽNOSTI Svetlo ogledalca (ako je ugrađeno)

Zatvorite poklopac ogledalca nakon upotrebe u vratite zaštitnik u prvobitan položaj. Ako poklopac ogledalca ne zatvorite dobro svetlo će ostati uključeno, što može dovesti do pražnjenja akumulatora.

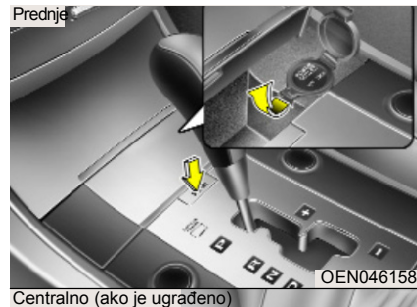

Centralno (ako je ugrađeno)

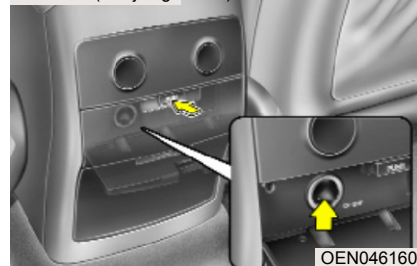

D280500AEN

Napajanje pomoćnih uređaja

Napajanje pomoćnih uređaja daje struju za mobilne telefone i druge uređaje kompatibilne s električnim sistemom u vozilu. Uređaji ne smeju da troše više od 10 ampera dok motor radi.

⚠ MERE PREDOSTROŽNOSTI

- Koristite ovaj uređaj za napajanje pomoćnih uređaja kada je motor uključen, a nakon njegovog korišćenja izvadite utikač. Ako koristite kada motor ne radi ili ako ostavite električni uređaj uključen više sati to može dovesti do pražnjenja akumulatora.
- Koristite samo uređaje od 12V, a koji ne troše više od 10A.
- Podesite klima uređaj ili grejanje na najniži mogući nivo rada kada koristite napajanje pomoćnih uređaja.
- Zatvorite poklopac kada ne koristite ovaj uređaj.
- Neki električni uređaji mogu da izazovu oštećenje kada se napajaju. Takvi uređaji mogu da proizvedu jak zvuk i grešku u radu u drugih električnih sistema ili uređaja koji se koriste u vozilu.

⚠ UPOZORENJE

Ne mojte stavljati prste i ne mojte dodirivati sa mokrim rukama uređaj za napajanje pomoćnih uređaja jer možete da doživite električni šok.

D280600AEN

Digitlni časovnik

⚠ UPOZORENJE

Nemojte nameštati časovnik u toku vožnje. Možete da izgubite kontrolu nad vozilom i prouzrokovati ozbiljne povrede ili sudar.

Kad god se terminali akumulatora ili osigurači isključe, vreme se mora ponovo podesiti.

Kad se kontakt ključ nalazi u položaju ACC-dat kontakt ili ON-uključeno, dugmad na časovniku imaju sledeć funkcije:



OEN046159

D280601AUN

Sati (2)

Pritiskom na dugme "H", prstom, olovkom ili sličnim predmetom prikazani sati će se pomeriti za sat vremena unapred.

D280602AUN

Minuti (3)

Pritiskom na dugme "M", prstom, olovkom ili sličnim predmetom, prikazani minuti će se pomeriti za minut unapred.

D280603AUN

Resetovanje (1)

Da biste izbrisali minute, pritisnite dugme "R" prstom, olovkom ili sličnim predmetom. Časovnik će se namestiti tačno na sat.

Naprimera, ako pritisnete dugme "R" dok je vreme između 9:01 i 9:29 sat će se namestiti tačno na 9:00.

9:01~9:29 sat će se namestiti na 9:00

9:30~9:59 sat će se namestiti na 10:00

D280604AEN

Ekran/displej

Da biste promenili prikaz na 24-satni prikaz pritisnite dugme "R" duže od jedne sekunde. Naprimera, ako pritisnete dugme "R" duže od jedne sekunde dok je vreme 10:15, na ekranu će se promeniti na 22:15.

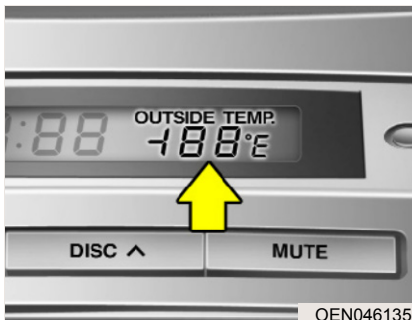

D281200AEN

Spoljašnji termometar

Opseg temperature je između -30°C ~ 60°C (-30°F~140°F).

- Promena spoljašnje temperature neće odmah biti prikazana na displeju kao kod opšteg termometra da bi se sprečilo da vozač bude neoprezan.

• Konverzija temperature

Ukoliko je akumulator bio isključen ili diskonektovan, način rada temperature će biti resetovan na Celzijus stepene.

Ovo je normalan način rada. Možete da promenite način rada između Celzijusa i Farenhajt stepeni na sledeći način: Dok pritisnete dugme R, pritisnite dugme H ili M. Na displeju će se stepeni promeniti iz Celzijusa u Farenhajt ili iz Farenhajta u Celzijus stepene.

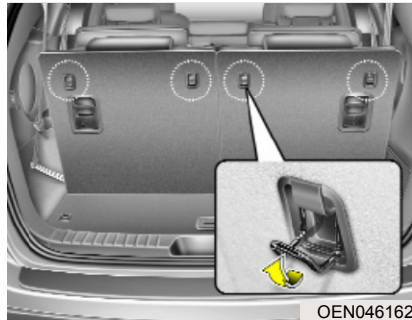

D280700AEN

Držač torbe za kupovinu (ako je ugrađen)

Da biste koristili držač, izvucite donji deo držača.

MERE PREDOSTROŽNOSTI

Nemojte kačiti torbu težu od 3 kg (7 lbs.), jer to može oštetiti držač torbe za kupovinu.

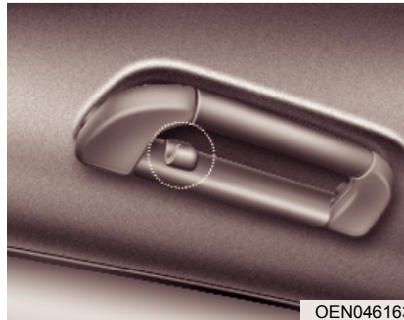

D280800AEN

Vešalice za odeću (ako je ugrađeno)

MERE PREDOSTROŽNOSTI

Nemojte vešati tešku odeću jer to može dovesti do oštećenja kuke.

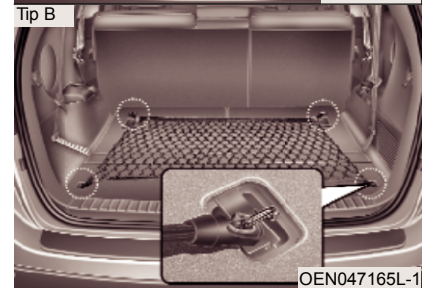

D281000AEN

Mreža za prtljag (držač) (ako je ugrađena)

Prilikom stavljanja predmeta u prtljažnik, koristite četiri prstena (otvora) koji se nalaze u prtljažniku da biste zakačili mrežu za prtljag kao što je prikazano na slici. Ovo će sprečiti klizanje predmeta po prtljažniku.

Ukoliko je potrebno obratite se ovlašćenom Hyundai serviseru.



MERE PREDOSTROŽNOSTI

Da biste sprečili oštećenje vozila ili dobara, treba voditi računa kada se prevoze lomljivi ili kabasti predmeti u prtljažniku.

⚠ UPOZORENJE

Sprečavanje povreda očiju. Ne zatežite previše mrežu za prtljag. **NIKADA NEMOJTE** držati lice ili telo u pravcu putanje zatezanja mreže. **NE KORISTITE** mrežu za prtljag kada su na kaiševima vidljivi zanci pohabanosti ili oštećenja.

SPOLJASNJE KARAKTERISTIKE VAŠEG VOZILA

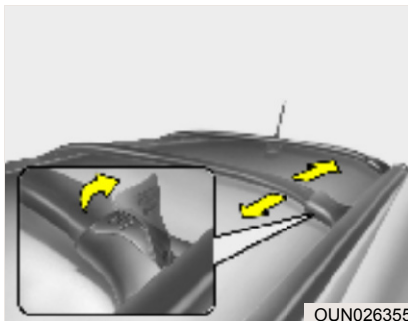

Krovnna rešetka (paktreger) (ako je ugrađeno)

Ukoliko je vaše vozilo opremljeno sa krovnom rešetkom, onda možete da na krovu vozila prevozite predmete.

Dve poprečne šipke na krovnoj rešetci mogu da se pomeraju napred I nazad u zavisnosti od toga šta se nosi na krovnoj rešetci. Da biste pomerili poprečne rešetke, povucite ručku I pomerite poprečne šipke u željenu poziciju. Pustite ručku I proverite da li su poprečne šipke "legle" na mesto tako što ćete probati da ih pomerite napred ili nazad.

Da biste sprečili moguća oštećenja neka vam neko pomogne I sa druge strane vozila zajedno povucite ručke sda svake strane vozila I onda pomerite poprečne šipke u željenu poziciju.

* NAPOMENA

- Poprečne rešetke treba da budu postavljene tako da na njih može da se stavi tere ili predmeti koji treba da se prevoze.
- Ako vozilo ima sunčani krov, pazite da teret koji postavljate na paktreger bude namešten tako da ne ometa funkcionisanje sunčanog krova.



MERE PREDOSTROŽNOSTI

- Kada nosite teret na paktregeru, obratite pažnju da bude namešten tako da ne može da ošteti krov vozila.
- Kada su veliki predmeti smešteni na paktreger, vodite računa da njihove dimenzije ne premašuju širinu, odnosno dužinu krova vozila.

⚠ UPOZORENJE

- Sledeća specifikacija predstavlja maksimalnu vrednost tereta koja se može staviti na paktreger. Sav teret rasporedite što ravnomernije i čvrsto ga osigurajte.

Pak treger	100 kg (220 lbs.) ravnomerno raspoređen
------------	--

Opterećivanje paktregera težinom većom od dozvoljene može dovesti do oštećenja na vozilu.

- Centar mase vozila biće viši u odnosu na zemlju kada je vozilo opterećeno teretom na paktregeru. Izbegavajte naglo startovanje, naglo kočenje, oštre krivine, oštre manevre ili velike brzine koje bi mogle da dovedu do gubitka kontrole nad vozilom ili prevrtanja, što bi moglo da dovede do teških telesnih povreda.

(Nastavlja se)

(Nastavak)

- Uvek vozite sporije i pažljivije ulazite u krivine kada je vozilo opterećeno teretom na paktregeru. Jaka strujanja vazduha, uzrokovana vozilima koja prolaze pored vas ili prirodnim uzrocima, mogu proizvesti iznenadne pritiske nagore na stvari koje se nalaze na paktregeru. Ovo je posebno primetno kada prevozite velike pljosnate predmete kao što su drveni paneli ili dušeci koji bi mogli da se otkace sa paktregera i proizvedu štetu na vašem vozilu ili drugim vozilima u vašoj blizini.
- Da biste ovo sprečili, često proveravajte, pre ili tokom vožnje, da li su predmeti na paktregeru sigurno pričvršćeni.



OEN046213

D290200AEN

Bočni stepenik (ako je ugrađen)

Radi lakšeg ulaska i izlaska iz vozila koristite ovaj bočni stepenik.

⚠ UPOZORENJE

- Vodite računa prilikom ulaska ili izlaska iz vozila da se ne biste okliznuli na stepenik kada je kišovito ili kada pada sneg.
- Ukoliko pokušate da otvorite vrata kada je temperatura jako niska ili kada je bočni stepenik pokriven snegom i ledom, možete da oštetite vrta. Skinite sav sneg sa bočnog stepenika pre ulaska u vozilo.

AUDIO SISTEM

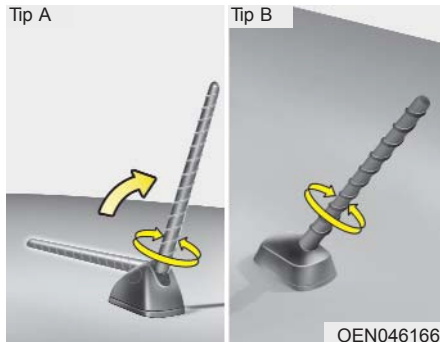

Antena

D300102AUN

Krovna antena

Vaše vozilo ima antenu za prijem AM i FM signala.

Antena može da se demontira.

Da biste demontirali antenu, obrćite je u smeru suprotnom od obrtanja kazaljke na satu. Da biste montirali antenu ponovo – zavrnite je, tj. obrćite je u smeru kazaljke na satu.



MERE PEDOSTROŽNOSTI

- Pre vožnje, odnosno pre ulaska vozila na mesto s niskim stropom, skinite antenu.
- Pre pranja vozila u automatskoj perionici skinite antenu, da se ne bi oštetila.
- Kada budete ponovo stavljali antenu, važno je da bude dobro zategnuta, akko bi se osigurao dobar prijem. Takođe, antenu možete skinuti kada parkirate vozilo ili kad na krov stavljate prtljag ili druge predmete.
- Kada se na krovu nosite prtljag ili druge predmete, nemojte ih postavljati blizu antene da ne bi ometali prijem.



D300200AEN

Daljinsko upravljanje audio sistemom (ako je ugrađeno)

Prekidač za audio daljinsko upravljanje koji se nalazi na volanu služi za podsticanje sigurne vožnje.



MERE PEDOSTROŽNOSTI

Nemojte pritisnuti kontrolna dugmad audio sistema odjednom.

D300202AEN

MODE (način rada)

Pritisnite dugme da biste odabrali način rada između: Radija, Kasete (ako je ugrađeno) ili CD (kompakt disk).

D300204AEN

VOLUME dugme za jačinu zvuka (VOL +/-)

- Pritisnite ovo dugme (+) da pojačate jačinu zvuka.
- Pritisnite ovo dugme (-) da smanjite jačinu zvuka.

D300205AEN

MUTE – isključivanje zvuka

- Pritisnite dugme MUTE da isključite zvuk.
- Pritisnite dugme MUTE da biste ponovo uključili zvuk.

D300203AEN

SEEK-pretraživanje, biranje (^ / v)

Iako ovo dugme držite pritisnuto 0 sekundi ili više, audio sistem će raditi sledećim načinom rada.

RADIO

Funkcioniše kao dugme za automatsku pretragu (AUTO SEEK) frekvencija.

CDP

Funkcioniše kao dugme za premoćavanje kasete ili CD-a napred ili nazad (FF/REW).

CDC

Funkcioniše kao dugme za snimak napred/nazad (DISC UP/DOWN).

Ako pritisnete dugme SEEK/PRESET i držite pritisnuto 0.8 sekundi ili duže, radiće na sledeći način (u svakom režimu rada drugačije):

RADIO

Funkcioniše kao dugme za biranje i pretraživanje kanala (PRESET STATION).

CDP

Funkcioniše kao dugme snimak napred nazad (TRACK UP/DOWN).

CDC

Funkcioniše kao dugme snimak napred nazad (TRACK UP/DOWN).

Detaljne informacije o korišćenju kontrole (stereo zvučnog sistema) je opisano na ostalim stranicama ovog poglavlja.

Prijem FM talasa

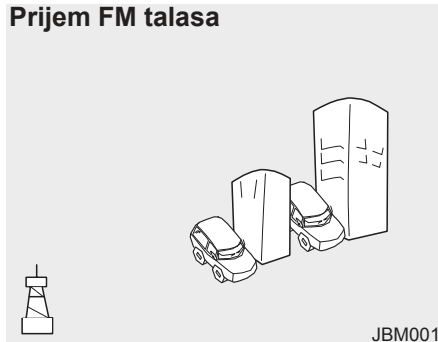

D300800AEN

Kako radi audio sistem u kolima

AM (MW, LW) I FM radio signali se emituju sa visokih predajnika u vašem gradu. Radio antena na vašim kolima ih hvata i prenosi, a radio ih prima i šalje do zvučnika.

Kada jak radio signal dolazi do vaših kola, precizna izvedba vašeg audio sistema obezbeđuje visoko kvalitetnu reprodukciju. Međutim, u nekim slučajevima signal koji dolazi do vaših kola nije jak ili nije jasan. To može biti zbog faktora kao što su udaljenost od radio stanice, blizina drugih jakih stanica, prisustvo zgrada, mostova i drugih velikih prepreka u tom području.

Prijem AM(MW, LW) talasa

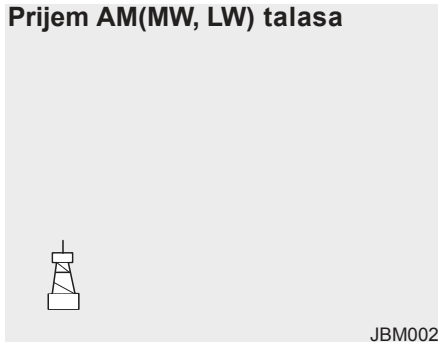

Prijem AM (MW, LW) signala je obično bolji od prijema FM signala. To je zato što se AM (MW, LW) radio talasi prenose na nižoj frekvenciji. Ti dugi niskofrekventni talasi mogu da prate zakrivljenost zemlje i ne putuju ravno u jonosferu. Pored toga, oni obilaze prepreke tako da mogu da obezbede bolje signale.

FM radio stanica

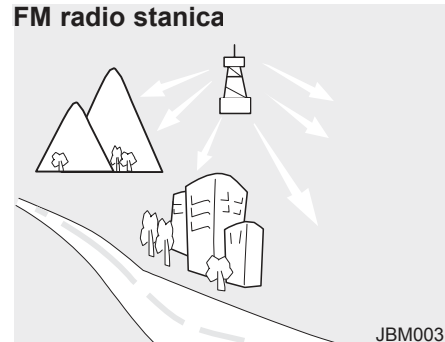

FM signali se prenose na višoj frekvenciji i ne savijaju se da bi pratili površinu zemlje. Zbog toga, FM signali obično počinju da se gube na kratkoj udaljenosti od stanice. Na FM signale takođe lako utiču zgrade, planine i druge prepreke. To vas može navesti da pomislite da postoji problem u vašem radio aparatu. Sledeće pojave su normalne i ne ukazuju na probleme sa radio aparatom:

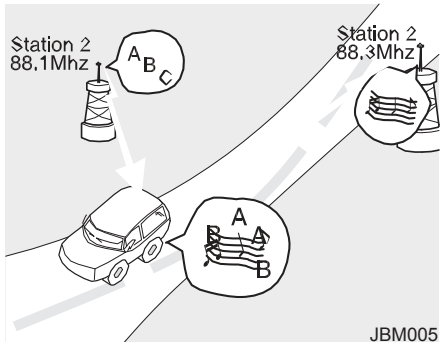
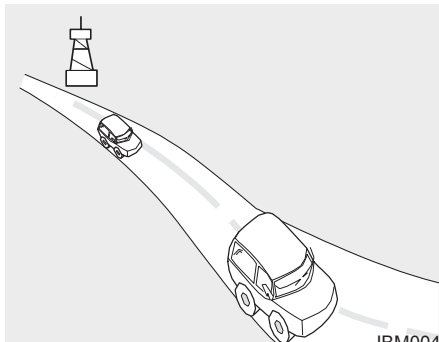

- Slabljenje (gubljenje) signala - Kako se udaljavate od radio stanice, signal počinje da slabi i zvuk počinje da se gubi. Kada se to desi, predlažemo da odaberete neku jaču stanicu.
- Pulsirajući /Statički šumovi – slabi FM signali ili velike prepreke između predajnika i vašeg radio aparata mogu da poremete signal koji onda prouzrokuje pulsirajuće ili statičke šumove. Smanjivanje nivoa frekvencije može da ublaži ovaj efekat dok se smetnje ne rascište.

- Mešanje stanica - Kako FM signal slabi, može da se desi da se umeša drugi snažniji signal približno iste frekvencije. To se dešava zato što je radio programiran tako da se prebaci na najčistiji signal. Ako se to desi, odaberite drugu stanicu koja ima jači signal.
- Poklapanje signala sa više putanja – Radio signali koji dolaze iz više pravaca mogu da prouzrokuju poremećaj prijema ili pulsiranje signala. To može prouzrokovati direktni i reflektovani signal sa iste stanice ili signali sa dve stanice bliskih frekvencija. Ako se to desi, odaberite drugu stanicu dok smetnje ne prođu.

Upotreba celularnog telefona ili dvosmernog radio sistema

Kada se celularni telefon koristi u vozilu, može da izazove šumove kod audio opreme. To ne znači da nešto nije u redu sa audio opremom. U takvim slučajevima, koristite celularni telefon na mestu što je moguće udaljenijem od audio opreme.

⚠ MERE PREDOSTROŽNOSTI

Kada se koristi komunikacioni sistem kao što je celularni telefon ili radio veza u vozilu, posebna spoljašnja antena mora da se namesti. Kada se ti sistemi koriste samo preko interne antene mogu da se mešaju sa električnim sistemom vozila i nepovoljno utiču na bezbedno funkcionisanje vozila.

⚠ UPOZORENJE

Ne koristite celularni telefon dok vozite. Morate da zaustavite vozilo na bezbednom mestu da biste koristili celularni telefon.

Održavanje diskova

- Ako je temperatura u vozilu previsoka, pre upotrebe audio sistema, otvorite malo prozore radi ventilacije.
- Kopiranje i upotreba MP3/ WMA datoteka bez dopuštenja je zabranjeno (ako je opremljeno sa M445 /M446, koristite samo CD-DA). Koristite samo diskove koji su proizvedeni legalnim sredstvima.
- Na CD-ove nemojte nanesti agresivna sredstva za čišćenje ako što su benzin ili razređivač, već koristite magnetske sprejeve namenjene analognim diskovima.
- Da biste sprečili oštećenja površine diskova, držite ih isključivo za rubove ili za središnji deo.
- Očistite površinu diska mekom krpom pre nego što stavite disk u CD player (brišite od sredine prema ivici).
- Nemojte stavljati nikakve druge predmete u CD player (nemojte stavljati dva CD-a istovremeno).
- Nemojte oštetiti ivice diska lepljenjem papirića ili selotejpa na njih.

- Nakon upotrebe držite CD-ove u njihovim omotima da se ne bi izgubili ili isprljali.
- Zavisno od tipa uređaja CD-R/CD-RW CDs, neki CD-ovi neće raditi u svim player-ima ili će raditi s poteškoćama, što zavisi od proizvođača, odnosno od načina snimanja. Ako nastavite da koristite takve CD-ove, može doći do kvara audio sistema u vašem vozilu.

*** NAPOMENA – Reprodukcijska nekompatibilnih audio CD-ova sa zaštitom**

Neki CD-ovi su zaštićeni od kopiranja koji nisu u skladu sa međunarodnim CD standardima (crvena knjiga) i možda neće raditi u vašem player-u. Imajte u vidu da ukoliko pokušavate da puštate CD sa zaštitom, i ako CD ne bude radio ispravno, da je u kvaru CD, a ne CD player.

Rad stereo radio aparata (M445/M446)

■ M445



1. Dugme za uključivanje/isključivanje i jačinu zvuka
2. Dugme za automatsko biranje kanala
3. Dugme za biranje memorisanih stanica
4. Dugme za ručno biranje kanala i kontrola kvaliteta zvuka
5. Dugme za najbolje memorisane stanice (BSM dugme)
6. Ekran
7. Selektor opsega frekvencije (FM/AM) (BAND dugme)
8. Audio dugme

EN M445

■ M446

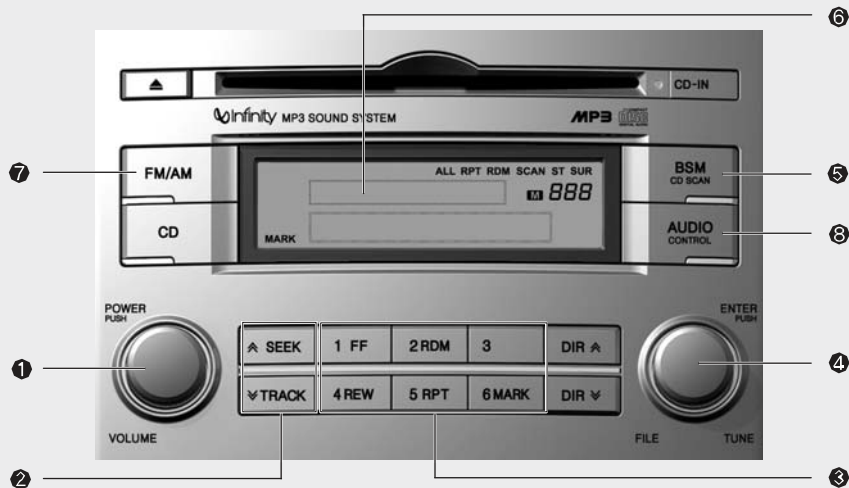



1. Dugme za uključivanje/isključivanje I jačinu zvuka
2. Dugme za automatsko biranje kanala
3. Dugme za biranje memorisanih stanica
4. Dugme za ručno biranje kanala i kontrola kvaliteta zvuka
5. Dugme za najbolje memorisane stanice (BSM dugme)
6. Ekran
7. Selektor opsega frekvencije (FM/AM) (BAND dugme)
8. Audio dugme

EN M446

1. Dugme za uključivanje/isključivanje I jačinu zvuka

- Pritisnite ovo dugme da biste uključili ili isključili audio sistem.
- Audio sistem će se isključiti kada pritisnete ovo dugme kada je audio sistem uključen.
- Okrenite dugme za kontrolu jačine zvuka u smeru kazaljke na satu da biste pojačali jačinu zvuka I u smeru suprotnom od smera kazaljke na satu da biste smanjili jačinu zvuka. (Kada podesite željenu jačinu zvuka ona će biti prikazana na ekranu (displeju)

2. Dugme za automatsko biranje kanala (SEEK dugme)

Pritisnite I držite dugme manje od 0.8 sekundi da bi se automatski smanjila frekvencija I da bi se automatski birali kanali. Pritisnite I držite ovo dugme 0.8 sekundi ili duže I tada će se automatski promeniti frekvencija, kada pustite dugme biće izabran prvi sledeći kanal (čujete zvučni signal). (Kada pritisnete dugme ( SEEK), aparat će se prebaciti na višu frekvenciju, a kada pritisnete dugme ( TRACK), aparat će se prebaciti na nižu frekvenciju .)

3. Dugme za biranje memorisanih stanica

Pritiskajte ovo dugme manje od 0.8 sekundi da biste preslušali kanale koji su memorisani. Ukoliko prilikom preslušavanja memorisanih stanica pritiskajući dugmad TUNE ili SEEK odlučite da memorišete neku drugu stanicu, pritiskajte dugme duže od 0.8 sekundi nakon čega će stanica biti memorisana.

4. Dugme za ručno biranje stanica I dugme za kontrolu kvaliteta zvuka

- Okrenite ovo dugme dok slušate radio kako biste mogli da ručno podesite frekvenciju. Okrenite dugme u smeru kazaljke na satu da biste izabrali višu frekvenciju ili okrenite dugme u smeru suprotnom od smera kazaljke na satu da biste izabrali manju frekvenciju.
- Okrenite ovo dugme u položaj načina rada kontrole kvaliteta zvuka da biste podesili kvalitet zvuka.

5. Dugme za najbolje memorisane stanice (BSM dugme)

Pritisnite dugme jednom I automatski će biti izabrani I memorisani kanali sa najvišim intezitetom u jednom od šest "preset" dugmiča. Ove stanice se memorišu prema redosledu frekvencija od prvog memorisanog dugmeta. Ukoliko nijedan kanal nije izabran ili memorisan nakon što ste uključili BSM dugme, sistem će se automatski vratiti na prethodni kanal.

6. Ekran

Na ekranu (displeju) dok slušate radio će biti prikazane razne informacije kao što su: opseg frekvencije (FM1/FM2 /AM), Stereo (ST), broj izabrane memorisane stanice, frekvencija svakog kanala, EQ (ekvilajzer) način rada i BSM status.

7. Selektor opsega frekvencije (FM/AM) (BAND dugme)

- Pritiskom na ovo dugme radio će biti podešen na jedan od sledećih načina rada svaki put kada pritisnete dugme.

- FM1 → RM2 → AM

- Kada slušate CD ili kasetu ukoliko pritisnete ovo dugme sistem će automatski uključiti radio.
- Kada se kontakt ključ nalazi u položaju ON ili ACC radio će se automatski uključiti kada pritisnete ovo dugme čak iako je audio sistem isključen.

8. Audio dugme

- Ovo dugme kontroliše sve funkcije koje se odnose na kvalitet zvuka audio sistema.
- Ukoliko pritisnete ovo dugme dok je audio sistem uključen, sistem će raditi na sledeći način:

Bas → Middle → Sopran → Fader ↓
Trenutno stanje ← Ekvilajzer ← Balans

Rad kompakt disk plejera (M445/M446)

■ M445

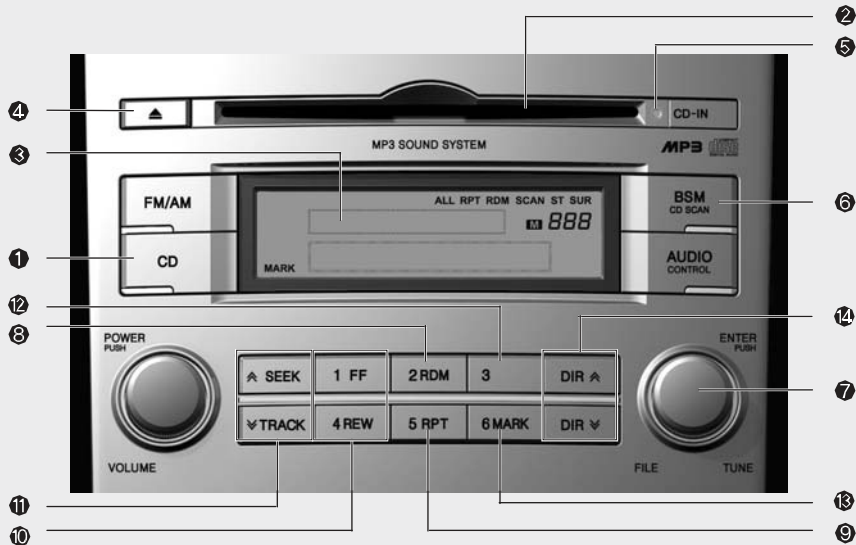

1. CD dugme
2. Otvor za stavljanje kompakt diska
3. Ekran (LCD)
4. Dugme za izbacivanje kompakt diska
5. Kompakt disk indikator
6. Dugme za emitovanje skeniranog signala (SCAN)
7. Dugme za pretraživanje
8. Dugme za nasumično puštanje muzike (RDM dugme)
9. Dugme za ponavljanje (RPT dugme)
10. Dugme za brzo premotavanje
11. Dugme za biranje numere napred/nazad
12. Dugme za skrolovanje
13. Dugme za označavanje željenog snimka (MARK dugme)
14. Dugme za promenu direktorijuma (DIR ili FLDR)

EN M445

■ M446

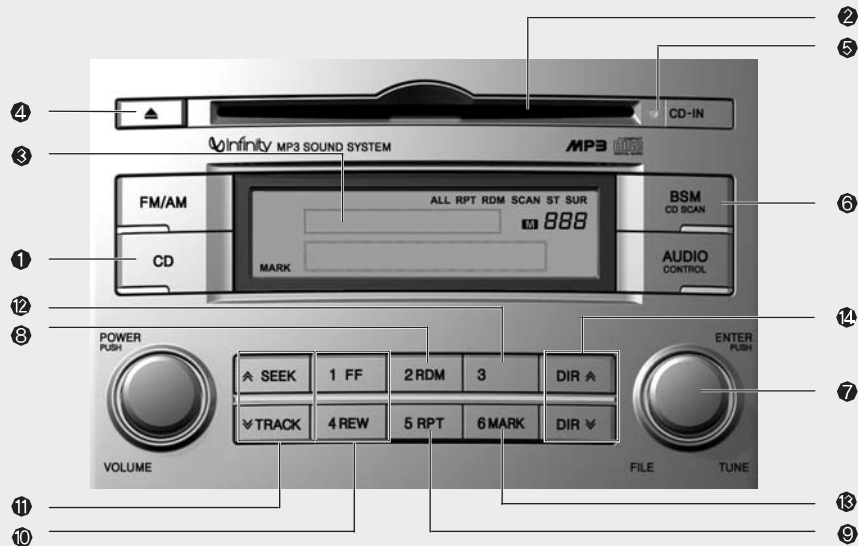

1. CD dugme
2. Otvor za stavljanje kompakt diska
3. Ekran (LCD)
4. Dugme za izbacivanje kompakt diska
5. Kompakt disk indikator
6. Dugme za emitovanje skeniranog signala (SCAN)
7. Dugme za pretraživanje
8. Dugme za nasumično puštanje muzike (RDM dugme)
9. Dugme za ponavljanje (RPT dugme)
10. Dugme za brzo premotavanje
11. Dugme za biranje numere napred/nazad
12. Dugme za skrolovanje
13. Dugme za označavanje željenog snimka (MARK dugme)
14. Dugme za promenu direktorijuma (DIR ili FLDR)

EN M446

1. CD dugme

- Pritisnite ovo dugme dok slušate radio ili kasetuda biste slušali muziku sa kompakt diska. (Ukoliko nijedan disk nije stavljen na ekranu će oko 5 sekundi pisati "NO DISK" – nema diska.)
- Ukoliko pritisnete ovo dugme dok se kontakt ključ nalazi u položaju ACC ili ON I kada je audio sistem isključen, CD će automatski biti pušten. (Međutim, CD mora da se nalazi u plejeru.)

2. Otvor za stavljanje kompakt diskova

Ovo je mesto gde se kompakt disk stavlja ili izbacuje. Ukoliko pritisnete ovo dugme dok se kontakt ključ nalazi u položaju ACC ili ON I kada je audio sistem isključen, CD će automatski biti pušten. (Ovaj CD plejer podržava kompakt diskove od 8 cm i od 12 cm.)

* NAPOMENA

Ubacite CD sa etiketom okrenutom na gore.

3. Ekran-displej (LCD)

Na ekranu će dok budete slušali CD biti prikazane razne informacije kao što su: broj zapisa koji slušate, naziv CD, RPT, RDM, SCAN, trajanje pesme, EQ (ekvivalazer) način rada (Klasika, Pop, Rok, Džez).

4. Dugme za izbacivanje CD-a

Pritisnite ovo dugme da biste izbacili CD tokom reprodukcije. Ukoliko nijedan disk nije stavljen na ekranu će oko 5 sekundi pisati "NO DISK" – nema diska. (CD će biti izbačen čak I kada se kontakt ključ nalazi u položaju OFF ili kada je audio system isključen.)

* NAPOMENA

Prinudno izbacivanje CD-a: Kada pritisnete i držite dugme EJECT više od 3 sekunde, disk će biti izbačen u svakom slučaju. (Koristite ovu funkciju samo kada disk nije izbačen normalnim putem.)

5. CD Indikator

Kada se CD nalazi u plejeru I kada se kontakt ključ nalazi u položaju ACC ili ON I kada je audio sistem uključen ili isključen, svetlo indikator će svetleti što označava da je CD u plejeru. Svetlo indikatora će se isključiti kada se CD izbaci.

6. Dugme za skenovano emitovanje (SCAN dugme)

Emituje prvih 10 sekundi svake pesme na disku i na ekranu će biti prikazano "SCAN"). Da biste isključili ovaj način rada, pritisnite dugme još jednom.

7. Dugme za pretraživanje

Okrećite kontrolni prekidač udesno ili ulevo dok CD plejer radi i broj numere na ekranu će se menjati u skladu sa tim. Kada pronađete broj numere koju želite da slušate, pritisnite dugme PLAY. Ako u toku 5 sekundi od kada ste izabrali numeru ne pritisnete dugme PLAY, pretraga numera će se isključiti.

8. Dugme za nasumično puštanje zapisa (RANDOM dugme)

Emituje prvih 10 sekundi svake pesme na disku. (Na ekranu će biti prikazano "RDM"). Da biste isključili ovaj način rada, pritisnite dugme još jednom.

9. Dugme za ponavljanje(RPT) dugme

Da biste ponovili pesmu koju ste slušali, pritisnite dugme RPT(na ekranu će biti prikazano "RPT"), a da biste isključili ovaj način rada, pritisnite dugme još jednom.

10. Dugme za premotavanje napred/nazad

Ako želite da pregledate zapise sa CD-a napred ili nazad, pritisnite i držite dugme 1 FF ili 4 REW. Kada pustite dugme, CD plejer će nastaviti emitovanje od zapisa na kom ste stali.

11. Dugme za biranje numere napred/nazad

- Pritisnite [⤴ SEEK] dugme da biste emitovali sledeću pesmu od početka. (Ukoliko držite pritisnutim ovo dugme, preći ćete na narednu pesmu.)
- Pritisnite [⤵ TRACK] dugme da biste preotali pesmu koju trenutno slušate na početak i pritisnite dugme ponovo ukoliko hoćete da se vratite na početak prethodne pesme. (Ukoliko držite pritisnutim ovo dugme, preći ćete na prethodnu pesmu.)

12. Dugme za skrolovanje (SCROLL)

Pritisnite dugme [3] dok preslušavate MP3 fajlove, zatim možete da skrolujete naziv fajla koji ima više od 16 slovnih karaktera (u engleskom jeziku) ili 8 slovnih znakova (u korejskom jeziku).

* NAPOMENA

Ova funkcija je moguća kada preslušavate MP3 fajlove.

13. Dugme za označavanje određenih zapisa (MARK dugme)

Pritiskajte dugme [6 MARK] duže od 0.8 sekundi da biste memorisali pesmu koju slušate ili koju ste izabrali opcijom za pretraživanje (do 50 numera maksimalno).

* NAPOMENA

Ova funkcija je moguća kada preslušavate MP3 fajlove.

14. Dugme za promenu direktorijuma (DIR ili FLDR)

Pritisnite dugme [DIR ⤴] ili dugme [DIR ⤵] dok preslušavate MP3 fajl da biste se kretali kroz folder.

* NAPOMENA

Ova funkcija je moguća kada preslušavate MP3 fajlove.

Rad stereo radio aparata (M466)

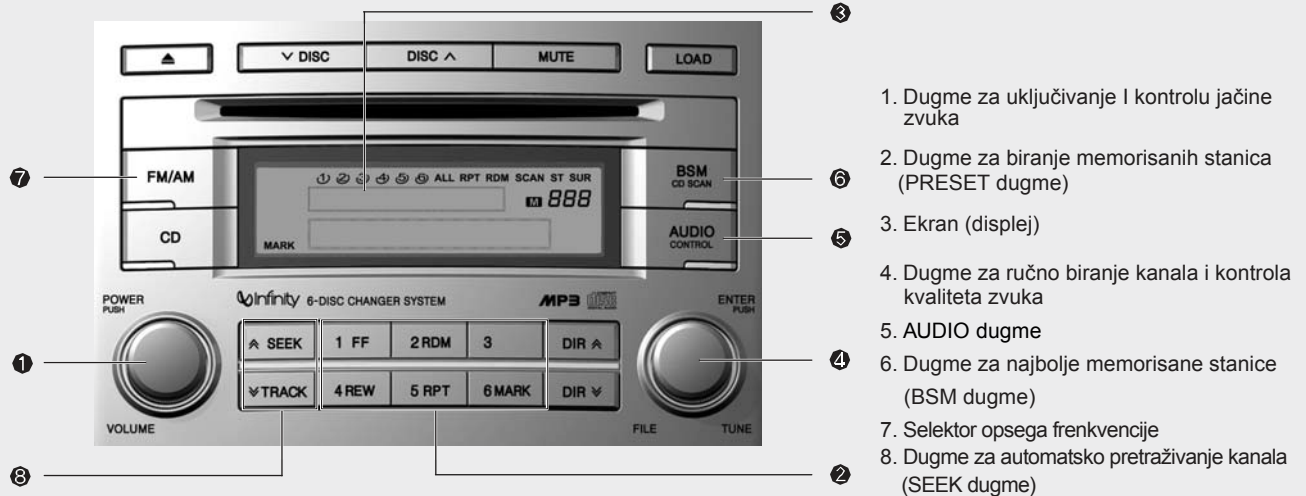

1. Dugme za uključivanje i kontrolu jačine zvuka
2. Dugme za biranje memorisanih stanica (PRESET dugme)
3. Ekran (displej)
4. Dugme za ručno biranje kanala i kontrola kvaliteta zvuka
5. AUDIO dugme
6. Dugme za najbolje memorisane stanice (BSM dugme)
7. Selektor opsega frekvencije
8. Dugme za automatsko pretraživanje kanala (SEEK dugme)

EN M466

1. Dugme za uključivanje/isključivanje I jačinu zvuka

- Pritisnite ovo dugme da biste uključili ili isključili audio sistem.
- Audio sistem će se isključiti kada pritisnete ovo dugme kada je audio sistem uključen.
- Okrenite dugme za kontrolu jačine zvuka u smeru kazaljke na satu da biste pojačali jačinu zvuka I u smeru suprotnom od smera kazaljke na satu da biste smanjili jačinu zvuka. (Kada podesite željenu jačinu zvuka ona će biti prikazana na ekranu (displeju).

2. Dugme za biranje memorisanih stanica

Pritiskajte ovo dugme manje od 0.8 sekundi da biste preslušali kanale koji su memorisani. Ukoliko prilikom preslušavanja memorisanih stanica pritisnajući dugmad TUNE ili SEEK odlučite da memorišete neku drugu stanicu, pritisnite dugme duže od 0.8 sekundi nakon čega će stanica biti memorisana (čućete prateći zvuk).

3. Ekran

Na ekranu (displeju) dok slušate radio će biti prikazane razne informacije kao što su: opseg frekvencije (FM1/FM2 /AM), Stereo (ST), broj izabrane memorisane stanice, frekvencija svakog kanala, EQ (ekvilajzer) način rada i BSM status.

4. Dugme za ručno biranje stanica I dugme za kontrolu kvaliteta zvuka

- Okrenite ovo dugme dok slušate radio kako biste mogli da ručno podesite frekvenciju. Okrenite dugme u smeru kazaljke na satu da biste izabrali višu frekvenciju ili okrenite dugme u smeru suprotnom od smera kazaljke na satu da biste izabrali manju frekvenciju.
- Okrenite ovo dugme u položaj načina rada kontrole kvaliteta zvuka da biste podesili kvalitet zvuka.

5. Audio dugme

- Ovo dugme kontroliše sve funkcije koje se odnose na kvalitet zvuka audio sistema.
- Ukoliko pritisnete ovo dugme dok je audio sistem uključen, sistem će raditi na sledeći način:

BAS > MIDDLE > SOPRAN >
↑ FADER → BALANS →
EKVILAJZER > Trenutno stanje

6. Dugme za najbolje memorisane stanice (BSM dugme)

Pritisnite dugme jednom I automatski će biti izabrani I memorisani kanali sa najvišim intezitetom u jednom od šest "prezet" dugmića. Ove stanice se memorišu prema redosledu frekvencija od prvog memorisanog dugmeta. Ukoliko nijedan kanal nije izabran ili memorisan nakon što ste uključili BSM dugme, sistem će se automatski vratiti na prethodni kanal.

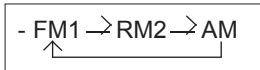

7. Selektor opsega frekvencije (FM/AM) (BAND dugme)

- Pritiskom na ovo dugme radio će biti podešen na jedan od sledećih načina rada svaki put kada pritisnete dugme.



- Kada slušate CD ili kasetu ukoliko pritisnete ovo dugme sistem će automatski uključiti radio.
- Kada se kontakt ključ nalazi u položaju ON ili ACC radio će se automatski uključiti kada pritisnete ovo dugme čak iako je audio sistem isključen.

8. Dugme za automatsko biranje kanala (SEEK dugme)

Pritisnite I držite dugme manje od 0.8 sekundi da bi se automatski smanjila frekvencija I da bi se automatski birali kanali. Pritisnite I držite ovo dugme 0.8 sekundi ili duže I tada će se automatski promeniti frekvencija, kada pustite dugme biće izabran prvi sledeći kanal (ćučete zvućni signal). (Kada pritisnete dugme () SEEK), aparat će se prebaciti na višu frekvenciju, a kada pritisnete dugme () TRACK), aparat će se prebaciti na nižu frekvenciju .)

* NAPOMENA

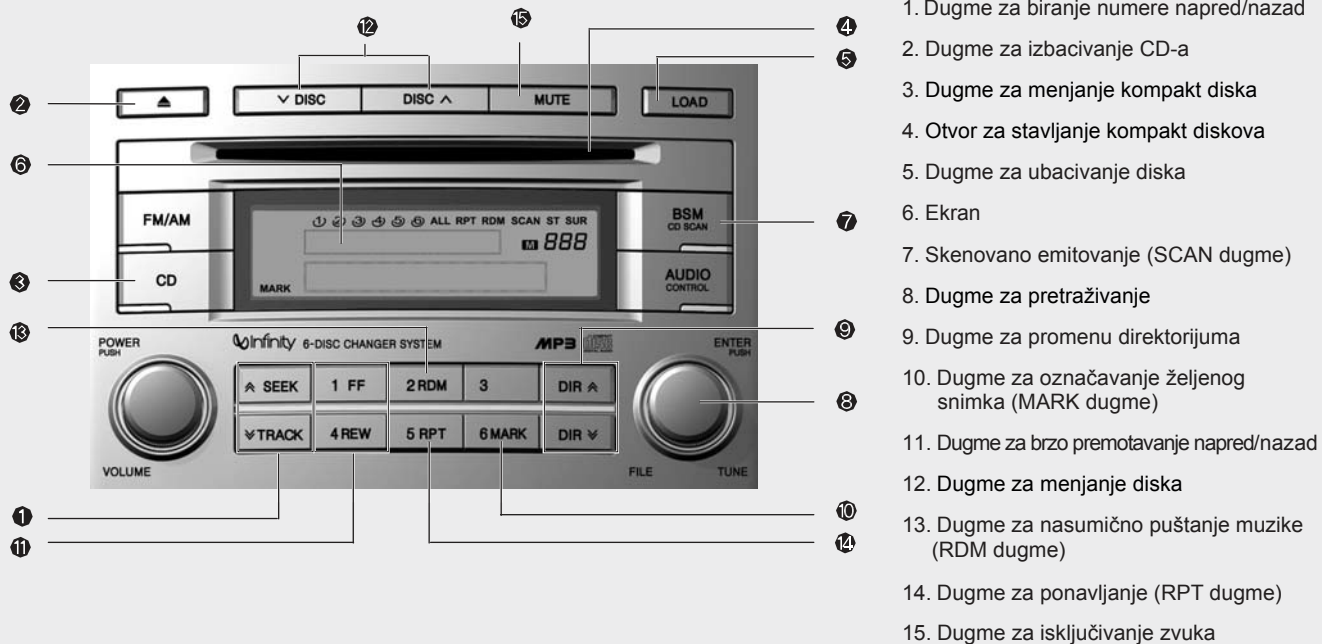

Ako prijem kanala nije dobar, koristite dugme za rućno biranje kanala (4) za fino podešavanje.

Kompakt disk plejer/automatsko menjanje kompakt diska (M466) – Kompatibilan sa MP3/WMA



EN M466

1. Dugme za biranje numere napred/nazad

- Pritisnite [ SEEK] dugme da biste emitovali sledeću pesmu od početka. (Ukoliko držite pritisnutim ovo dugme, preći ćete na narednu pesmu.)
- Pritisnite [ TRACK] dugme da biste premotali pesmu koju trenutno slušate na početak i pritisnite dugme ponovo ukoliko hoćete da se vratite na početak prethodne pesme. (Ukoliko držite pritisnutim ovo dugme, preći ćete na prethodnu pesmu.)

2. Dugme za izbacivanje CD-a

Pritisnite ovo dugme da biste izbacili CD tokom reprodukcije. Ukoliko nije-dan disk nije stavljen na ekranu će oko 3 sekunde pisati "NO DISK" – nema diska. (CD će biti izbačen čak i kada se kontakt ključ nalazi u položaju OFF ili kada je audio system isključen.)

- Izbacivanje svih diskova: Pritisnite i držite ovo dugme (EJECT) duže od 0.8 sekundi i svi diskovi će biti izbačeni redosledom kojim su ubacivani.

* NAPOMENA

Ubacite CD sa etiketom okrenutom na gore.

3. Dugme za menjanje kompakt diska

- Ako pritisnete ovo dugme kada je uključen drugi način rada, audio sistem će se automatski prebaciti na CD način rada. (Ukoliko nije-dan disk nije stavljen na ekranu će oko 3 sekunde pisati "NO DISK" – nema diska).
- Ukoliko je audio sistem isključen i ako se kontakt ključ nalazi u položaju ACC ili ON, kada pritisnete ovo dugme sistem će automatski pustiti CD od zapisa gde je prethodno prekinut. (Međutim, CD mora da se nalazi u plejeru.)

4. Otvor za stavljanje kompakt diskova

Ovo je mesto gde se kompakt disk stavlja ili izbacuje. Ubacite CD kada je otvor otvoren I vodite računa da ubacite CD sa etiketom okrenutom na gore.

* NAPOMENA

Stavite CD u otvor samo kada je otvoren. Ukoliko pokušate da na silu ubacite CD kada je otvor zatvoren to može dovesti do oštećenja audio sistema.

5. Dugme za učitavanje CD-a

Kada pritisnete dugme "LOAD", na ekranu će biti prikazano "INSERT" I svetlo indikatora će zasvetleti I otvor za stavljanje CD će se otvoriti. Kada stavite CD u otvor, on će se zatvoriti I CD će početi sa emitovanjem.

Ukoliko budete pritiskali dugme "LOAD" duže od 0.8 sekundi, tada ćete moći da stavite CD-ove u sve prazne otvore za stavljanje CD-ova. U ovom slučaju, poslednje CD koji stavite biće emitovan. Ukoliko ne stavite nijedan CD u roku od 10 sekundi nakon što ste pritisnuli dugme "LOAD" ili ako pritisnete dugme "LOAD" ponovo, ova funkcija će biti isključena.

* NAPOMENA

Vodite računa da stavite CD samo onda kada indikator zasvetli I kada na ekranu piše "INSERT."

6. Ekran-displej (LCD)

Na ekranu će dok budete slušali CD biti prikazane razne informacije kao što su: broj zapisa koji slušate, naziv CD, RPT, RDM, SCAN, trajanje pesme, EQ (ekvilajzer) način rada (Klasika, Pop, Rok, Džez).

7. Dugme za skenovano emitovanje (SCAN dugme)

Emituje prvih 10 sekundi svake pesme na disku i na ekranu će biti prikazano "SCAN"). Da biste isključili ovaj način rada, pritisnite dugme još jednom.

8. Dugme za pretraživanje

Okrećite kontrolni prekidač udesno ili ulevo dok CD plejer radi i broj numere na ekranu će se menjati u skladu sa tim. Kada pronađete broj numere koju želite da slušate, pritisnite dugme PLAY. Ako u toku 5 sekundi od kada ste izabrali numeru ne pritisnete dugme PLAY, pretraga numera će se isključiti.

9. Dugme za promenu direktorijuma (DIR ili FLDR)

Pritisnite dugme [DIR ↗] ili dugme [DIR ↘] dok preslušavate MP3/WMA fajl da biste se kretali kroz folder. Na ekranu će biti prikazano direktorijum koji pretražujete. (Pretraživanje direktorijuma će biti prekinuto ukoliko ne uradite ništa u roku od 5 sekundi.)

10. Dugme za označavanje određenih zapisa (MARK dugme)

Pritiskom na ovo dugme možete da sačuvate pesmu koju volite ili da preslušate pesmu koju ste sačuvali. Pritisnite dugme ponovo da biste isključili ovu funkciju.

11. Dugme za brzo premotavanje napred-nazad

Ako želite da pregledate zapise sa CD-a napred ili nazad, pritisnite i držite dugme 1 FF ili 4 REW. Kada pustite dugme, CD plejer će nastaviti emitovanje od zapisa na kom ste stali.

12. Dugme za menjanje diska

Pritisnite dugme [DISC ^] ili dugme [DISC v] ukoliko želite da slušate drugi disk dok CD emituje sa drugog CD-a.

Ukoliko je svih 6 dekovu prazno, samo dek sa CD-om će biti emitovan. Na ekranu će biti prikazan koji od ovih 6 dekovu je izabran, odnosno u kom deku se nalazi Cd koji slušate.

13. Dugme za nasumično puštanje zapisa (RANDOM dugme)

Emituje prvih 10 sekundi svake pesme na disku, bez obzira na redosled pesama na disku.

* NAPOMENA

Ako pritisnete I držite dugme pritisnutim više od 0.8 sekundi dok MP3/WMA fajl je uključen, pljer će se prebaciti na ALL RANDOM (nasumično puštanje svih zapis) način rada. (na ekranu će pisati "ALL/RDM.")

14. 9. Dugme za ponavljanje(RPT) dugme

Da biste ponovili pesmu koju ste slušali, pritisnite dugme RPT (na ekranu će biti prikazano "RPT"), a da biste isključili ovaj način rada, pritisnite dugme još jednom.

* NAPOMENA

Ako pritisnete I držite dugme pritisnutim više od 0.8 sekundi onda ćete ponovo preslušati ceo CD. (na ekranu će pisati "ALL/RPT.")

15. Dugme za isključivanje zvuka

Kada pritisnete ovo dugme, na ekranu će biti prikazano "MUTE" i zvuk će biti isključen. Da biste ponovo uključili zvuk ponovo pritisnite dugme.

Pre startovanja motora / 5-3
Položaji ključa / 5-4
Startovanje motora / 5-6
Automatski menjač / 5-9
Pogon na četiri točka (4WD) / 5-14
Kočioni sistem / 5-21
Kontrolni sistem krstareće vožnje / 5-31
Ekonomična vožnja / 5-35
Vožnja u specijalnim uslovima / 5-37
Zimska vožnja / 5-42
Težina vozila / 5-46

Upravljanje vašim Hyundai vozilom

5

E010000AEN

UPOZORENJE - IZDUVNI GASOVI MOGU BITI OPASNI!

Izduvni gasovi motora mogu biti izuzetno opasni. Ako, u bilo koje doba, osetite prisustvo izduvnih gasova u vozilu, odmah otvorite prozore.

- **Ne udišite izduvne gasove.**

Izduvni gasovi u sebi sadrže ugljen-monoksid, gas bez boje i mirisa, koji može da izazove gubljenje svesti i smrt usled gušenja.

- **Uverite se da izduvni sistem negde ne propušta gasove.**

Izduvni sistem treba proveriti kada je vozilo podignuto radi promene ulja ili iz bilo kojeg drugog razloga. Ako čujete promenu u zvuku prilikom izduvavanja gasova ili ako pređete preko nečega što udara u donji deo vašeg auta, što je pre moguće, dajte da vam Hyundai serviser pregleda izduvni sistem.

- **Ne puštajte da motor radi u zatvorenom prostoru.**

Ostavljanje motora da radi u vašoj garaži, čak i ako su vrata garaže otvorena, može biti opasno. Nikada ne puštajte da motor radi u garaži duže nego što je potrebno za startovanje i izvoženje vozila iz garaže.

- **Izbegavajte da motor radi duže vreme dok automobil stoji a u njemu se nalaze putnici.**

Ukoliko je potrebno da motor radi dok automobil stoji malo duži vremenski period, sa putnicima u vozilu, vodite računa da to radite samo na otvorenom, sa podešenim dovodom vazduha na "Fresh" i uz ventilator koji radi na nekoj od većih brzina tako da svež vazduh ulazi u vozilo.

Ako morate da vozite sa otvorenim prtljažnikom zbog toga što prevozite predmete koji to iziskuju, uradite sledeće:

1. Zatvorite sve prozore.
2. Otvorite bočne ventilacione otvore.
3. Regulator dovoda vazduha podesite na dovod svežeg vazduha ("Fresh"), protok vazduha usmerite na duvanje u nivou nogu ("Floor"), ili lica ("Face"), a ventilator podesite da duva na nekoj od najvećih brzina.

Da bi se obezbedilo pravilno funkcionisanje ventilacionog sistema, obavezno proverite da li su dovodi za vazduh na prednjoj strani vetrobrana očišćeni od snega, leda, lišća ili drugih mogućih prepreka.

PRE STARTOVANJA MOTORA

E020100AUN

Pre ulaska u vozilo

- Uverite se da su svi prozori, svi retrovizori i sva spoljna svetla čisti.
- Proverite stanje guma.
- Pogledajte ispod vozila da li ima znakovna curenja.
- Uverite se da iza Vas nema prepreka ako nameravate da se krećete unazad.

E020200AUN

Neophodne provere

Nivoi tečnosti, kao što su ulje za motor, rashladna tečnost za motor, tečnost za kočnice i tečnost za pranje moraju se redovno proveravati u tačno određenim intervallima u zavisnosti od vrste tečnosti. Više detalja o ovome možete naći u odeljku 7, "Održavanje".

E020300BUN

Pre startovanja motora

- Zatvorite i zaključajte sva vrata.
- Podesite sedišta tako da možete lako dohvatiti sve kontrole.
- Podesite spoljašnje i unutrašnje retrovizore.

- Uverite se da sva svetla rade.
- Proverite sve merače.
- Proverite ispravnost svih svetala upozorenja kada je prekidač za paljenje u ON poziciji.
- Spustite ručnu kočnicu i proverite da li se upozoravajuće svetlo kočenja ugasisilo.

Za bezbednu vožnju, dobro se upoznajte sa svojim vozilom i njegovom opremom.



UPOZORENJE

Svi putnici moraju biti propisno vezani pojasom kada god je vozilo u pokretu. Pogledajte "Sigurnosne pojaseve" u odeljku 3 za više informacija o njihovom pravilnom korišćenju.



UPOZORENJE

Uvek proveravajte da li u blizini vozila ima ljudi, posebno dece, pre nego što pokrenete auto unapred ili u rikverc.



UPOZORENJE – Vožnja pod uticajem alkohola ili droge

Vožnja i konzumiranje alkohola je opasno. Vožnja u alkoholisanom stanju je najveći izazivač smrtnih slučajeva u nesrećama na putevima svake godine. Čak i mala količina alkohola utiče na Vaše reflekse, percepciju i moć rasuđivanja. Vožnja pod uticajem droge je podjednako opasno ili čak i opasnije od vožnje pod uticajem alkohola. Mnogo je verovatnije da ćete doživeti saobraćajnu nesreću vozeći pod uticajem droge ili alkohola. Ako se drogirate ili pijete, nemojte voziti. Nemojte se voziti sa vozačem koji je konzumirao alkohol ili drogu. Izaberite profesionalnog vozača ili pozovite taksii.



UPOZORENJE

Kada je vozilo u pokretu I kada nameravate da parkirate ili zaustavite vozilo, vodite računa da ne pritiskate previše pedal za gas dugo. To može dovesti do pregrevanja motora ili sistema izduvnih gasova I samim tim izazvati požar.

POLOŽAJI KLJUČA



E030100AEN

Osvetljena kontakt brava

Kad god su prednja vrata otvorena, kontakt brava će biti osvetljena, osim ako kontakt ključ nije u položaju ON. Svetlo će se odmah isključiti kad se startuje motor, odnosno 30 sekundi nakon zatvaranja vrata.



Položaji ključa u kontakt bravi

E030201AUN

LOCK

Volan se zaključava zbog zaštite od krađe. Kontakt ključ može da se izvadi tek kada se nalazi u položaju LOCK. Kada hoćete da okrenete kontakt bravu u položaj LOCK, gurnite kontak ključ ka unutra dok je u položaju ACC i okrenite ga ka položaju LOCK.

E030202BUN

ACC (kontakt)

Volan je otključan i svi električni uređaji u vozilu su u funkciji.

* NAPOMENA

Ako pri okretanju kontakt ključa u položaj ACC osetite poteškoće, okrenite volan udesno i ulevo da biste ga otkočili i okrenite kontakt ključ.

E030203AUN

ON- Uključeno

Pre pokretanja motora moguće je proveriti svetla upozorenja u vozilu. Ovo je uobičajeno nakon pokretanja motora. Nemojte ostavljati kontakt bravu u položaju ON, ako motor nije uključen, kako biste sprečili praznjenje akumulatora.

E030204AUN

START

Okrenite kontakt ključ u položaj START da biste startovali motor. Motor će pokušati da se pokrene dok ne pustite ključ, a zatim će se vratiti u položaj ON. U ovom položaju možete da proverite svetlo upozorenja za kočnice.

(Nastavak)

dovesti do ozbiljnih povreda ili smrti.

- Nemojte postavljati nikakve pokretne predmete oko vozačevog sedišta jer u toku vožnje njihovo pomeranje može da ometa vozača i da dođe do sudara.

UPOZORENJE

Kontakt ključ

- Nikada nemojte okretati kontakt ključ u LOCK ili ACC položaj dok je vozilo u pokretu. Ovo može dovesti do gubitka kontrole nad vozilom, što se može završiti sudarom.
- Poluga koja se stavlja preko volana protiv krađe nije zamena za ručnu kočnicu. Pre nego što napustite vozilo, uvek proverite da se automatski menjač nalazi u položaju P (parkiranje), da je povučena ručna kočnica i da je isključen motor. Ako ove mere nisu preduzete može doći do neočekivanih i naglih pokretanja vozila.
- Nikada nemojte posezati da dohvatite kontakt ključ ili druge kontrole dok je vozilo u pokretu. Vaša ruka u ovom području može da dovede do gubitka kontrole nad vozi-

(Nastavlja se)

STARTOVANJE MOTORA

E040000AUN-EU

UPOZORENJE

Uvek nosite odgovarajuću obuću kad upravljate vozilom. Neodgovarajuća obuća (visoke potpetice, skijaške čizme itd.) mogu da utiču na vašu sposobnost da koristite papučicu za gas, kočnicu i kvačilo.

E040100AUN-EU

1. Proverite da je povučena ručna kočnica.
2. Stavite menjač u položaj P. Pritisnite kočnicu do kraja. Motor možete da pokenete takođe i kada se menjač nalazi u položaju N-neutralno.
3. Okrenite ključ u položaj START i držite ga u tom položaju dok se motor ne uključi (10 sekundi maksimalno). Kad se motor uključi, pustite ključ.
4. Pri izuzetno hladnim temperaturama (ispod -18°C / 0°F) ili ako vozilo nije bilo pokretano danima, sačekajte prvo da se vozilo zagreje pa tek onda pritisnite gas.
Bez obzira da li je motor zagrejan ili ne, vozilo treba pokretati **bez stiskanja papučice za gas.**



MERE PREDOSTROŽNOSTI

Ako motor stane u toku vožnje, nemojte prebacivati menjač u položaj P-parkiranje. Ako vam uslovi u saobraćaju dopuštaju, menjač možete da prebacite u položaj N-neutralno dok se vozilo kreće i okrenite kontakt bravu u položaj START kako biste ponovo pokrenuli motor.



MERE PREDOSTROŽNOSTI

Nemojte pokušavati da pokrenete motor duže od 10 sekundi. Ako motor ne može da se pokrene, sačekajte 5 do 10 sekundi pre nego što ponovo pokušate da ga pokrenete.

E040101AEN

Startovanje dizel motora (ako je ugrađeno)

Da biste pokrenuli hladan dizel motor, morate ga prvo unapred zagrejati pre nego što ga pokrenete.

1. Proverite da je povučena ručna kočnica.
2. Postavite menjač u položaj P (parkirano). Pritisnite kočnicu do kraja. Motor možete da pokenete takođe i kada se menjač nalazi u položaju N-neutralno.



3. Okrenite kontakt ključ u položaj ON za predzagrevanje. Svetlo indikatora će zasvetleti.
4. Kad se svetlo indikatora isključi, okrenite ključ u položaj START i držite ga tako dok se motor ne uključi (10 sekundi maksimalno). Kad se motor uključi pustite ključ.

* NAPOMENA

Ako se motor ne pokrene u roku od 10 sekundi nakon što se zagrevanje završilo, okrenite kontakt ključ još jednom u položaj LOCK, sačekajte 10 sekundi pa onda opet okrenite ključ u položaj ON kako biste motor još jednom zagrejali.

Startovanje i zaustavljanje motora za hladnjak turbopunjača

1. Nemojte naglo ubrzavati motor od-mah nakon paljenja.
Ako je motor hladan, držite ga u leru nekoliko sekundi pre nego što dovoljno maziva bude ubrizgano u turbopunjač.
2. Nakon brze ili duge vožnje, pod teškim opterećenjem, držite motor u leru približno 1 minut pre gašenja.
Ovo će omogućiti turbopunjaču da se ohladi pre nego što motor bude ugašen.

⚠ MERE PREDOSTROŽNOSTI

Nemojte gasiti motor odmah nakon zaustavljanja, posle vožnje ili vuče teškog tereta. To bi moglo da izazove teška oštećenja motora ili turbopunjača.

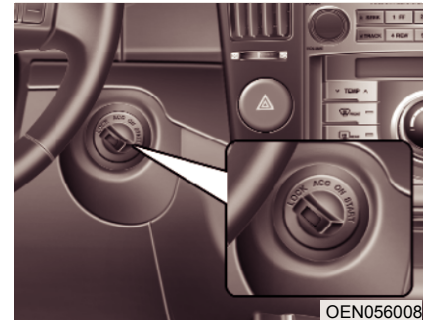

Startovanje motora pomoću smart ključa (ako je vozilo njime opremljeno)

Ako startujete motor bez ubacivanja smart ključa:

1. Ručna (parkirna) kočnica mora biti pritisnuta do kraja.
2. Postavite ručicu menjača u položaj P (parkiranje).

- Nosite smart ključ sa sobom ili ga ostavite u vozilu.
 - Pritisnite pedalu kočnice.
 - Stavite smart ključ u kontakt bravu, pritisnite i držite ga u tom položaju. Proverite da li se indikator imobilizatora (🔒) na instrument tabli upalio.
 - Dok smart ključ držite pritisnut u kontakt bravi, okrenite kontakt bravu u položaj za startovanje motora.
- Čak i ako je smart ključ ostao u vozilu, a nalazi se daleko od vas, možda nećete moći da startujete motor.
 - Kada je kontakt brava u položaju ACC ili ON, i ako su neka od vrata otvorena, sistem će vršiti proveru za smart ključ. Ako se smart ključ ne nalazi u vozilu, svetlo indikatora će treperiti, a ako su sva vrata zatvorena, čuće se odgovarajući zvuk u trajanju od 5 sekundi. Svetlo indikatora će se isključiti dok je vozilo u pokretu. Držite svoj smart ključ u vozilu.

⚠ UPOZORENJE

Kontakt brava će moći da se okrene i motor će moći da se startuje samo ako se smart ključ nalazi u vozilu.

Dobro pazite da deca ili bilo ko drugi ko nije upoznat sa vozilom diraju kontakt bravu ili delove sistema za paljenje motora.

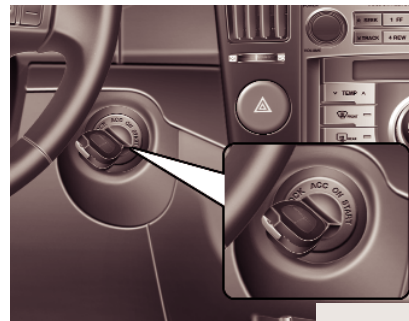

Ako je akumulator ispražnjen ili smart ključ ne radi kako bi trebalo, možete startovati motor tako što ćete ubaciti smart ključ u kontakt bravu.

AUTOMATSKI MENJAČ

E060100AEN

Rukovanje automatskim menjačem

Izuzetno efikasni, Hyundai automatski menjač ima šest brzina i rikverc. Brzine se menjaju automatski, u zavisnosti od položaja ručice menjača.

* NAPOMENA

Prvih nekoliko promena stepena brzine na novom vozilu, ukoliko je akumulator bio diskonektovan, bi moglo da bude sa trzajevima, otežano. Ovo je normalna pojava, i menjanje brzina će se ujednačiti nakon nekoliko promena stepena prenosa pomoću TCM (odnosno "Transaxle Control Module" - kontrolni modul menjača) ili PCM ("Powertrain Control Module" - kontrolni modul pogonskog sklopa).

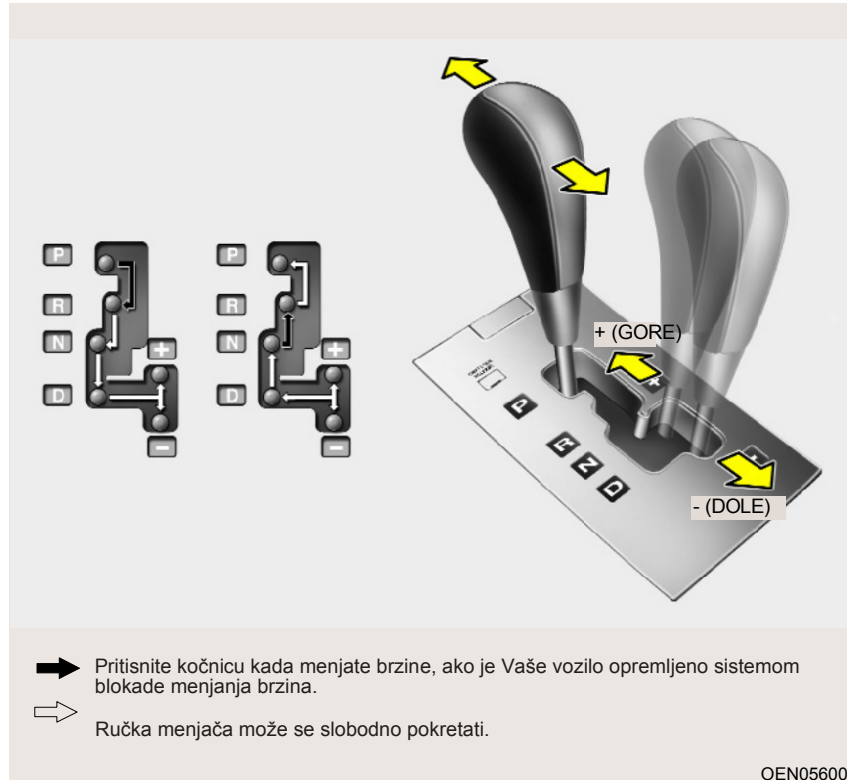

E060000AEN

OEN056002

Za rad bez poteškoća, pritisnite papučicu kočnice kad prebacujete iz položaja N-neutralno u veću brzinu za vožnju unapred ili u rikverc.

UPOZORENJE – Automatski menjač

- Uvek proveravajte da li u blizini vozila ima ljudi, posebno dece, pre nego što pokrenete auto unapred (D) ili u rikverc (R).
- Pre nego što napustite vozilo, uvek proverite da li se automatski menjač nalazi u položaju P (parkiranje), da je povučena ručna kočnica i da je isključen motor. Ako ove mere nisu preduzete može doći do neočekivanih i naglih pokretanja vozila.



MERE PREDOSTROŽNOSTI

- Za izbegavanje oštećenja na menjaču nemojte ubrzavati kad je motor u položaju R – rikverc ili u bilo kojem drugom položaju pri brzini za vožnju unapred s nogom na kočnici.
- Ako ste na uzbrdici, nemojte držati vozilo u mestu pomoću papučice gasa. Uvek koristite nožnu ili ručnu kočnicu.
- Nikada nemojte prebacivati iz N (Neutralno) ili P (Parkiranje) u D (vožnja), ili R (Rikverc) kad je motor u praznom hodu.

E060101BEN

Položaj ručice menjača

Kada je kontakt ključ u položaju "ON", indikatori na instrument tabli pokazuju položaj ručice menjača.

P (Parkiranje)

Kad god parkirate vozilo, povucite ručnu kočnicu i prebacite menjač u položaj "P" (Parkiranje). Ovo zaključava menjač i sprečava okretanje prednjih točkova.



UPOZORENJE

- Prebacivanje menjača u položaj P (parkiranje) dok je vozilo u pokretu, dovešće do blokade točkova, a samim tim izgubićete kontrolu nad vozilom.
- Nemojte stavljati menjač u položaj "P" umesto da upotrebite ručnu kočnicu. Pre nego što napustite vozilo, uvek proverite da se automatski menjač nalazi u položaju P (parkiranje), da je povučena ručna kočnica.
- Nikada ne ostavljajte decu bez nadzora u vozilu.

⚠ MERE PREDOSTROŽNOSTI

Nikada ne stavljajte ručicu menjača u položaj "P" (parkiranje) dok vozilo nije sasvim zaustavljeno jer to može izazvati ozbiljna oštećenja mehanizma menjača.

R (Rikverc)

Služi za vožnju unazad.

⚠ MERE PREDOSTROŽNOSTI

(Uvek u potpunosti zaustavite vozilo pre nego što prebacite menjač u položaj R (rikverc), možete oštetiti menjač ako ga prebacite u položaj R dok je vozilo u pokretu, osim u postupcima obajšnjem u "Pokretanju vozila" u ovom priručniku.

N (Neutralan položaj)

U ovom položaju točkovi i menjač nisu zaključani. Vozilo će se slobodno kretati i na najmanjoj nizbrdici ukoliko nije podignuta ručna kočnica ili pritisnuta pedala kočnice.

D (Vožnja)

Ovo je uobičajen položaj za vožnju unapred. U ovom položaju stepen brzine će se automatski prebacivati kroz šest stepeni prenosa, obezbeđujući najekonomičniju potrošnju goriva i rad motora.

Za dodatno ubrzanje, kad prolazite preko vozilo ili se vozite uzbrdo, potpuno pritisnite papučicu gasa, pri čemu će se menjač automatski prebaciti u prvi niži stepen prenosa.

*** NAPOMENA**

Uvek u potpunosti zaustavite vozilo pre nego što ručicu menjača prebacite u položaj D (vožnja).

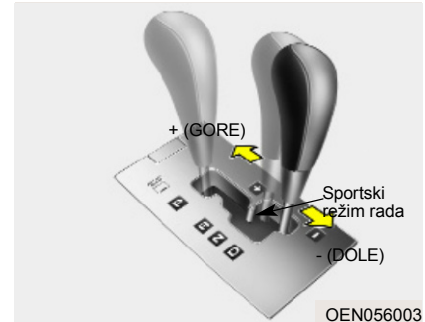

Sportski režim rada

Bilo da vozilo stoji ili je u pokretu, sportski režim rada se bira povlačenjem ručice menjača iz položaja D (vožnja) u deo za manualni tip menjanja brzina. Da bi se vratili u automatski režim menjanja brzina povucite ručicu menjača nazad u deo za glavni tip menjanja brzina.

U sportskom režimu rada, pomeranje ručice napred i nazad omogućava vrlo brzo i jednostavno menjanje brzina. Nasuprot običnom, ručnom menjaču, sportski režim rada omogućava menjanje brzina bez potrebe da se otpušta pedala za gas.

Gore (+) : Povucite ručicu ka napred da prebacite na višu brzinu.

Dole (-) : Povucite ručicu unazad da prebacite na nižu brzinu.

*NAPOMENA

- U sportskom režimu, vozač mora da povećava stepen prenosa u skladu sa uslovima na putu, vodeći računa da brzina motora ostane ispod crvene zone.
- U sportskom režimu vožnje, moguće je izabrati samo šest brzina za kretanje unapred. Za kretanje unazad ili parkiranje, pomerite ručicu menjača u R (rikverc) ili P (parkiranje) položaj.
- U sportskom režimu vožnje, smanjivanje stepena prenosa vrši se automatski kada vozilo usporava. Kada se vozilo zaustavi, automatski se podešava na prvu brzinu.
- Zbog zaštite motora, povećanje stepena prenosa se vrši automatski kada broj obrtaja motora dođe do crvene zone.
- Da bi održao određen nivo performansi i sigurnosti vozila, sistem neće izvršavati određene promene brzina prilikom rukovanja ručicom menjača.
- Pre kretanja iz stop pozicije na klizavom putu, pomerite ručicu menjača u +(gore) poziciju. Ovim se vrši pre-
(Nastavlja se)

nos u drugu brzinu, što je bolje za laganu vožnju po klizavom terenu. Povucite ručicu u (dole) poziciju da se vratite u prvu brzinu.

E060102AEN

Sistem zaključavanja menjača (ako je ugrađen)

Zbog vaše sigurnosti, automatski menjač ima sistem za zaključavanje menjača koji sprečava prebacivanje iz položaja P (parkiranje) ukoliko papučica gasa nije pritisnuta.

Za prebacivanje menjača iz položaja P (Parkiranje):

1. Pritisnite i držite papučicu kočnice.
2. Pokrenite motor ili okrenite kontakt ključ u položaj ON.
3. Pomerite ručicu menjača..

Ako papučica kočnice bude stalno pritiszana i otpušтана dok se menjač nalazi u položaju P, čućete zvuk iz područja menjača. To je uobičajena stvar.

▲ UPOZORENJE

Uvek do kraja pritisnite papučicu kočnice pre prebacivanja menjača iz položaja "P" u drugi položaj kako biste izbegli nehotične pokrete vozila koji bi mogli dovesti do povrede osoba u ili oko vozila.

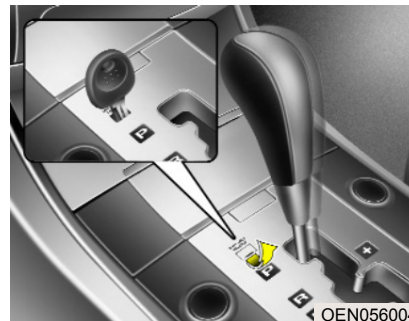

Prekoračenje zaključavanja menjača

Ako menjač ne može da bude prebačen iz položaja "P" ili "N" u rikverc kad je pritisnuta papučica kočnice, nastavite da je pritiskate i uradite sledeće:

1. Pažljivo sklonite poklopac koji se nalazi na otvoru za odblokiranje menjača.
2. Stavite šrafčiger ili ključ u otvor i pritisnite ga prema dole.
3. Pomerite polugu menjača.
4. Neka vam ovlašćeni Hyundai serviser odmah pregleda vozilo.

E060200AEN

Za dobru vožnju

- Nikada ne pomerajte selektorsku ručicu menjača iz položaja "P" ili "N" u bilo koji drugi položaj uz pritisnutu pedal gasa.
- Nikada ne stavljajte ručicu menjača u položaj "P" kada je vozilo u pokretu.
- Vodite računa da vozilo bude potpuno zaustavljeno pre nego što izvršite prebacivanje u položaj R (rikverc) ili D (vožnja).
- Nikada ne izbacujte menjač iz brzine dok vozite nizbrdo. To može biti izuzetno opasno. Uvek kada se kreće, vozilo mora biti u brzini.
- Ne "jašite" kočnice. To može da izazove njihovo pregrevanje i loše funkcionisanje. Umesto toga, kada vozite niz dužu nizbrdicu, usporite i izvršite prebacivanje u niži stepen prenosa. Kada to uradite, kočenje motorom će vam pomoći da usporite vozilo.
- Pre nego što izvršite prebacivanje u manju brzinu, usporite vozilo. Ako to ne uradite, niži stepen prenosa može da se ne uključi.

- Uvek koristite parkirnu (ručnu) kočnicu kad ste parkirali vozilo. Nemojte se pouzdati u to da se vozilo neće pokrenuti ako je menjač u položaju "P".
- Budite izuzetno pažljivi kada vozite po klizavom terenu. Posebno pazite kada kočite, ubrzavate ili menjate brzine. Na klizavoj površini, nagla promena brzine može da dovede do toga da točkovi proklizaju i da se izgubi kontrola nad vozilom.
- Blagim pritiskanjem i otpuštanjem pedale za gas, postižu se optimalne performanse i ekonomičnost vozila.

UPOZORENJE

- Uvek koristite sigurnosne pojaseve. Kod sudara, znatno više izgleda da poginu ili budu teško povređene imaju osobe koje nisu vezane sigurnosnim pojasevima od onih koje jesu.
- Izbegavajte kretanje velikim brzinama u oštrim krivinama.
- Ne pravite nagle pokrete volanom, npr. nagle promene trake na putu, nagla skretanja itd.
- Rizik od prevrtanja je značajno povećan ako izgubite kontrolu nad vozilom pri većim brzinama.
- Do gubitka kontrole često dolazi ako dva ili više točkova skrenu sa puta, a vozač silom pokušava da se ponovo vrati na put.
- U slučaju da vam vozilo skrene sa puta, nemojte praviti nagle zaokrete. Umesto toga, prvo usporite, a onda se polako vratite u svoju traku.
- Nikad nemojte prekoračivati naznačena ograničenja brzine.

▲ UPOZORENJE

Ako se vozilo zaglavilo u blatu ili snegu, nemojte ga pomerati napred-nazad, ako su u blizini druge osobe ili objekti, jer vozilo može da se naglo pomeri i samim tim da dođe do povreda ili štete.

E060203AUN

Kretanje na usponu iz mesta

Za kretanje na usponu iz mesta, pritisnite papučicu kočnice, prebacite menjač u položaj "D". Izaberite određenu brzinu u zavisnosti od opterećenja i uspona, i spustite ručnu kočnicu. Pritiskajte papučicu gasa postepeno dok otpuštate kočnice.

Kada krećete uzbrdo iz mesta, vozilo može imati tendenciju da se pokrene unazad. Pomeranje ručice menjača u drugu brzinu pomoći će vam da sprečite ovo kretanje unazad.

POGON NA ČETIRI TOČKA (4WD) (AKO JE UGRAĐEN)

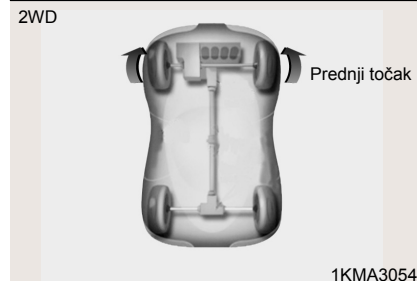

Rad motora može se rasporediti na sve prednje i zadnje točkove kako bi se dobila maksimalna vučna snaga. Pogon na sva četiri točka (4WD) može biti koristan kada je potreban dodatna vučna snaga na klizavim putevima, putevima pokrivenim blatom, vodom ili snegom. Ova vozila nisu dizajnirana za vožnju van puteva.

Povremena vožnja van puteva ili po neasfaltiranim putevima je OK. Uvek je važno pažljivo smanjiti brzinu do nivoa na kome nije ugrožena bezbednost kretanja u takvim uslovima vožnje. U opštem slučaju, prilikom vožnje van puteva vučna snaga i efektivnost kočnica se smanjuju u odnosu na vožnju u normalnim uslovima na putu. Vozač mora biti izuzetno oprezan prilikom vožnje po neravninama koje mogu da nakrenu vozilo u jednu stranu.

Svi ovi faktori se moraju uzeti u obzir kada vozite van puteva. Održavanje vozila u kontaktu sa površinom po kojoj vozite i pod kontrolom u ovakvim uslovima vožnje je uvek na odgovornosti vozača, kao i održavanje sopstvene bezbednosti i bezbednosti drugih putnika u vozilu.

UPOZORENJE - Vožnja van puteva

Ovo vozilo je prvenstveno dizajnirano za vožnju po asfaltiranim putevima iako može da se kreće i van puteva. Međutim, nije dizajnirano da se vozi u vrlo teškim uslovima van puteva. Vožnja u uslovima koji prevazilaze mogućnosti vozila ili veštinu i iskustvo vozača mogu da dovedu do teških telesnih povreda i smrti.

Efekat kočenja u oštrim krivinama



MERE PREDOSTROŽNOSTI -4WD

Prilikom oštrog zaokretanja na asfaltiranom putu, a pri maloj brzini vožnje i sa pogonom na sva četiri točka, upravljanje volanom će biti otežano.

Ovo se zove efekat kočenja u oštrim krivinama. To je karakteristika vozila sa pogonom na sva četiri točka koja se javlja zbog razlika u brzinama okretanja točkova i poravnaja od nula stepeni između točkova i vešanja.

Nagla skretanja pri malim brzinama kretanja treba izvoditi vrlo oprezno.

Biranje režima rada za 4WD (pogon na sva četiri točka)

Režim rada	Selekciono dugme	Svetlo indikatora	Opis
4WD LOCK		4 W D LOCK (Svetlo indikatora svetli)	<ul style="list-style-type: none"> Ovaj režim rada je vrlo koristan prilikom vožnje uz ili niz vrlo strme nagibe, za vožnju van puteva, vožnju po peskom ili blatom pokrivenim putevima itd. jer povećava vučnu snagu vozila. Ovaj režim rada se automatski deaktivira pri brzinama većim od 30km/h (19 m/h) i prebacuje se u 4WD AUTO režim pri brzinama većim od 40 km/h (25 m/h). Ako vozilo uspori do brzine od 30 km/h (19 m/h) ili niže, režim rada se automatski vraća na 4WD LOCK.
4WD AUTO (4WD LOCK je deaktiviran)		(Svetlo indikatora ne svetli)	<ul style="list-style-type: none"> Dok vozite u 4WD AUTO režimu, vozilo funkcioniše slično konvencionalnim vozilima sa pogonom na dva točka pod normalnim uslovima vožnje. Međutim, ako sistem otkrije potrebu za aktiviranjem sistema za pogon na četiri točka, snaga motora se automatski raspoređuje na sva četiri točka, bez intervencije vozača. Kada vozite po normalnom i asfaltiranom putu, vozilo se kreće slično vozilima sa konvencionalnim pogonom na dva točka.

* NAPOMENA

- Kada vozite po normalnim putevima, isključite 4WD LOCK režim pritiskom na 4WD LOCK dugme (svetlo indikatora će se isključiti). Tokom vožnje po normalnim putevima sa uključenim 4WD LOCK režimom (posebno prilikom skretanja) može doći do stvaranja mehaničke buke ili vibracija u vozilu. Buka i vibracije će nestati kada se 4WD LOCK režim rada isključi. Neki delovi pogonskog vratila se mogu oštetiti ako dugo vozite sa bukom i vibracijama.
- Kada se 4WD LOCK režim rada isključi, može se osetiti blagi mehanički udar jer se sva pogonska snaga prebacuje u potpunosti na prednje točkove. Ovo ne predstavlja mehanički kvar.

Bezbedno korišćenje pogona na sva četiri točka

⚠ UPOZORENJE - Pogon na sva četiri točka

Uslovi vožnje, na putu ili van puta, koji zahtevaju korišćenje pogona na sva četiri točka dovode to toga da sve funkcije vašeg vozila budu izložene jačem stresu od uobičajenog. Usporite i budite spremni na promene sastava i fizičkih karakteristika terena po kojem se krećete. Ako u bilo kom smislu niste sigurni u bezbednost vožnje po terenu po kojem nameravate da se krećete, zaustavite se i dobro razmislite o tome kojim je putem najbolje nastaviti. Nemojte prelaziti sopstvene granice mogućnosti, kao ni mogućnosti vozila, kako ne biste ugrozili sopstvenu bezbednost.

- Nemojte voziti po dubokoj stajaćoj vodi ili blatu jer to može zaustaviti rad motora ili zapušiti izduvne cevi. Nemojte voziti niz vrlo strme nagibe jer to zahteva izuzetno dobru veštinu vožnje kako bi se održala kontrola nad vozilom.

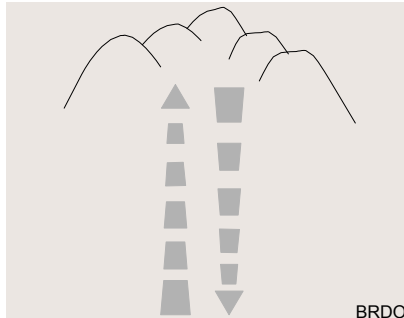

- Kada vozite uzbrdo ili nizbrdo, trudite se vozite što je moguće više u pravoj liniji nagore odnosno nadole. Budite izuzetno oprezni kada vozite uz ili niz vrlo strme nagibe jer vam se vozilo može prevrnuti, već u zavisnosti od nagiba, terena i toga koliko vode/blata ima na putu.



⚠ UPOZORENJE - Vožnja po brdima

Vožnja po strani brda može biti izuzetno opasna. Ova opasnost se stvara ako dodje do malih promena u nagibnom uglu točkova, što može destabilizovati vozilo, ili, čak i ako je vozilo stabilno, može izgubiti stabilnost ako dodje do prestanka rada prednjih točkova. Vozilo se može prevrnuti bez ikakvog upozorenja i to tako brzo da nemate vremena da ispravite svoju grešku, što može dovesti do teških telesnih povreda i smrti.

- Morate svesno uložiti određen napor kako biste naučili da pravilno skrećete u vozilo sa pogonom na četiri točka (4WD). Nemojte se oslanjati na svoje iskustvo u vožnji konvencionalnih vozila sa pogonom na dva točka prilikom vožnje vozila sa pogonom na sva četiri. Početnici u vožnji vozila sa pogonom na četiri točka bi u početku trebalo da voze sporije.

⚠ UPOZORENJE - 4WD

Smanjite brzinu prilikom skretanja. Centar mase vozila sa pogonom na četiri točka je nešto viši u odnosu na zemlju u poredjenju sa vozilima sa pogonom na dva točka, što ih čini lakšim za prevrtanje ako u krivine ulazite suviše brzo.

- Budite pažljivi ako vozite van puta jer vaše vozilo mogu da oštete kamenje i korenje drveća. Pre vožnje, uvek se prvo upoznajte sa uslovima vožnje na terenu po kojem nameravate da vozite.



⚠ UPOZORENJE - Volan

Nemojte držati volan za središnji deo kada vozite van puta. Mogli biste da povredite ruku ako dodje do naglog okretanja volana prilikom udaranja točkova o objekte na putu. Mogli biste da izgubite kontrolu nad volanom, odnosno vozilom.

- Uvek čvrsto držite volan kada vozite van puta.
- Proverite da li su svi putnici u vozilu vezali sigurnosne pojaseve.

⚠ UPOZORENJE - Opasnost od vetra

Ako, dok vozite, duva jak vetar, visok centar mase vozila umanjuje vašu sposobnost da upravljate vozilom tako da morate da smanjite brzinu.

- Ako morate da vozite kroz vodu, zaustavite vozilo, prebacite u 4WD LOCK režim rada i vozite brzinom ne višom od 8 km/h (5 m/h).

⚠ UPOZORENJE - Vožnja kroz vodu

Vozite sporije. Ako vozite suviše brzo kroz vodu, voda može ući u odeljak motora i ovlažiti sistem paljenja što može dovesti do toga da vam se vozilo zaustavi. Ako se ovo desi dok vam je vozilo u nagnutom položaju, može doći do prevrtanja.

* NAPOMENA

- Nemojte voziti kroz vodu ako je nivo vode viši od donjed dela vozila.
- Proveravajte stanje kočnica čim izađete iz blata ili vode. Pritisnite pedalu kočnice nekoliko puta dok se krećete polako sve dok ne osetite da se rad kočnica normalizovao.
- Skratite intervale redovnog održavanja ako vozite u uslovima van puteva, kao npr. po pesku, baltu, vodi itd. (pogledajte "Održavanje u oštrim uslovima vožnje" u odeljku 7). Uvek dobro operite vozilo posle vožnje van puteva, posebno obratite pažnju na donji deo i ispod vozila.
- Pošto je obrtni momenat raspoređen na sva četiri točka, na performanse vozila sa ovakvom vrstom pogona u velikoj meri utiče stanje u kojem se gume nalaze. Vodite računa da su sve gume na vozilu iste veličine i tipa.
- Vozilo koje ima samo pogon na sva četiri točka ne može se vući običnim vozilom za vuču. Ovakvo vozilo mora se obavezno postaviti na vozilo sa platformom prilikom transporta.

UPOZORENJE - Vožnja sa pogonom na sva četiri točka

- Izbegavajte kretanje velikim brzinama prilikom oštih skretanja
- Nemojte naglo okretati volan, kao npr. naglo menjanje trake na putu ili naglo, oštro zaokretanje.
- Rizik od prevrtanja se umnogome uvećava ako izgubite kontrolu nad vozilom dok se krećete velikim brzinama.
- U sudaru, mnogo više šanse da poginu imaju osobe koje nisu vezane sigurnosnim pojasevima od onih koje jesu.
- Do gubitka kontrole nad vozilom često dolazi ako dva ili više točkova siđu sa puta a vozač naglo skrene da bi se vratio na put. Ako se ovo desi, nemojte naglo zaokretati. Umesto toga, usporite i lagano se vratite u svoju traku.

MERE PREDOSTROŽNOSTI - Blato ili sneg

Ako jedan od prednjih ili zadnjih točkova počne da se okreće u mestu jer se zaglibio u blatu ili snegu, vozilo se može izvući nastavljanjem pritiskanja papučice gasa. Pritom, vodite računa da motor ne radi u kontinuitetu na velikom broju obrtaja, jer bi to moglo da dovede do oštećenja sistema za pogon na četiri točka (4WD sistem).

⚠ UPOZORENJE

Vaše vozilo je opremljeno gumama dizajniranim da obezbede bezbednu vožnju i upravljivost vozilom. Nemojte koristiti gume drugačijih tipova i veličina od onih koje ste dobili sa novim vozilom. To bi moglo uticati na sigurnost i performanse vašeg vozila, što bi moglo dovesti do gubitka kontrole nad vozilom ili prevrtanja i teških telesnih povreda. Kada menjate gume, vodite računa da su sve gume na vozilu istog tipa, veličine, gazeće površine, marke proizvođača i kapaciteta nosivosti. Ako ipak odlučite da svoje vozilo opremite gumama/točkovima koje nisu preporučene od strane Hyundai-a za vožnju van puteva, ove gume ne bi trebalo da koristite za vožnju po autoputevima.

⚠ UPOZORENJE - Vozilo na dizalici

Dok je vozilo koje ima samo pogon na sva četiri točka podignuto pomoću dizalice, nemojte startovati motor ili uzrokovati okretanje točkova.

Postoji opasnost da bi točkovi koji se okreću, u dodiru sa zemljom, mogli da uzrokuju da vozilo spadne sa dizalice i poskoči unapred.

- Vozila koja imaju samo pogon na sva četiri točka (4WD) moraju biti testirana na specijalnom dinamometru sa postoljem za četiri točka.

NAPOMENA

Nikada nemojte uključivati parkirnu kočnicu dok se izvode ovi testovi.

- Vozilo sa pogonom na sva četiri točka (4WD) ne bi trebalo testirati na mašinama koje su namenjene za testiranje vozila sa pogonom na dva točka (2WD). Ako se ipak one moraju koristiti, učinite sledeće:

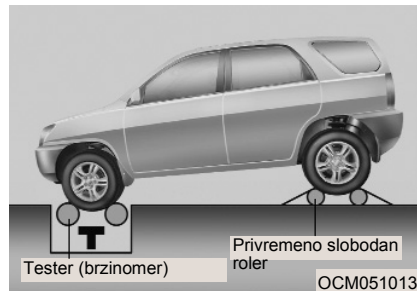

1. Proverite koje su preporučene vrednosti pritiska vazduha u gumama za vaše vozilo.
2. Postavite prednje točkove na tester za testiranje brzinomera, kao što je pokazano na ilustraciji.
3. Otpustite ručnu (parkirnu) kočnicu.
4. Postavite zadnje točkove na privremeno slobodan roler, kao što je prikazano na ilustraciji.

⚠ UPOZORENJE - Testiranje pomoću dinamometra

Nemojte stajati ispred prednjeg dela vozila dok je vozilo u brzini na dinamometru. Ovo je veoma opasno, jer vozilo može poskočiti unapred i uzrokovati teške telesne povrede i smrt.

SISTEM KOČNICA

Kočnice

Vaše vozilo ima kočnice koje se uz normalnu upotrebu automatski prilagođavaju.

U slučaju da dođe do gubitka napajanja zbog zaustavljanja motora ili drugog razloga možete i dalje zaustavljati vozilo primenom jače sile na kočnicu. Međutim dužina kočenja biće duža nego što je to obično.

Kad motor ne radi rezervna snaga kočnica delimično se iscrpljuje sa svakim pritiskom na kočnicu. Nemojte pritiskati kočnicu kad je napajanje kočnica prekinuto. Pritiskajte kočnice tek kada je to neophodno za održavanje upravljanja vozilom na klizavom kolovozu.

UPOZORENJE - Kočnice

- Nemojte voziti sa stopalom na papučici kočnice. To će povećati radnu temperaturu, dovesti do povećanog trošenja kočnica i obloga i povećati udaljenost potrebnu za zaustavljanje.
- Kad se spuštate niz dugi ili strmi brdski put prebacite menjač na nižu brzinu i izbegavajte stalno pritiskanje kočnice. Stalno pritiskanje kočnice dovodi do njihovog pregrevanja i privremenog smanjenja njihovih performansi.
- Ako su kočnice vlažne može doći do smanjenja sigurnosti pri usporavanju, vozilo može da krivuda u jednu stranu kad se pritisnu vlažne kočnice. Da biste utvrdili da su kočnice vlažne, blago ih stisnite nekoliko puta. Uvek proverite da li su se kočnice ovlažile posle prolaska kroz duboku vodu. Da bi se kočnice osušile pritisnite ih blago dok vozite pravo napred bezbednom brzinom sve dok se performanse ne vrate na uobičajene.

E070101AUN

U slučaju da zakažu kočnice

Ako kočnice ne budu radile dok je vozilo u pokretu, zaustavite se za slučaj opasnosti uz korišćenje ručne kočnice. Međutim, dužina kočenja biće veća.

UPOZORENJE – Ručna kočnica

Ako se ručna kočnica upotrebi dok se vozilo kreće u normalnim brzinama može doći do gubitka kontrole nad vozilom. Ako morate da se zaustavite uz ručnu kočnicu, učinite to veoma oprezno.

E070102AUN

Indikator istrošenosti kočionih obloga

Vaše vozilo je opremljeno disk kočnicama.

Disk pločice na prednjim točkovima (ili zadnjim, ako su ugrađene) imaju indikatore istrošenosti koji proizvode piskajući zvuk ili zvuk grebanja kada je potrebno zameniti disk pločice. Zvuk se može čuti povremeno ili svaki put kad pritisnete papučicu kočnice.

Ne zaboravite da neki uslovi vožnje ili neki klimatski uslovi mogu da prouzrokuju ovaj zvuk kad se prvi put (ili lagano) pritisnu kočnice. Ovo je uobičajeno i ne ukazuje na problem s kočnicama.

MERE PREDOSTROŽNOSTI

- Nemojte voziti automobil sa istrošenim oblogama kočnica jer to može dovesti do skupih popravki.
- Uvek zamenite kočione obloge u kompletu na prednjim ili zadnjim točkovima.

UPOZORENJE – Trošenje kočnica

Zvuk upozorenja za istrošenost kočnica znači da je vašem vozilu potreban servis. Ako ne obratite pažnju na ovo zvučno upozorenje, vozilo će vremenom izgubiti sposobnost kočenja što može dovesti do teške saobraćajne nesreće.

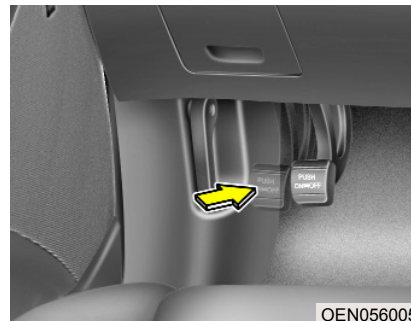

Ručna kočnica Povlačenje ručne kočnice

Pri povlačenju ručne kočnice, prvo pritisnite radnu tj nožnu kočnicu, zatim, bez pritiskanja dugmeta za otpuštanje ručne kočnice, povucite ručnu kočnicu prema gore što je moguće više. Pri parkiranju vozila na usponu preporučuje se da menjač bude u odgovarajućem, niskom stepenu prenosa, za ručne menjače, odnosno u poziciji P (Parking) kod automatskih menjača.

MERE PREDOSTROŽNOSTI

Vožnja sa pritisnutom ručnom (parkirnom) kočnicom može izazvati teška oštećenja kočionih obloga i rotora.

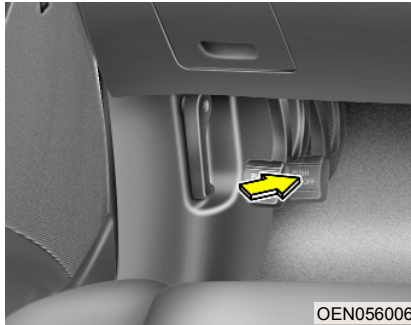

OEN056006

Otpuštanje ručne (parkirne) kočnice

Da biste otpustili ručnu (parkirnu) kočnicu, pritisnite pedalu parkirne kočnice drugi put dok u isto vreme pritisnete pedalu običnih kočnica. Pedala parkirne kočnice će se automatski otpustiti do svog punog otpuštenog položaja. Ako pedala parkirne kočnice iz nekog razloga ne može da se otpusti ili ne može da se otpusti do kraja, neka vam autorizovani Hyundai serviser pregleda kočioni sistem što je pre moguće.

⚠ UPOZORENJE

- Za sprečavanje neželjenih pokreta kad se zaustavite i napuštate vozilo nemojte koristiti menjač umesto ručne kočnice. Postavite ručnu kočnicu i osigurajte da se menjač nalazi u prvoj brzini (kod ručnog menjača), odnosno R (rikverc) u vozilima sa automatskim menjačem.
- Nikada nemojte dozvoliti nekom ko nije upoznat sa vozilom da upotrebljava ručnu kočnicu. Ako se slučajno spusti ručna kočnica može doći do sudara.
- Sva vozila treba da imaju povučenu ručnu kočnicu ako su parkirana. Ovako se izbegavaju neželjeni pokreti vozila koji mogu da dovedu do ozbiljnih povreda putnika ili pešaka.



W-75

Proverite svetlo upozorenja za kočnice okretanjem kontakt ključa u položaj ON (nemojte startovati motor). Svetlo ručne kočnice biće uključeno ako je ručna kočnica podignuta dok je kontakt ključ u položaju START ili ON. Pre vožnje proverite da li je ručna kočnica potpuno spuštena i da se svetlo isključilo.

Ako svetlo ostane uključeno, a ručna kočnica spuštena to znači da je došlo do kvara u sistemu kočnica. Neka vam vozilo što pre pregleda ovlašćeni Hyundai serviser.

Ako je moguće u ovom slučaju zaustavite vozilo. Ako nije moguće vozite sve dok ne stignete do sigurnog mesta za zaustavljanje, odnosno servisa.

E070300AEN-EE

Sistem za deblokiranje kočnica (ABS) (ako je ugrađen)

▲ UPOZORENJE

ABS (ili ESP) neće sprečiti nesreće nastale izvođenjem nepravilnih ili opasnih manevara. Iako je kontrola vozila povećana tokom kočenja, uvek održavajte bezbedno odstojanje između sebe i objekata ispred vas. Brzine vozila trebalo bi uvek smanjiti tokom vožnje u ekstremnim uslovima na putu.

Dužina kočenja za vozila opremljena ABS-om (ESP) može biti duža od onih koja nisu, kada se voze u takvim uslovima. U ovakvim uslovima na putu, vozilo bi trebalo voziti smanjenom brzinom

- Neravni, šljunkom ili snegom pokriveni putevi.
- Sa postavljenim lancima na točkovima.

(Nastavlja se)

(Nastavak)

- Na putevima na kojima ima mnogo udubljenja ili promena visine. Sigurnosne karakteristike ABS-om (ESP) opremljenog vozila ne bi trebalo testirati brzom vožnjom ili naglim skretanjem. Ovo može povrediti vas i druge.

ABS konstantno kontroluje brzinu točkova. Ako su točkovi blizu blokiranja, ABS sistem moduliše hidraulični pritisak kočnica na točkove.

Kada pritisnete kočnicu u situacijama u kojima točkovi mogu da se blokiraju možete se čuti zvuk sličan kliktanju iz kočnica, ili možete osetiti slično pulsiranje pedale kočnice. Ovo je normalna pojava i znači da je vaš ABS sistem aktivan.

Da biste maksimalno iskoristili prednosti ABS sistema u nepredviđenim situacijama, nemojte pokušavati da menjate pritisak u kočnicama i nemojte pumpati kočnice. Pritisnite pedalu kočnice najjače što je moguće ili onoliko jako koliko Vam situacija dozvoljava i prepustite ABS sistemu da kontroluje silu pritiska na kočnice.

*NAPOMENA

Zvuk sličan kliktanju može se čuti iz prostora motora kada vozilo počne da se kreće, nakon startovanja motora. Ova pojava je normalna i znači da sistem za deblokiranje kočnica radi kako treba.

- Čak i sa ABS sistemom, i dalje je potrebno da održavate dovoljnu razdaljinu za kočenje. Uvek budite na sigurnom odstojanju od vozila ispred Vas.
- Uvek usporite prilikom oštrog skretanja. ABS sistem ne može sprečiti nesreće nastale zbog kretanja prevelikim brzinama.
- Pri kretanju po mekšim i neravnim površinama, funkcionisanje ABS sistema može rezultirati većom razdaljinom potrebnom za zaustavljanje u odnosu na vozila sa konvencionalnim kočionim sistemom.

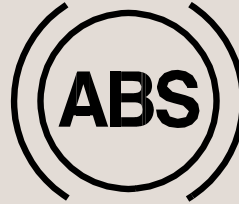

W-78

⚠ MERE PREDOSTROŽNOSTI

- Ako je lampica ABS sistema konstantno upaljena to može značiti da postoji problem sa ABS sistemom. U ovom slučaju Vaše obične kočnice radiće normalno.
- ABS lampica ostaje upaljena otprilike 3 sekunde posle paljenja motora. U toku tog vremena ABS će izvršiti auto-dijagnozu i lampica će se ugasi ako je sve u redu. Ako ostane upaljena, to može značiti da postoji problem sa ABS-om. Kontaktirajte autorizovanog HYUNDAI servisera što je pre moguće.

⚠ MERE PREDOSTROŽNOSTI

- Kada vozite po putu na kom je trenje malo, npr. zaleđena površina, i koristite kočnice konstantno ABS će biti aktivan konstantno i ABS lampica se može upaliti. Odvezite se na bezbedno mesto i ugasi motor.
- Ponovo uključite motor. Ako je ABS lampica ugašena onda je Vaš ABS sistem u redu. U suprotnom, postoji problem. Kontaktirajte autorizovanog HYUNDAI servisera što je pre moguće.

*NAPOMENA

Kada palite motor pomoću uskočnih kablova zbog toga što Vam se ispraznio akumulator, motor možda neće raditi baš glatko i ABS lampica se može u isto vreme upaliti. Ovo se dešava zbog slabog napona u akumulatoru. To ne znači da Vaš ABS ne funkcioniše.

- Nemojte napumpavati kočnice!
- Napunite akumulator pre vožnje.

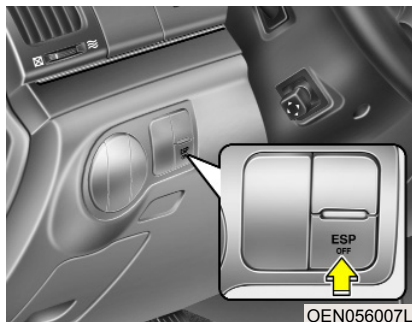

E070500AUN-EE

Elektronski program stabilnosti (ESP) (ako je ugrađen)

Elektronski program stabilnosti (ESP) je dizajniran tako da stabilizuje auto tokom manevara zaokretanja. ESP proverava kretanje volana i pravac kretanja vozila. ESP koči svaki točak posebno i intervenišće kod rada motora da bi stabilizovao vozilo.

⚠ UPOZORENJE

Nikada nemojte voziti suviše brzo u odnosu na uslove na putu ili naglo zaokretati. Elektronski program stabilnosti (EPS) ne može sprečiti nesreće na putu. Prekomerna brzina prilikom skretanja, nagli manevri i kretanje po vlažnim površinama mogu da dovedu do teških nesreća. Samo siguran i pažljiv vozač može predupređiti nesreću na putu izbegavajući manevre kojima se gubi stabilnost. I sa ugrađenim ESP-om, uvek se pridržavajte svih mera bezbednosti u vožnji – uključujući vožnju sigurnim brzinama u odnosu na uslove na putu.

ESP je elektronski sistem dizajniran da pomogne vozaču da održi kontrolu nad vozilom u raznim uslovima vožnje. On ne predstavlja zamenu za sigurnu vožnju. Faktori brzine, uslova na putu i upravljanja volanom mogu da utiču na efektivnost prevencije gubitka kontrole ESP-a. Vaša je odgovornost da vozite i u krivine ulazite razumnim brzinama i da ostavite dovoljno prostora oko vozila za bezbednu vožnju.

Kada pritiskate kočnicu u situacijama u kojima točkovi mogu da se blokiraju možete se čuti zvuk sličan kliktanju iz kočnica, ili možete osetiti slično pulsiranje pedale kočnice. Ovo je normalna pojava i znači da je vaš ESP sistem aktivan.

* NAPOMENA

Zvuk sličan kliktanju može se čuti iz prostora motora kada vozilo počne da se kreće, nakon startovanja motora. Ova pojava je normalna i znači da sistem elektronskog programa stabilnosti radi kako treba.

E070501AUN-EE

Rad ESP (Elektronskog programa stabilnosti)

Uslovi pri kojima se ESP svetlo uključuje



- Kad je kontakt ključ u položaju ON, ESP OFF indikator će zasvetleti i ugasiti se nakon tri sekunde, i tada je ESP aktivan.
- Pritiskajte dugme ESP OFF najmanje pola sekunde dok se kontakt ključ nalazi u položaju ON, da biste isključili ESP sistem. (ESP OFF indikator će svetleti). Da biste uključili ESP sistem, pritisnite dugme ESP OFF (ESP OFF svetlo indikatora će se isključiti).
- Prilikom pokretanja motora možda ćete čuti zvuk kuckanja. To znači da ESP automatski radi samo-proveru i ne upozorava na problem.

U toku rada ESP sistema



Kad ESP radi, svetlo ESP indikatora će svetleti.

- Kad ESP (elektronski program stabilnosti) radi možete da osetite blago pulsiranje u vozilu. To se dešava samo zbog kontrole kočnica i ne označava nikakav kvar.
- Pri izlasku vozila iz blata ili kada se spuštate niz klizavi put, pritisak na papučicu gasa možda neće dovesti do povećanja broja obrtaja motora po minuti.

E070502AUN-EE

Isključen ESP sistem

ESP u položaju OFF-isključeno



- Da biste isključili ESP sistem pritisnite dugme ESP OFF (ESP OFF indikator će zasvetleti).
- Ako je kontakt ključ u položaju LOCK kad je ESP u položaju OFF-isključen, ESP ostaje isključen. Nakon ponovnog pokretanja motora ESP će se automatski uključiti.

- ESP svetlo indikatora (treperi)

ESP

- ESP OFF svetlo indikatora (uključuje se)

**ESP
OFF**

E070503AEN-EE

Svetlo indikatora

Kada se kontakt ključ nalazi u položaju ON-uključeno, svetlo indikatora će svetleti, zatim se isključuje ako ESP sistem radi normalno.

Svetlo ESP indikatora treperi kad god ESP radi.

Svetlo ESP OFF indikatora se uključuje kad je ESP isključen pomoću dugmeta, ili kad se ESP ne uključuje.



MERE PREDOSTROŽNOSTI

Vožnja sa točkovima i/ili pneumaticima nejednake veličine bi mogla da bude uzrok greške u radu ESP sistema. Pri zameni pneumatika, vodite računa da budu propisane dimenzije (kao originalne).



UPOZORENJE

ESP sistem služi kao pomoć u vožnji. Pridržavajte se svih mera predostrožnosti i usporite na krivudavim, snegom prekrivenim i zaleđenim putevima. Vozite polako i nemojte pokušavati da ubrzate svaki put kada ESP indikator svetli ili kada je put klizav.

E070504AEN-EE

Korišćenje ESP OFF

U toku vožnje

- Ostavite ESP svakodnevno uključen kad god je to moguće.
- Da biste isključili ESP sistem tokom vožnje, pritisnite dugme ESP OFF dok vozite na ravnom putu.

Nikada nemojte pritiskati dugme ESP OFF dok ESP radi (svetlo ESP indikatora treperi).

Ako ESP sistem isključite dok ESP radi, možete da izgubite kontrolu nad vozilom.

*NAPOMENA

- Kad vozilo radi na dinamometru, proverite da je ESP isključen (svetlo ESP OFF indikatora svetli). Ako ESP ostane uključen, može da spreči ubrzanje vozila, što dovodi do pogrešne dijagnostike.
- Kada isključite ESP sistem to neće uticati na ABS ili sistem kočnica.

UPOZORENJE

Nikada nemojte pritisnati dugme ESP OFF dok ESP (elektronski program stabilnosti) radi.

Ako se ESP isključi dok je u funkciji, možete izgubiti kontrolu nad vozilom.

Da biste isključili ESP tokom vožnje, pritisnite dugme ESP OFF dok vozite po ravnom putu.

E070600BEN

Za dobro kočenje

UPOZORENJE

- Kada god izlazite iz vozila ili ga parkirate, uvek povucite ručnu kočnicu do kraja i namestite ručicu menjača u Park poziciju. U suprotnom, stvara se rizik da vozilo počne da se kreće čime možete povrediti sebe i druge.
- Sva vozila bi uvek trebalo da imaju podignutu ručnu kočnicu kada su parkirana kako bi se izbeglo nenamerno pokretanje vozila i povređivanje onih koji su u njemu i pešaka u saobraćaju.

- Pre nego što krenete sa parkinga, proverite da li je spuštena ručna kočnica i ugašeno indikaciono svetlo za ručnu kočnicu.
- Ako vozite kroz vodu, kočnice mogu da se ovlaže. Kočnice takođe mogu da se ovlaže prilikom pranja vozila. Vlažne kočnice mogu biti opasne! Vaše vozilo neće moći da se brzo zaustavi ako su mu vlažne kočnice. Mokre kočnice prouzrokuju zanošenje vozila u jednu stranu. Da bi se kočnice osušile, pritisnite papučicu kočnice blago dok sistem kočenja ne počne da funkcioniše normalno, vodeći računa da svo vreme držite vozilo pod kontrolom. Ako se kočenje ne normalizuje, zaustavite vozilo na prvom bezbednom mestu i obratite se za pomoć Hyundai serviseru.

- Nikada ne izbacujte menjač iz brzine dok vozite nizbrdo. To može biti izuzetno opasno. Držite uvek motor u brzini i koristite kočnice za usporavanje. Onda pređite u nižu brzinu, tako da vam kočenje motorom pomogne da održite bezbednu brzinu.
- Nemojte "jahati" kočnicu. Ako odmarate nogu na pedali kočnice, može doći do pregrevanja kočnice i gubitka njene efektivnosti. To takođe doprinosi habanju delova kočionog sistema.
- Ako vam se guma probuši dok vozite, polako usporavajte i držite pravac dok ne usporite dovoljno da možete bezbedno da siđete sa puta.
- Ako je vaš auto opremljen automatskim menjačem, nemojte da vam auto sam ide polako unapred. Da biste to izbegli, držite nogu na pedali kočnice dok auto stoji.
- Budite oprezni ako se parkirate na brdu. Pritisnite parking kočnicu i prebacite ručicu menjača u "P" (automatski menjač) ili u prvu brzinu ili rikverc (ručni menjač). Ako je vaš auto okrenut licem ka nizbrdici, okrenite prednje točkove prema ivičnjaku, kako bi se sprečilo kretanje auta nizbrdo. Ako vam je auto okrenut licem uzbrdo, okrenite prednje točkove od ivičnjaka. Ako ivičnjaka nema, blokirajte točkove.
- U nekim uslovima, vaša ručna kočnica se može zamrznuti u nekom položaju. Ovo je najverovatnije da se desi kada se nakupi mnogo snega ili leda blizu zadnjih kočnica ili ako su kočnice vlažne. Ako postoji mogućnost da se kočnica zaledi, pritisnite je samo privremeno, dok postavite ručicu menjača u "P" (automatski menjač) ili prvu brzinu ili rikverc (ručni menjač) i blokirate točkove. Onda otpustite ručnu kočnicu.
- Nikada nemojte zadržavati vozilo u mestu na uzbrdici pomoću gas pedale. Ovo može pregrejati menjač. Uvek koristite kočnicu ili ručnu kočnicu.

KONTROLNI SISTEM KRSTAREĆE VOŽNJE (AKO JE UGRAĐEN) (VOŽNJA STALNOM, EKONOMIČNOM BRZINOM)

E090000AEN

Kontrolni sistem krstareće vožnje omogućuje vam da programirate vozilo da održava konstantnu brzinu kretanja, a da pritom tokom vožnje ne morate da pritisnete papučice za gas.

Ovaj sistem je namenjen za brzine iznad 40 km/h (25 milja/h).

UPOZORENJE

- Ako kontrolni sistem krstareće vožnje ostane uključen (CRUISE indikator na instrument tabli će se uključiti) moguće je da će se kontrola vožnje slučajno uključiti. Držite sistem isključen kad ga ne koristite da se ne bi desilo da slučajno podesite brzinu i da se sistem aktivira.
- Koristite sistem za regulisanje krstareće vožnje samo kada putujete autoputem po dobrom vremenu.

(Nastavlja se)

(Nastavak)

- Ne koristite ovu vrstu vožnje kada ne bi bilo bezbedno održavanje vozila u stalnoj brzini - na primer kada je gust saobraćaj ili kada gustina saobraćaja varira, na klizavim putevima (kiša, sneg, led), na krivudavim putevima ili putevima sa uzbrdicom ili nizbrdicom većom od 6 %.
- Obratite posebnu pažnju na uslove puta kada koristite sistem vožnje ekonomičnom stalnom brzinom.
- Budite oprezni kad vozite nizbrdo uz uključen sistem za regulisanje krstareće vožnje, jer može doći do povećanja brzine.

* NAPOMENA

Kada se, u toku normalne vožnje krstarećom brzinom, aktivira položaj SET ili reaktivira nakon korišćenja kočnice, ovaj sistem vožnje će početi da deluje nakon nekih 3 sek. Ovo odloženo reagovanje je sasvim normalno.



E090100AEN

Podešavanje krstareće (stalne ekonomične) brzine vožnje:

1. Da bi se sistem uključio pritisnite glavni prekidač ON/OFF (uključeno/isključeno) ove vožnje. "CRUISE" indikaciona lampica u grupi instrumenata na instrument tabli će zasvetleti.
2. Povećajte brzinu do željene stalne ekonomične brzine iznad 40 km/h (25 milja/h).



3. Pritisnite prekidač -/SET i pustite ga nakon što ste dostigli željenu brzinu. SET indikaciono svetlo na instrument tabli će zasvetleti. Otpustite papučicu gasa u isto vreme. Željena brzina će se automatski odžavati.

Na strmoj uzbrdici/nizbrdici vozilo će možda malo usporavati ili ubrzavati.



E090200AUN

Za povećanje brzine krstareće vožnje:

Sledite bilo koji od ovih postupaka:

- Pritisnite dugme RES/ACCEL i držite ga pritisnutim. Pustite dugme kada dođete do željene brzine.
- Pritisnite dugme RES/ACCEL i odmah ga pustite. Brzina će se povećavati za 1,6 km/h (1m/h), svaki put kad na ovakav način koristite RES/ACCEL dugme za benzinski motor ili 2.0 km/h (1.2 m/h) za dizel motor.



E090300AUN

Za smanjenje brzine krstareće vožnje:

Sledite bilo koji od ovih postupaka:

- Pritisnite dugme COAST/SET i držite ga pritisnutim. Vozilo će postepeno usporavati. Pustite dugme na željenoj brzini.
- Pritisnite dugme COAST/SET i odmah ga pustite. Brzina će se smanjivati za 1,6 km/h (1 m/h), svaki put kad na ovakav način koristite COAST/SET dugme ili 2.0 km/h (1.2 m/h) za dizel motor.

E090400AUN

Za privremeno povećanje brzine krstareće vožnje :

Ako želite da privremeno ubrzate vozilo, kad je uključen sistem za regulisanje krstareće vožnje, pritisnite papučicu za gas. Povećana brzina neće smetati radu sistema krstareće vožnje niti će izmeniti podešenu brzinu.

Za povratak na prethodno podešenu brzinu, sklonite nogu sa papučice gasa.

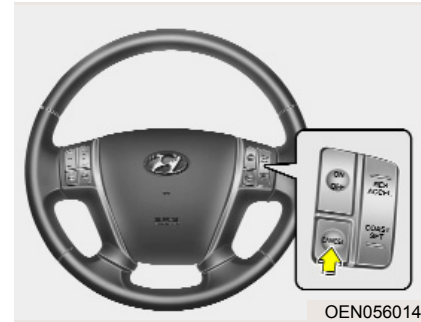

E090500AEN

Poništavanje krstareće vožnje (stalne ekonomične) brzine vožnje:

- Pritisnite papučicu kočnice.
- Pritisnite papučicu kvačila (kod ručnog menjača).
- Prebacite selektor menjača u položaj N (neutralno) (kod automatskog menjača).
- Pritisnite prekidač CANCEL koji se nalazi na volanu.
- Smanjite brzinu voila ispod memorisane brzine za 15 km/h (9 milja/h).
- Smanjite brzinu vozila na približno manje od 40 km/h (25 milja/h).

Svaka od ovih radnji će isključiti sistem za regulisanje krstareće vožnje (svetlo SET indikatora na instrument tabli će se isključiti), ali ovo neće isključiti sistem. Ako želite da potpuno isključite sistem za regulisanje krstareće vožnje, pritisnite dugme RES/ACCEL koje se nalazi na volanu. Vratiti ćete se na prethodno podešenu brzinu.



E090600AUN

Za povratak na brzinu višu od 40 km/h (24 milja/h):

Ako je za poništavanje podešene brzine bila korišćena bilo koja druga opcija osim CRUISE ON-OFF, to znači da je sistem i dalje aktivan i da će se pritiskom na dugme RES/ACCEL vratiti na brzinu koja je poslednja podešena.

Ovo se neće dogoditi ako brzina vozila bude smanjena ispod približno 40 km/h (25 m/h).

E090700AEN

Da biste isključili sistem za regulisanje krstareće vožnje, uradite nešto od sledećih stvari:

- Pritisnite dugme CRUISE ON-OFF (svetlo CRUISE indikatora na instrument tabli će se isključiti).
- Isključite motor.

Obe ove radnje će isključiti rad sistema za regulisanje krstareće vožnje. Ako želite da ponovo uključite ovaj sistem, ponovite postupke koji su navedeni pod "Podešavanje krstareće brzine vožnje (stalne ekonomične vožnje)" na prethodnoj strani.

EKONOMIČNA VOŽNJA

E100000AEN

Ekonomična potrošnja goriva uglavnom zavisi od načina na koji vozite auto, od toga kuda ga vozite i kada ga vozite. Svaki od ovih faktora utiče na to koliko milja (kilometara) možete preći sa jednim galonom (litrom) goriva. Da biste koristili svoj auto na najekonomičniji način, pridržavajte se sledećih uputstava koja će Vam pomoći da uštedite na gorivu i popravkama:

- Vozite smireno. Budite umereni kod ubrzavanja. Ne startujte naglo i ne dajte pun gas i održavajte konstantnu brzinu vožnje. Ne vozite između semafora kao da ste na trkama. Trudite se da prilagodite brzinu vožnje brzini ostalih učesnika u saobraćaju tako da ne morate bez potrebe menjati brzine. Izbegavajte da vozite tamo gde je gust saobraćaj kad god vam se ukaže prilika. Uvek držite bezbedno rastojanje od ostalih vozila da biste izbegli nepotrebno kočenje. Na ovaj način ćete umanjiti habanje kočnica.
- Vozite umerenom brzinom. Što brže vozite, više goriva trošite. Vožnja umerenom brzinom, naročito na autoputevima, jedan je od najefikasnijih načina da se smanji potrošnja goriva.
- Ne "jašite" pedale kočnice ili kvačila jer se tako povećava potrošnja goriva, a i mogućnost habanja na ovim komponentama. Pored toga, vožnja uz stalno oslanjanje noge na pedalu kočnice može dovesti do pre-grevanja iste čime se umanjuje njeno delovanje i efikasnost, a mogu nastati i ozbiljnije posledice.
- Vodite računa o gumama. To znači da gume moraju biti napumpane do preporučenog pritiska. Nepravilno napumpane gume, bilo da je to suviše ili nedovoljno, prouzrokuju nepotrebno habanje. Proverite pritisak u gumama bar jednom mesečno.
- Vodite računa da su točkovi pravilno centrirani. Neodgovarajuće centriranje može nastati od udaranja u ivičnjake ili posle prebrze vožnje preko neravnih površina. Loše centriranje uzrokuje brže habanje i druge probleme kao i veću potrošnju goriva.
- Održavajte vozilo u dobrom stanju. Za bolju uštedu goriva i manje troškove održavanja, održavajte vozilo prema planu održavanja iz Poglavlja 7. Ukoliko vozite auto u težim uslovima, potrebno je češće održavanje (videti Poglavlje 7 radi detalja).
- Vodite računa da vam vozilo bude čisto. Za duži vek trajanja treba da održavate Hyundai vozilo čistim i da nije u dodiru sa korozivnim materijalima. Veoma je važno da ne dozvolite da se blato, prljavština, led i slično nagomilaju sa donje strane vozila. Ova dodatna težina može dovesti do veće potrošnje goriva i može doprineti koroziji.
- Vozite lagano opterećeno vozilo. Nemojte nepotrebno opterećivati vozilo. Preterana težina povećava potrošnju goriva.
- Ne dozvolite da motor radi na prazno (u leri) duže nego što je potrebno. Ukoliko ste primorani da čekate (van saobraćajnih tokova) isključite motor, pa ga ponovo startujte kad ste spremni da krenete.
- Zapamtite da vašem Hyundai vozilu nije potrebno mnogo vremena za zagrevanje. Čim uključite motor pustite ga da radi 10 do 20 sekundi pre nego što ga ubacite u brzinu. Međutim, u veoma hladnim vremenskim uslovima, pustite motor da se nešto malo duže zagreva.
- Ne gušite i ne forsirajte motor (ne puštajte ga da radi sa prevelikim bro-

jem obrtaja). Vozilo se 'muči' kod veoma lagane vožnje sa velikim stepenom prenosa što može odvesti do velikog naprezanja motora. Ako se ovo dogodi, prebacite u niži stepen prenosa. Vožnja sa prevelikim brojem obrtaja je forsiranje motora van granica bezbednosti. Ovo se može izbeći prebacivanjem u preporučene brzine.

- Ne koristite klima uređaj bez potrebe. Sistem klima uređaja radi preko motora tako da je ušteda goriva manja kada ga koristite.
- Otvoreni prozori prilikom brze vožnje povećavaju potrošnju goriva.
- Potrošnja goriva se takođe povećava ako vozite dok duvaju unakrsni ili čeonni vetrovi. Da bi se ovaj uticaj smanjio, usporite kada vozite u ovakvim uslovima.

Održavanje vozila u dobrom i operativnom stanju je važno i zbog ekonomičnosti i zbog sigurnosti. Neka Vam autorizovani HYUNDAI serviser vrši redovne provere i popravke na autu.

UPOZORENJE

Isključivanje motora tokom vožnje

Nikada nemojte isključivati motor prilikom spuštanja nizbrdo ili bilo kad dok je vozilo u pokretu. Servo volan i kočnice neće raditi kako treba sa isključenim motorom. Umesto toga, ostavite motor uključenim i prebacite u nižu brzinu kako biste kočili motorom. Takođe, isključivanje motora tokom vožnje može izazvati zaključavanje volana čime možete izgubiti kontrolu nad vozilom što može izazvati ozbiljne povrede i smrt.

VOŽNJA U SPECIJALNIM USLOVIMA



1VQA3002

E110100AUN

Vožnja u opasnim uslovima

Kada vozite u opasnim uslovima, npr. po vodi, snegu, ledu, blatu, pesku i sličnom, držite se sledećih uputstava:

- Vozite pažljivo i održavajte dodatno odstojanje potrebno za kočenje.
- Izbegavajte nagle pokrete volanom i naglo kočenje.

- Ako koristite kočnice koje nemaju ugrađen ABS sistem, upumpavajte pedal kočnice laganim pokretima gore-dole dok se vozilo ne zaustavi.

⚠ UPOZORENJE - ABS

Nemojte upumpavati pedal kočnice kod vozila opremljenih ABS-om.

- Ako se zaglavite u snegu, blatu ili pesku koristite drugu brzinu. Polako dodavajte gas da biste izbegli proklizavanje točkova.
- Koristite pesak, kamenu so, lance za gume ili neki drugi materijal koji ne proklizava ispod pogonskih točkova kako biste obezbedili trenje ako se zaglavite u ledu, snegu ili blatu.

⚠ UPOZORENJE –

Smanjenje stepena prenosa
Smanjenje stepena prenosa (brzine) sa automatskim menjačem prilikom vožnje po klizavom kolovozu može izazvati sudar. Iznenadna promena brzine pneumatka može dovesti do proklizavanja. Budite oprezni kada menjate brzine na klizavom kolovozu.

E110200AEN

Ljuljanje vozila

Ako je potrebno da zaljuljate vozilo da bi se oslobodilo snega, peska ili blata, prvo pomerite volan levo-desno kako biste oslobodili prostor oko prednjih točkova. Zatim menjajte stepene prenosa između R (rikverc) i bilo koje brzine za kretanje napred u vozilima koja su opremljena automatskim menjačem. Nemojte davati previše gasa, ne silite motor i što manje okrećite točkove. Ako nakon nekoliko pokušaja ne uspete da izvučete vozilo, neka vam vozilo izvuče vučna služba. U suprotnom može da dođe do oštećenja menjača.

⚠ MERE PREDOSTROŽNOSTI

Dugotrajno pokušavanje da se vozilo izvuče iz snega ili leda bi moglo da dovede do pregrevanja motora, oštećenja ili kvara menjača ili guma.

⚠ UPOZORENJE – Okretanje guma

Nemojte dugo okretati gume u mestu, naročito u brzinama većim od 56 km/h (35 m/h). Okretanje guma pri visokim brzinama kad vozilo stoji u mestu može dovesti do pregrevanja koje može da ošteti gume ili da povredi prolaznike.

***NAPOMENA**

ESP sistem (ako je ugrađen) trebalo bi isključiti pre nego što pokušate da izvučete zaglavljeno vozilo (da ga "ljuljate").

⚠ UPOZORENJE

Ako se vozilo zaglavilo u blatu ili snegu, nemojte ga pomerati napred - nazad ako se u blizini vozila nalaze druge osobe ili objekti jer vozilo može da se naglo pomeri i samim tim da povredi osobe u okolini ili da se ošteti samo vozilo.



Dobra vožnja u krivinama

Izbegavajte da u krivinama kočite ili menjate brzine, naročito kada je put vlažan. Najbolje je da u krivinu uđete uz blago ubrzanje. Ako se pridržavate ovih saveta, habanje guma će biti svedeno na minimum.



E110400AUN

Vožnja u noćnim uslovima

Kako je noćna vožnja opasnija od dnevne, evo nekoliko važnih saveta kojih bi se trebalo pridržavati:

- Vozite sporije i održavajte veću udaljenost od drugih vozila, jer je noću teže videti, naročito tamo gde nema uličnog osvetljenja.

- Podesite svoje retrovizore tako da smanjite odsjaj farova drugih vozila u njima.
- Neka vam prednji farovi budu uvek čisti i pravilno podešeni, na vozilima koja nemaju ugrađen sistem automatskog podešavanja farova. Prljavi ili nepravilno podešeni farovi će u velikoj meri otežati vožnju u noćnim uslovima.
- Nemojte gledati direktno u svetlost farova vozila koja Vam idu u susret. To Vas može privremeno zaslepiti i biće Vam potrebno nekoliko sekundi da Vam se oči ponovo naviknu na mrak.



1VQA3003

E110500AUN

Vožnja po kiši

Kiša i vlažni putevi mogu vožnju učiniti opasnom, posebno ako se niste pripremili za klizav kolovoz. Sledećih nekoliko stvari bi trebalo razmotriti kada vozite po kiši:

- Obilna kiša će Vam otežati vidljivost i povećaće razdaljinu potrebnu za zaustavljanje, pa je potrebno da vozite sporije.
- Održavajte opremu za brisanje vetrobranskog stakla u dobrom stanju. Zamenite metlice na brisačima kada počnu da se pojavljuju pruge ili

- Ako Vam gume nisu u dobrom stanju, naglo kočenje na vlažnom kolovozu može da izazove proklizavanje i eventualno dovede do nesreće. Uvek proveravajte da li su Vam gume u dobrom stanju.
- Uključite prednje farove kako bi drugima bilo lakše da Vas vide.
- Prebrza vožnja kroz velike bare može uticati na Vaše kočnice. Ako morate da vozite kroz bare na putu, pokušajte da vozite sporije.
- Ako Vam se učini da su se kočnice pokvasile, pritisakajte ih lagano dok vozite sve dok se njihovo funkcionisanje ne vrati u normalu.

E110600AUN

Vožnja u poplavljenim područjima

Izbegavajte vožnju u poplavljenim područjima osim ako ste sigurni da nivo vode nije viši od donje ivice felne točka. Uvek vozite sporije kada se krećete kroz vodu. Održavajte dovoljno odstojanje od drugih vozila jer voda može uticati na rad kočnica.

Posle voženja kroz vodu, osušite kočnice tako što ćete, krećući se sporije, pedal kočnice nežno pritiscati nekoliko puta.

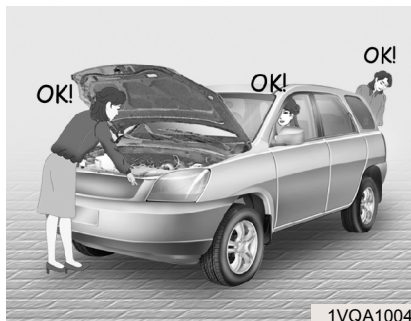

E110700AUN

Vožnja po autoputu

Gume:

Podesite pritisak u gumama prema zahtevima za vožnju na autoputu. Nizak pritisak u gumama izazvaće pregrevanje i eventualno pucanje guma.

Izbegavajte upotrebu istrošenih i oštećenih guma jer bi mogle da puknu ili smanje vučnu snagu vozila.

* NAPOMENA

Nikada ne pumpajte gume više nego što je preporučeno na samim gumama.

⚠ UPOZORENJE

- Previsok ili prenizak pritisak u pneumaticima može uzrokovati lošu upravljivost, gubitak kontrole nad vozilom i iznenadno pucanje guma što može dovesti do saobraćajnih nesreća, povreda ili čak i smrti. Uvek proveravajte pritisak u gumama pre vožnje. Za preporučene vrednosti pritiska vazduha u pneumaticima pogledajte poglavlje 9 „Gume i točkovi“.
- Vožnja sa istrošenim pneumaticima je opasna. Ovo može izazvati gubitak kontrole nad vozilom, sudare, povrede, pa čak i smrt. Istrošene gume treba da budu što pre zamenjene i nikada ne bi trebalo da budu korišćene u vožnji. Pre vožnje uvek proverite stanje gazećih površina guma. Za više informacija o gumama i gazećim površinama, pogledajte poglavlje 7, "Gume i točkovi".

Gorivo, rashladna tečnost i ulje za motor:

Vožnja velikom brzinom uzrokuje veću potrošnju goriva nego vožnja u gradskim uslovima. Ne zaboravite da proverite i rashladnu tečnost i ulje za motor.

Pogonski remen:

Labav ili oštećen pogonski remen može da uzrokuje pregrevanje motora.

Smanjivanje rizika od prevrtanja

Ovo višenamensko puničko vozilo spada u klasu sportskih vozila (SUV). Sportska vozila su više odignuta od zemlje i imaju manji razmak između prednjih i zadnjih točkova kako bi mogla da se lakše i bolje kreću van puteva. Njihove specifične karakteristike čine da im je centar mase takođe nešto viši u odnosu na zemlju u odnosu na konvencionalna vozila. Prednost veće odignutosti od zemlje je u boljoj preglednosti puta. Ovakva vozila ne bi smela prilikom skretanja da se kreću istim brzinama kao i konvencionalna putnička vozila isto kao što ni klasični putnički automobili ne mogu da se kreću na zadovoljavajući način van puteva. Zbog ovog rizika, vozaču i putnicima se savetuje da se vežu sigurnosnim pojasevima. Ako dođe do prevrtanja vozila, mnogo je verovatnije da će poginuti osoba koja nije vezana sigurnosnim pojasem od one koja jeste. Postoje određeni koraci koje vozač može poduzeti kako bi se smanjio rizik od prevrtanja. Ako je moguće, izbegavajte nagla skretanja, ishitrene manevre, nemojte preopterećivati paktreger i nikada nemojte modifikovati svoje vozilo na bilo koji način.

UPOZORENJE - Prevrtanje

Kao i kod drugih sportskih vozila, (SUV) nepravilno upravljanje ovim vozilom može dovesti do gubitka kontrole, saobraćajne nesreće ili prevrtanja vozila.

- Sportska vozila imaju znatno veću stopu broja prevrtanja od vozila drugih tipova.
- Specifične karakteristike dizajna (veća odignutost od zemlje, manji razmak između prednjih i zadnjih točkova itd.) čine da ovo vozilo ima viši centar mase u odnosu na obične automobile.
- Ovo vozilo nije dizajnirano da može skretati istim brzinama kao i konvencionalna vozila.
- Izbegavajte nagla skretanja i ishitrene manevre.
- U slučaju prevrtanja, mnogo je verovatnije da će poginuti osoba koja nije vezana sigurnosnim pojasem od one koja jeste. Vodite računa da su svi putnici u vozilu pravilno vezani sigurnosnim pojasevima.

ZIMSKA VOŽNJA



E120000AUN

Što su uslovi zimske vožnje oštriji, veće je habanje i javljaju se i drugi problemi. Da biste probleme u toku vožnje zimi smanjili na minimum, potrebno je da se pridržavate sledećih saveta:

E120100AUN

Sneg ili led na putu

Da biste mogli da vozite po dubokom snegu, potrebno je da koristite zimske gume ili da na postojeće postavite lance. Ako su potrebne zimske gume, neophodno je da odaberete gume koje po tipu i dimenzijama odgovaraju originalnim. Ukoliko ne postupite tako, može da vam bude ugrožena bezbednost i upravljanje vozilom. Takođe, brza vožnja, naglo ubrzavanje, naglo kočenje i nagli ulazak u oštre krivine mogu da budu veoma opasni.

Prilikom usporavanja, maksimalno koristite kočenje pomoću motora. Naglo kočenje na putu prekrivenim snegom ili ledom može da dovede do sletanja s puta. Potrebno je da držite dovoljno rastojanje od vozila koje se kreće ispred vas. Takođe je važno lagano pritiskati kočnicu. Potrebno je da znate da postavljanje lanaca može da obezbedi veću snagu u vožnji, ali ne može da spreči zanošenje vozila.

*NAPOMENA

Lanci za gume nisu zakonom dozvoljeni u svim zemljama. Proverite zato zakone države u kojoj vozite pre nego što ih postavite.

E120101AUN

Gume za sneg / zimske gume

Ako koristite gume za sneg na vašem vozilu, one treba da budu iste veličine i nosivosti kao i originalne. Iste treba da budu postavljene na sva četiri točka, kako bi upravljanje bilo izbalansirano u svim vremenskim uslovima. Imajte na umu da trenje koje prave zimske gume na suvom putu može biti manje od onih koje se originalno dobijaju sa vozilom. Treba voziti pažljivo čak i kad su putevi čisti. Proverite koje su maksimalne dozvoljene brzine sa Vašim prodavcem guma.

⚠ UPOZORENJE - Veličina guma za sneg

Veličina i tip guma za sneg mora biti jednaka veličini i tipu standardnih guma vozila. U suprotnom, upravljanje i bezbednost vozila mogu biti ugroženi.

Nemojte postavljati pneumatike sa zimskim profilom i ekserima pre nego što proverite lokalne, državne i gradske propise zbog eventualne zabrane njihovog korišćenja.



1VQA3007

E120102AEN

Lanci za gume

Kako su bočne strane radijalnih guma tanje, mogu se oštetiti ako se na njih montiraju neki tipovi lanaca za gume. Stoga, preporučljivo je koristiti zimske gume umesto lanaca za gume. Nemojte stavljati lance na točkove sa aluminijumskim felnama; lanci ih mogu oštetiti. Ako morate da ih koristite, stavite žičane lance debljine manje od 15 mm (0.59 in). Oštećenja nastala korišćenjem neodgovarajućih lanaca za gume nisu pokrivena garancijom proizvođača. Lance postavljajte samo na prednje točkove.

Kada koristite lance za gume, prikačite ih na točkove prema sledećem:

2WD : Prednji točkovi

4WD : Sva četiri točka

Ako nemate dovoljno lanaca za sva četiri točka kod vozila sa 4WD pogonom, lanci se mogu postaviti samo na prednje točkove.



MERE PREDOSTROŽNOSTI

- Proverite da su lanci odgovarajuće veličine za gume vašeg vozila. Neispravni lanci mogu da oštete karoseriju i sistem vešanja što nije pokriveno garancijom proizvođača. Takođe, kuke za pričvršćivanje lanaca mogu da se oštete u kontaktu s drugim delovima vozila i lanac može da spadne s gume. Proverite da lanci imaju klasu SAE "S".
- Uvek proverite da li su lanci dobro postavljeni nakon što ste ih upotrebljavali 0.5 km do 1 km (0.3 do 0.6 milja). Ako se olabave, stegnite ih.

Postavljanje lanaca

Prilikom instaliranja lanaca pratite uputstva proizvođača i stegnite ih što je više moguće. Vozite polako kada se lanci nalaze na točkovima. Ako čujete da lanci dodiruju karoseriju, zaustavite voilo i stegnite lance. Ako i dalje čujete da lanci dodiruju karoseriju, usporavajte sve dok ovaj zvuk ne prestane. Čim počnete da vozite po putu koji je očišćen, skinite lance.



UPOZORENJE - Postavljanje lanaca

Kad postavljate lance, parkirajte vozilo na sigurno mesto, dalje od prometa. Uključite sva četiri migavca i stavite signalni trougao iza vozila. Uvek povucite ručnu kočnicu, postavite menjač u položaj P (parkiranje) i ugasisite motor pre postavljanja lanaca za sneg.

UPOZORENJE – Lanci na gumama

- Lanci za gume mogu loše da utiču na upravljanje vozilom.
- Ne prelazite brzinu od 30 km/h (20 m/h), odnosno brzinu koju preporučuje proizvođač lanaca za gume, šta god da je manje od ta dva.
- Vozite pažljivo i izbegavajte izbočine, rupe, nagla skretanja i odruge opasnosti na putu zbog kojih bi vozilo moglo da poskoči
- Izbegavajte nagla skretanja i kočenja kod kojih se blokiraju točkovi.

MERE PREDOSTROŽNOSTI

- Lanci neodgovarajuće veličine ili lanci koji nisu dobro postavljeni mogu oštetiti kočnice, sistem vešanja, karoseriju i gume.
- Ako čujete da lanci udaraju u vozilo, zaustavite vozilo i zategnite ih.

E120200AUN

Koristite visokokvalitetni etilen-glikol kao rashladnu tečnost

Vaše Hyundai vozilo se isporučuje sa visokokvalitetnom etilen-glikol rashladnom tečnošću u sistemu za hlađenje. To je jedini tip rashladne tečnosti koji treba da se koristi jer pomaže da se spreči korozija u rashladnom sistemu, podmazuje pumpu za vodu i sprečava smrzavanje. Obavezno zamenite ili dopunite rashladnu tečnost u skladu sa planom održavanja u Poglavlju 7. Pre zime testirajte rashladnu tečnost da biste bili sigurni da je tačka zamrzavanja istog dovoljna za temperature koje se predviđaju u toku zime.

E120300AEN

Prekontrolišite akumulator i kablove

Zima predstavlja dodatno opterećenje za akumulator. Vizuelno prekontrolišite akumulator i kablove kao što je opisano u Poglavlju 7. Nivo punjenja akumulatora može da prekontrolišite Hyundai serviser ili servisna služba.

E120400BEN

Ako je potrebno, promenite ulje i stavite ulje “zimске težine”

U nekim klimatskim uslovima se preporučuje da se u toku hladne zime koristi ulje “zimске težine” koje ima niži viskozitet. Za preporuke videti Poglavlje 9. Ukoliko niste sigurni koje težine ulje treba da koristite, konsultujte svog Hyundai servisera.

E120500AUN

Prekontrolišite svećice i sistem paljenja

Pregledajte svećice kako je opisano u Poglavlju 7 i zamenite ih ako je potrebno. Takođe proverite sve žice i komponente za paljenje da biste bili sigurni da nisu naprsle, pohabane ili oštećene na neki način.

E120600AUN

Zaštite brave od zamrzavanja

Da biste zaštitili brave od zamrzavanja u otvor za ključ ubrizgajte dozvoljenu tečnost za odmrzavanje ili glicerina. Ako je brava prekrivena ledom, poprskajte je dozvoljenom tečnošću za odmrzavanje da biste sklonili led. Ako je brava zamrznuta unutra, možete je odlediti ubacivanjem zagrejanog ključa. Pažljivo rukujte zagrejanim ključem da ne opečete prste.

Koristite dozvoljenu antifriz tečnost u sistemu za pranje stakala

Da se voda u sistemu za pranje stakla ne bi zaledila, dodajte dozvoljeni rastvor antifrizna prema istrukcijama koje se nalaze na posudi za tu tečnost. Odgovarajuće sredstvo za tu svrhu može da se nabavi kod HYUNDAI serviseru i u većini prodavnica auto delova. Nemojte koristiti rashladnu tečnost za motor ili druge tipove antifrizna jer mogu da oštete farbu na auto.

E120800AEN

Nemojte dozvoliti da vam se zamrzne ručna kočnica

Pod izvesnim uslovima parkirna kočnica može da se zamrzne u položaju u kom je podignuta. Ovo najčešće može da se dogodi kada se sneg ili led nakupe oko zadnjih kočnica i u blizini istih ili ako su kočnice mokre. Ukoliko smatrate da ručna kočnica može da se zamrzne, upotrebite je samo privremeno dok menjač ne stavite u položaj "P" (automatski menjač) ili u prvu brzinu ili rikverc (ručni menjač) i dok ne blokirate točkove da auto ne bi počeo da klizi. Onda je spustite.

Ne dozvolite da se led i sneg nagomilaju na donjem delu vozila

Pod nekim uslovima, sneg i led mogu da se nagomilaju sa donje strane blatobrana i ometaju upravljanje vozilom. Kada vozite u oštrim zimskim uslovima, gde to može da se desi, treba periodično da proveravate donji deo vozila da biste se uverili da nema prepreka za normalno funkcionisanje prednjih točkova i komponenata upravljačkog mehanizma.

E121000AUN

Nosite opremu koja je potrebna za vanredne situacije

U zavisnosti od oštine vremenskih uslova u kojima vozite svoj automobil, treba da nosite odgovarajuću opremu za vanredne situacije. Neke od stvari koje možda želite da ponesete uključuju lance za gume, kablove ili lance za vuču, baterijsku lampu, lampu-blinker, pesak, lopatu, uskočne kablove, strugač za staklo, rukavice, prostirku, zaštitno odelo za rad, čebe i slično.

TEŽINA VOZILA

U ovom poglavlju biće Vam objašnjeno kako da pravilno opteretite svoje vozilo i/ili prikolicu, kako da vam vozilo bude uvek opterećeno u skladu sa kapacitetima predviđenim njegovim dizajnom, sa ili bez prikolice. Pravilno opterećivanje vozila obezbediće maksimum njegovih performansi. Pre nego što počnete da opterećujete svoje vozilo dodatnim teretom upoznajte se sa sledećim izrazima i terminima pomoću kojih ćete moći da odredite težine i opterećenja na vašem vozilu, sa ili bez prikolice, uz pomoć specifikacije vozila i sertifikacije.

Bazična težina

Ovo je težina vozila sa punim rezervoarom goriva i svom standardnom opremom. Ona ne uključuje putnike, prtljag ili dodatnu opremu.

Težina vozila

Ovo je težina Vašeg novog vozila kada ste ga preuzeli od vašeg prodavca plus bilo koji deo dodatne opreme koja se kasnije dodaje.

Težina prtljaga

Ovo uključuje sav teret dodat bazičnoj težini uključujući prtljag i dodatnu opremu.

GAW (Ukupno opterećenje osovine)

Ovo je ukupna težina postavljena na svaku osovinu (prednju i zadnju) - uključujući težinu vozila i sav teret.

GAWR (Ukupno dozvoljeno opterećenje osovine)

Ovo je maksimalna dozvoljena težina koja se sme postaviti na svaku osovinu (prednju ili zadnju). Ovi brojevi su prikazani na sertifikaciji. Ukupna težina na svakoj od osovina ne sme preći svoj GAWR.

GVW (Ukupna težina vozila)

Ovo je bazična težina plus stvarna težina prtljaga plus putnici.

GVWR (Ukupna dozvoljena težina vozila)

Ovo je maksimalna dozvoljena težina potpuno natovarenog vozila (uključujući sve dodatke, opremu, putnike i prtljag). GVWR je prikazan na sertifikaciji koji se nalazi na unutrašnjoj strani vrata na vozačevoj ili suvozačevoj strani.

Preopterećenje

UPOZORENJE - Težina vozila

Ukupno dozvoljeno opterećenje osovine (GAWR) i ukupna dozvoljena težina vozila (GVWR) su prikazani na sertifikaciji koja se nalazi nalepljena na unutrašnjoj strani vrata sa vozačeve (ili suvozačeve) strane. Ako stvarne težine i opterećenja prelaze ove vrednosti to može izazvati saobraćajnu nesreću ili oštećenje vozila. Možete izračunati težinu svog tereta merenjem težine predmeta (ili ljudi) pre nego što ih stavite u vozilo. Dobro pazite da ga ne preopteretite.

Upozoravajući signal na putu / 6-2
Vanredna situacija u toku vožnje / 6-2
Ako ne možete da pokrenete motor / 6-3
Startovanje uz pomoć uskočnih kablova / 6-4
Ako se motor pregreva / 6-6
Ako Vam pukne guma / 6-7
Vuča vozila / 6-16
Oprema za vanredne situacije / 6-21

Šta da uradite u vandrednim situacijama

6

UPOZORAVAJUĆI SIGNAL NA PUTU

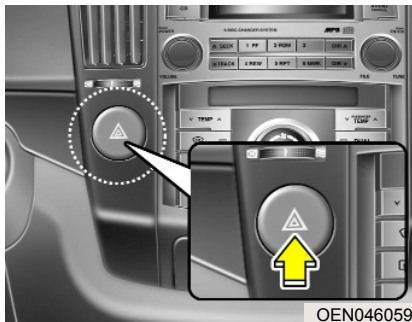

F010100AUN

Upozoravajuće signalno svetlo

Upozoravajuće signalno svetlo služi kao upozorenje drugim vozačima da budu izuzetno oprezni kad se približavaju Vašem vozilu, pretiču ga ili prolaze pored njega.

Treba ga koristiti kada god vršite popravke ili kad vozilo zaustavite pored puta.

Prekidač za uključivanje upozoravajućeg signalnog svetla možete pritisnuti kada je ključ za paljenje u bilo kojem položaju. Prekidač se nalazi na panelu sa prekidačima na centralnoj konzoli. Svi migavci će se paliti istovremeno.

- Upozoravajuće svetlo će raditi bez obzira da li se Vaše vozilo kreće ili ne.
- Migavci neće raditi ako je upozoravajuće svetlo uključeno.
- Vodite računa kako koristite svetlo u pozorenja ako Vaše vozilo vuče neko drugo vozilo.

VANREDNA SITUACIJA U TOKU VOŽNJE

F020100AUN-EU

Ako se motor ugasi na raskrsnici ili pešačkom prelazu

Ako se motor ugasi na raskrsnici ili pešačkom prelazu, prebacite ručicu menjača u položaj N (neutralni) a zatim odgurajte vozilo na sigurno mesto.

F020200AUN

Ako vam pukne guma u toku vožnje

Ako vam pukne guma u toku vožnje:

1. Skinite nogu sa papučice gasa i pustite da se auto uspori dok vozite, održavajući pravac. Ne pritiskajte odmah kočnice i ne pokušavajte da odmah siđete sa puta jer možete izgubiti kontrolu nad vozilom. Kada se vozilo dovoljno usporilo da je kočenje sigurno, kočite pažljivo i siđite sa puta. Vozite pažljivo, što je moguće dalje od puta i parkirajte na čvrstoj ravnoj podlozi. Ako ste na autoputu koji ima dve odvojene trake, ne parkirajte na središnjem delu između dve vozne trake.
2. Kada ste zaustavili vozilo, upalite sva četiri migavca, podignite ručnu kočnicu i stavite menjač u položaj P (PARK) (za automatski menjač) ili R

(rikverc) (za ručni menjač).

3. Neka svi putnici izađu iz kola. Vodite računa da svi izađu na bezbednoj strani koja je dalje od saobraćaja.
4. Kad menjate probušenu gumu, pridržavajte se uputstva koje se nalazi dalje u ovom odeljku.

F020300AEN

Ako se motor ugasi u toku vožnje

1. Postepeno smanjite brzinu, održavajući pravac. Siđite pažljivo sa puta i zaustavite se na bezbednom mestu.
2. Uključite sva četiri migavca (upozoravajuće svetlo).
3. Pokušajte ponovo da startujete motor. Ako ne uspete, pozovite Hyundai servis ili potražite neku drugu stručnu pomoć.

AKO NE MOŽETE DA POKRENETE MOTOR

F030100AUN

Ako motor ne radi ili radi sporo

1. Ako vaše vozilo ima automatski menjač, vodite računa da je menjač u položaju "N" (neutral) ili "P" (park) i da je ručna kočnica podignuta.
2. Proverite da li su spojevi sa akumulatorom čisti i dobro pritegnuti.
3. Upalite svetlo u vozilu. Ako je svetlo prigušeno ili ako se gasi kada startujete, znači da je akumulator ispražnjen.
4. Proverite spojeve startera da biste se uverili da su dobro pričvršćeni.
5. Ne gurajte i ne vucite vozilo da biste ga startovali. Pogledajte uputstva za "Startovanje uz pomoć uskočnih kablova".

⚠ UPOZORENJE

Ako ne možete da pokrenete motor, ne gurajte i ne vucite vozilo da biste pokrenuli motor. To može dovesti do sudara ili prouzrokovati ozbiljno oštećenje. Pored toga, startovanje uz pomoć guranja ili vučenja može da prouzrokuje preopterećenje katalitičkog konvertora i da stvori opasnost od požara.

F030200AEN

Ako motor radi (vergla) normalno ali ne startuje

1. Proverite nivo goriva.
2. Sa ključem u OFF poziciji, proverite sve spojeve vezane za paljenje, na bobini i svećicama. Učvrstite svaki deo koji je odvezan ili labav.
3. Proverite sve vodove za gorivo u odeljku motora.
4. Ako još uvek ne možete da startujete motor, pozovite Hyundai servis ili potražite neku drugu stručnu pomoć.

STARTOVANJE UZ POMOĆ USKOČNIH KABLOVA

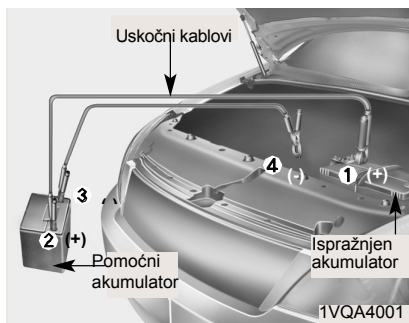

F040000AUN

Povežite uskočne kablove numeričkim redosledom I diskonektujte ih obrnutim redosledom.

F040100AEN

Startovanje uz pomoć uskočnih kablova

Startovanje uz pomoć uskočnih kablova može biti opasno ako se izvodi nepravilno. Stoga, da se ne biste povredili ili oštetili svoje vozilo ili akumulator, pratite proceduru za pravilno startovanje pomoću uskočnih kablova. Ako

MERE PREDOSTROŽNOSTI

Koristite samo kablove za 12 volti. Možete bespovratno oštetiti startni motor od 12 volti, sistem paljenja i ostale električne delove korišćenjem napajanja od 24 volta (ili dva akumulatora od 12 volti serijski vezana).

UPOZORENJE - Akumulator

Nikada nemojte pokušavati da proverite nivo elektrolita u akumulatoru jer akumulator može da procuri ili eksplodira što može izazvati teške povrede.

UPOZORENJE Akumulator

- Držite akumulator podalje od otvorenog plamena i varnica. Akumulator proizvodi vodonički gas koji može da eksplodira ako dođe u kontakt sa vatrom ili varnicom.
- Nemojte pokušavati da startujete motor pomoću uskočnih kablova ako je ispražnjeni akumulator zamrznut ili ako je nivo elektrolita nizak; akumulator može da pukne ili eksplodira.

F040101AEN

Procedura za startovanje motora pomoću uskočnih kablova

1. Proverite da li je pomoćni akumulator od 12 volti i da li mu je negativni terminal uzemljen.
2. Ako je pomoćni akumulator u drugom vozilu, vozila se ne smeju dodirivati.
3. Isključite sve nepotrebne električne uređaje u autu.
4. Prikačite klemu uskočnih kablova tačno kako je prikazano na crtežu. Prvo prikačite jednu klemu uskočnog kabla na pozitivni terminal ispražnjjenog akumulatora (1), onda prikačite drugi kraj istog kabla na pozitivni terminal akumulatora sa koga se vrši paljenje (2).
Posle toga, koristeći drugi kabl, prikačite jednu klemu za negativan terminal akumulatora sa koga se vrši punjenje (3), zatim prikačite drugi kraj tog kabla na čvrsti metalni deo motora (npr. podupirač) dalje od akumulatora (4). Ne vezujte kabl za ili blizu nekog dela koji se pokreće kada je motor startovan.

Pazite da uskočni kablovi ne dodiruju ništa osim određenih terminala na akumulatoru ili određenog uzemljenja. Nemojte se naginjati iznad akumulatora dok vršite spajanja.



MERE PREDOSTROŽNOSTI

- Uskočni kablovi

Ne povezujte uskočnim kablom negativni terminal pomoćnog akumulatora sa negativnim terminalom ispražnjjenog akumulatora. Može doći do pucanja ispražnjjenog akumulatora i curenja akumulatorske kiseline.

5. Startujte motor u vozilu sa pomoćnim akumulatorom i pustite da radi na oko 2000 obrtaja u minuti, zatim startujte motor u vozilu sa ispražnjenim akumulatorom.

U slučaju da ne znate zbog čega se akumulator ispraznio, neka vam Hyundai serviser pregleda vozilo.

F040200AUN-EU

Startovanje guranjem vozila

Vozila opremljena automatskim menjačem se ne mogu startovati guranjem vozila.

Pratite uputstva za startovanje pomoću uskočnih kablova iz ovog odeljka.



UPOZORENJE

Nikada nemojte vući svoje vozilo drugim vozilom da biste startovali motor jer naglo kretanje unapred, kada se motor startuje, može izazvati sudar sa vozilom koje se koristi za vuču.

AKO SE MOTOR PREGREVA

Ako vam merač temperature pokazuje pregrevanje, doći će do gubitaka snage ili ćete čuti glasan pulsirajući zvuk ili kuckanje i motor će verovatno biti suviše vruć. Ako se to dogodi, treba da uradite sledeće:

1. Siđite sa puta i zaustavite vozilo čim je to bezbedno.
2. Prebacite menjač u položaj P (automatski menjač) ili N (ručni menjač) i podignite ručnu kočnicu. Ako je uključen klima uređaj, isključite ga.
3. Ako rashladna tečnost curi ispod vozila ili ako para izlazi ispod haube, ugasite motor. Ne otvarajte haubu dok rashladna tečnost ne prestane da teče ili dok ne prestane da izlazi para. Ako nema vidljivih gubitaka rashladne tečnosti i ako nema pare, ostavite motor da radi i proverite da li radi ventilator za hlađenje motora. Ako ne radi, isključite motor.

4. Proverite da li je pogonski remen za pumpu za vodu na svom mestu. Ako jeste, proverite da li je zategnut. Ako izgleda da je pogonski remen u redu, proverite da li rashladna tečnost curi iz hladnjaka, creva ili ispod kola. (Ako se koristi klima uređaj, normalno je da se iz njega cedi voda kada stanete).



UPOZORENJE

Dok motor radi, držite ruke, kosu i delove odeće dalje od delova koji se kreću kao što su pogonski remenovi i ventilator da ne bi došlo do povrede.

5. Ako je polomljen pogonski remen pumpe za vodu ili ako curi rashladna tečnost, odmah zaustavite motor i obratite se za pomoć najbližem Hyundai serviseru.



UPOZORENJE

Ne skidajte poklopac hladnjaka kada je motor vreo. Rashladna tečnost može da prsne napolje i izazove ozbiljne opekotine.

6. Ako ne možete da otkrijete uzrok pregrevanja, sačekajte da se temperatura motora vrati na normalu. Tada, ako se potrošila rashladna tečnost, pažljivo skinite poklopac hladnjaka i dodajte rashladnu tečnost u hladnjak do oznake za polovinu.
7. Nastavite oprezno vožnju, vodeći računa da se opet ne jave znaci pregrevanja. Ako ponovo dođe do pregrevanja, obratite se za pomoć Hyundai serviseru.



MERE PREDOSTROŽNOSTI

Ozbiljan gubitak rashladne tečnosti označava da rashladni sistem negde propušta i da to treba proveriti što je pre moguće kod Hyundai servisera.

AKO VAM PUKNE GUMA



F070100AEN

Dizalica i alat

Dizalica, ručka dizalice, ključ za odvrtnje i zavrtnje su smešteni u prtljažniku auta.

- (1) Ručka dizalice
- (2) Dizalica
- (3) Ključ za odvrtnje i zavrtnje

F070101AUN

Korišćenje dizalice

Dizalica služi samo za zamenu točka u slučaju nužde.

Da se ne bi čulo "zveckanje" dizalice u toku vožnje, morate je pravilno spakovati.

Pratite instrukcije za korišćenje dizalice da biste izbegli mogućnost da se povredite.

⚠ UPOZORENJE - Menjanje gume

- **Nikada nemojte vršiti popravke na autu dok se nalazite u nekoj od saobraćajnih traka ili na putu.**
- **Uvek sklonite vozilo sa puta u zaustavnu traku pre nego što počnete da menjate gumu. Dizalicu treba koristiti kada se auto nalazi na čvrstoj ravnoj površini. Ako ne možete da nađete čvrstu površinu, pozovite servis za vučenje vozila u pomoć.**

(Nastavlja se)

(Nastavak)

- Uvek koristite dizalicu na određenim prednjim i zadnjim pozicijama na autu; nikada nemojte koristiti branike ili neki drugi deo auta kao oslonac za dizalicu.
- Vozilo može lako skliznuti sa dizalice što može izazvati teške povrede ili smrt. Niko ne bi trebalo da postavlja nijedan deo tela ispod podignutog vozila koje drži samo dizalica; koristite podupirače vozila.
- Nemojte paliti ili turirati motor dok je vozilo na dizalici.
- Niko od putnika ne sme biti u vozilu dok je vozilo podignuto pomoću dizalice.
- Posebno obratite pažnju na bezbednost dece koja moraju biti na bezbednom odstojanju od puta i vozila pre nego što počnete da ga dižete dizalicom.

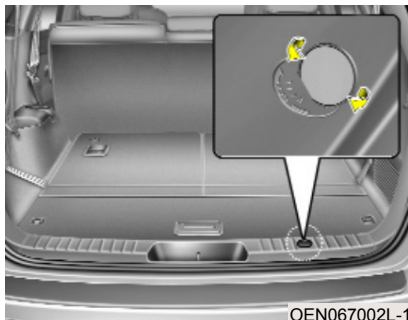

F070200AEN

Vađenje rezervne gume i otpremanje u prtljažnik

Rezervna guma se nalazi tačno ispod prtljažnika:

Da biste izvadili rezervnu gumu:

1. Otvorite poklopac prtljažnika.
2. Pronađite plastični zavrtanj i sklonite poklopac sa njega.

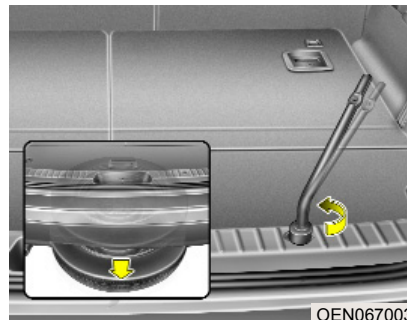

3. Uzmite ključ za odvrtnje i zavrtanje da biste odvruli zavrtanj i spustili gumu.

Okrenite ključ u pravcu suprotnom od smera kretanja kazaljke na satu da biste gumu spustili na pod.

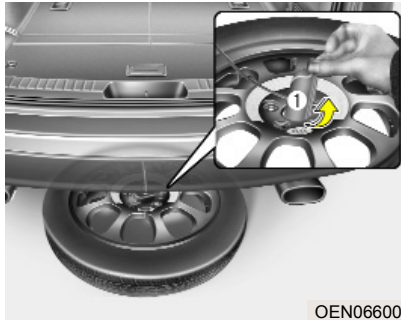

4. Nakon što ste spustili gumu na pod nastavite da odvrćete zavrtnj u istom smeru kako biste izvukli gumu. Nikada nemojte okretati zavrtnj naglo jer tako možete daoštetiti nosač rezervne gume.
5. Skinite držač gume slika (1) koji se nalazi na centralnom delu gume.

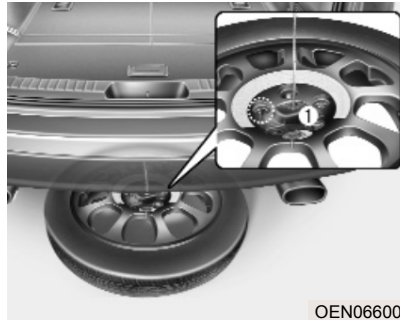

Otpremanje rezervne gume:

1. Postavite gumu na pod kao što je prikazano na slici.
2. Postavite rezervni točak ispod vozila i postavite držač gume (1) kroz njen centralni deo.
3. Okrećite ključ za zavrtnje u smeru kazaljke na satu dok ne čujete "klik".

▲ UPOZORENJE

Proverite da držač rezervne gume dobro naleže na centralni deo točka kako biste sprečili "zveckanje". U suprotnom može doći do toga da rezervna guma ispadne što može dovesti do sudara.

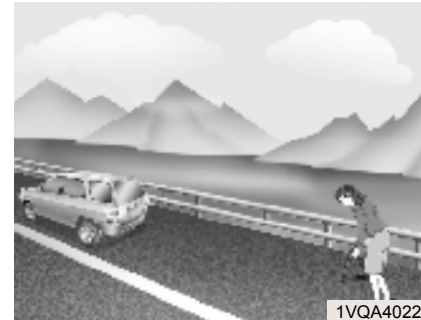

F070300BEN

Zamena gume

1. Parkirajte na ravnoj površini i podignite ručnu kočnicu do kraja.
2. Pomerite ručicu menjača u položaj R (rikverc), kod ručnog menjača, ili P (Park) kod automatskog menjača.
3. Aktivirajte upozoravajuće signalno svetlo (sva četiri migavca).



4. Izvadite ključ za odvrtnje i zavrtnje, dizalicu, ručku dizalice i rezervnu gumu iz auta.
5. Blokirajte i sa prednje i sa zadnje strane točak koji je dijagonalno suprotan položaju dizalice.

⚠ UPOZORENJE - Zamena probušene gume

- Da se vozilo ne bi kretalo dok menjate gumu, uvek podignite ručnu kočnicu do kraja i blokirajte točak dijagonalno suprotan onom točku koji menjate.
- Preporučujemo da točkovi vozila budu poduprti i da niko ne bude u vozilu dok je vozilo podignuto dizalicom.

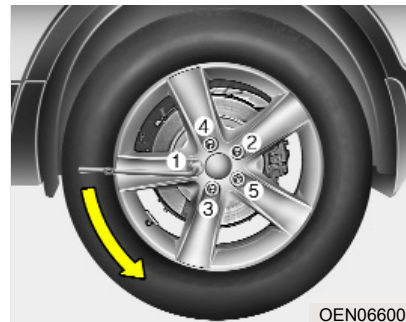

6. Opustite zavrtnje na točkovima okretanjem u smeru suprotnom kretanju kazaljke na satu (po jedan pun krug za svaki zavrtnj), ali nemojte nijedan odvrtni do kraja dok ne podignete dizalicom točak od zemlje.



7. Postavite dizalicu na prednje ili zadnje mesto predviđeno za dizalicu, koje je najbliže točku koji menjate. Dizalicu postavljajte samo na za to određena mesta ispod rama automobila. Ova mesta su ploče zavarene za ram sa dva zalistka obeležena tačkom kao mesto na koje se postavlja dizalica.

⚠ UPOZORENJE - Dizalica
Da biste smanjili mogućnost da se povredite, koristite samo dizalicu koja se dobija zajedno sa vozilom, i na pravilnim mestima za to predviđenim. Nikada nemojte postavljati dizalicu ispod nekog drugog dela auta.

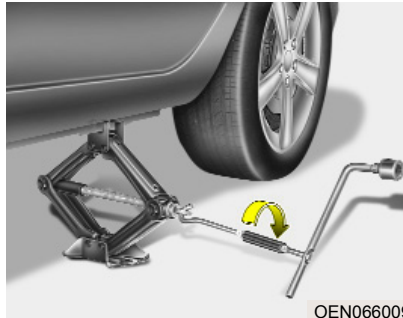

8. Ubacite ručku dizalice u dizalicu i okrećite je u smeru kretanja kazaljke na satu, podižući vozilo dok se točak ne podigne od zemlje. Ovo iznosi otprilike 30 mm (1.2 inča).
Pre skidanja zavrtnjeva sa točkova, proverite da li je vozilo stabilno i da ne postoji mogućnost da se vozilo pomeri ili sklizne sa dizalice.

9. Ključem potpuno odšrafite navrtke na točku, a onda ih skinite prstima. Skinite točak i položite ga ravno da se ne bi otkotrljao. Uzmite rezervni točak, poravnajte otvore sa zavrtnjevima i naglavite točak na njih. Ako vam je to teško, malo podignite točak i naravnajte gornje otvore na gornje zavrtnjeve. Onda polako pomerajte točak napred-nazad dok se ne nameste i drugi otvori na odgovarajuće zavrtnjeve.

⚠ UPOZORENJE

Neki delovi točka mogu da imaju oštre ivice. Pažljivo rukujte njima da biste izbegli mogućnost ozbiljne povrede. Pre nego što namestite rezervni točak, proverite da na glavčini na koju postavljate točak ili na samom točku nema nešto što bi ometalo normalno naleganje točka (kao što su blato, katran, pesak i slično). Ako nešto postoji, sklonite ga. Ako kontakt između glavčine i točka nije dobar, navrtke točka mogu da se razlabave i točak može da ot-padne. Ako se to desi, može doći do gubitka kontrole nad vozilom. To može prouzrokovati ozbiljnu povredu ili smrt.

10. Da biste ponovo postavili točak, držite ga na zavrtnjevima, postavite navrtke na zavrtnjeve i pričvrstite ih prstom. Navrtke treba postaviti sa malim dijametralnim krajevima okrenutim ka unutra. Pomerajte točak napred-nazad da biste se uverili da je točak dobro nalegao, a onda prstima još pričvrstite navrtke, koliko god možete.
11. Spustite vozilo na zemlju okretanjem ručice dizalice suprotno od smera kretanja kazaljke na satu.

Ona postavite ključ kao što je prikazano na slici i pričvrstite dobro navrtke točka. Vodite računa da je naglavak ključa dobro nalegao na navrtku. Nemojte da vršite zavrtnjevanje stojeći na ključu ili koristeći produžetak u vidu cevi koju postavljate na ručicu ključa.



Idite u krug i pričvršćujte sve navrtke jednu po jednu dok ih sve dobro ne pričvrstite. Ona još jednom proverite da li su sve navrtke dobro pričvršćene.

Posle promene točka, neka vam autorizovani HYUNDAI serviser pritegne sve navrtke do odgovarajućeg torzionog momenta pritezanja, što je pre moguće.

Torzioni momenat pritezanja navrtki točka:

Čelični točak i točak od legure aluminijuma:

9~11 kg.m (65~79 lb.ft)

Ako imate merač pritiska, skinite kapicu ventila i izmerite pritisak u gumama. Ako je pritisak niži nego što se preporučuje, vozite polako do najbližeg servisa i napumpajte gumu do odgovarajućeg pritiska. Ako je pritisak suviše visok, izduvajte gumu dok ne dođete do odgovarajućeg pritiska. Uvek vratite kapicu ventila na mesto nakon što ste proveravali ili menjali pritisak u gumama. Ako to ne uradite, vazduh može da izlazi iz gume. Ako izgubite kapicu ventila, kupite drugu i namestite je što je pre moguće.

Nakon zamene točka, uvek vratite probušenu gumu, dizalicu i alat na njihova odgovarajuća mesta.



MERE PREDOSTROŽNOSTI

Na točkovima Vašeg vozila, navrtke i zavrtnji imaju metričke navoje. Dobro pazite, kada menjate točak, da sve navrtke vratite na ista mesta sa kojih su skinute ili, ako ih zamenjujete, da stavite navrtke sa istim metričkim navojem i izlebljenjem. Postavljanje navrtki koje nemaju metrički navoj na metričke zavrtnjeve, ili obrnuto, neće dobro učvrstiti točak na glavčini i može oštetiti navrtke tako da će opet morati da se zamene.

Imajte na umu da većina navrtki nema metrički navoj. Budite izuzetno oprezni kada proveravate tip navoja na navrtkama za točkove kojima ćete zameniti stare. Ako niste sigurni, konsultujte se sa autorizovanim HYUNDAI serviserom.



UPOZORENJE - Navrtke na točkovima

Ako su navrtke oštećene, mogu izgubiti sposobnost da drže točak. Ovo može dovesti do otpadanja točka i saobraćajnog sudara, kao i do teških povreda.

Da dizalica, ručka dizalice, ključ za odvrtnanje navrtki na točku i rezervni točak ne bi "zveckali" dok se vozilo kreće, pobrinite da budu pravilno spakovani u prtljažniku.



UPOZORENJE - Neadekvatan pritisak u rezervnoj gumi

Proverite pritisak u gumama što je pre moguće posle postavljanja rezervnog točka. Ako je potrebno, podesite pritiske kako je specificirano u delu "Gume i točkovi" u odeljku 8.

F070301AUN

Važno - upotreba kompaktne rezervne gume (točka) (ako se dobija uz vozilo)

Vaše vozilo je opremljeno kompaktnom rezervnom gumom (točkom). Ova kompaktna rezervna guma zauzima manje prostora nego rezervna guma regularne veličine. Ova guma je manja od obične rezervne gume i predviđena je samo za privremenu upotrebu.

MERE PREDOSTROŽNOSTI

- **Trebalo bi da vozite vrlo pažljivo kada je kompaktna rezervna guma (točak) u upotrebi. Nju treba zameniti konvencionalnom rezervnom gumom (točkom) prvom prilikom.**
- **Nije preporučljivo koristiti više od jedne kompaktne rezervne gume (točka) u isto vreme.**

UPOZORENJE

Kompaktna rezervna guma (točak) se treba koristiti samo u slučajevima krajnje nužde. Ako je ova guma guma postavljena na vozilo, nemojte se kretati brzinama većim od 80 km/h (50 mph). Originalnu gumu bi trebalo popraviti i što pre postaviti na vozilo kako bi se izbegao kvar rezervne gume, koji bi mogao da dovede to teških povreda ili smrti.

Kompaktnu rezervnu gumu treba naduvati do pritiska od 420 kPa (60 psi).

*** NAPOMENA**

Proverite pritisak u rezervnoj gumi nakon postavljanja. Ako je neophodno, podesite pritisak do specificirane vrednosti.

Kada koristite kompaktnu rezervnu gumu (točak), pridržavajte se sledećih mera predostrožnosti:

- Ni pod kojim uslovima, nemojte voziti brže od 80 km/h (50 mph); veća brzina može oštetiti gumu.
- Vozite dovoljno sporo u odnosu na uslove na putu da biste izbegli sve moguće opasnosti. Svaka opasnost na putu, kao npr. ulegnuća ili razni otpatci, mogu ozbiljno da oštete kompaktnu rezervnu gumu.
- Svako duže korišćenje ove gume na putu može dovesti do njenog oštećenja, gubitka kontrole nad vozilom i moguće povrede.
- Nemojte opterećivati vozilo više nego što je maksimalno dozvoljeno, kao što je naznačeno sa strane na kompaktnoj rezervnoj gumi.
- Nemojte voziti preko prepreka na putu. Prečnik kompaktne rezervne gume je manji od prečnika konvencionalne rezervne gume (točka) i smanjuje izdignutost od zemlje za približno 25 mm (1 inč), što može dovesti do oštećenja vozila.

- Nemojte voziti vozilo na automatsko pranje sa kompaktnom rezervnom gumom (točkom) postavljenom na vozilo.
- Nemojte postavljati lance za gume na kompaktnu rezervnu gumu (točak). Zbog manje veličine, lanac neće moći dobro da se drži za nju. Ovo može izazvati oštećenje vozila i gubitak lanca.
- Kompaktnu rezervnu gumu ne bi trebalo postavljati na prednju osovinu ako se vozilo kreće kroz sneg ili led.
- Nemojte koristiti kompaktnu rezervnu gumu na nekom drugom vozilu jer je ona dizajnirana specijalno za Vaše vozilo.
- Vek trajanja gazeće površine kompaktnih rezervnih guma je kraći nego kod običnih guma. Redovno proveravajte stanje Vaših kompaktnih rezervnih guma i, ako je istrošena, zamenite je novom, iste veličine i dizajna, montiranu na isti točak.
- Kompaktnu rezervnu gumu ne bi trebalo koristiti na drugim točkovima, niti bi standardne gume, zimске gume, ratkapne ili ukrasne prstenove trebalo postavljati na kompaktni rezervni točak (na felnu točka). U suprotnom, ovi ili neki drugi delovi vozila bi se mogli oštetiti.
- Nemojte koristiti više od jedne privremene (kompaktne) rezervne gume (točka) u isto vreme.
- Nemojte vući prikolicu dok je privremena rezervna guma postavljena na vozilo.

AKO VAŠE VOZILO MORA DA SE VUČE

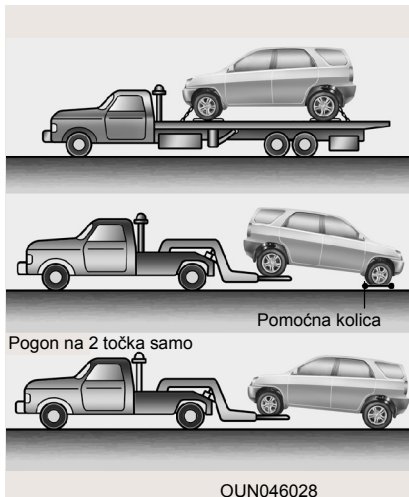

Služba za vuču vozila

Ako vaše vozilo mora da se vuče, neka to uradi vaš Hyundai serviser ili neka druga, za to ovlašćena služba. Na taj način ćete biti sigurni da vam vozilo neće biti oštećeno u toku vuče. Preporučljivo je vuču vršiti uz pomoć pomoćnih kolica ili uz pomoć kamiona sa platformom.

Kod vozila s pogonom na četiri točka, vozilo mora da se vuče pomoću pomoćnih kolica I kamiona sa platformom tako da sva 4 točka budu odignuta od poda.

MERE PREDOSTROŽNOSTI

Vozilo sa pogonom na četiri točka nika ne sme da se vuče tako da mu točkovi dodiruju pod. Ovo može dovesti do oštećenja menjača ili sistema pogona na 4 točka.

Vozilo se može vući sa zadnjim točkovima na zemlji (bez pomoćnih kolica) i prednjim točkovima odignutim od zemlje.

Ako su točkovi koji se nalaze na zemlji ili njihove suspenzione komponente oštećene ili ako se vozilo vuče sa prednjim točkovima na zemlji, koristite pomoćna kolica, postavljajući ih ispod onog para točkova koji se nalaze na zemlji.

Ako vam kola vuče servisna služba, a ne koriste se pomoćna kolica, uvek bi trebalo dizati prednji a ne zadnji deo vozila.

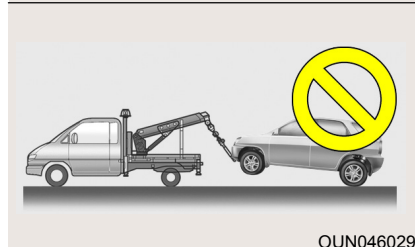
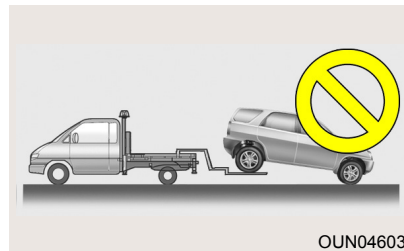

MERE PREDOSTROŽNOSTI

- Nemojte vući vozilo unazad sa prednjim točkovima na zemlji, jer ovo može oštetiti vozilo.
- Nemojte vršiti vuču kamionom sa kukom. Za vuču koristite samo vozilo na koje možete dići točkove ili kamion sa platformom.

Ako u slučaju nužde svoje vozilo vučete bez pomoćnih kolica:

1. Prebacite kontakt bravu u ACC položaj (kontakt).
2. Pomerite ručicu menjača u N položaj (Neutral).
3. Spustite ručnu kočnicu.

MERE PREDOSTROŽNOSTI

Ako ne možete da prebacite ručicu menjača u N poziciju (Neutral) to može izazvati oštećenje menjača.

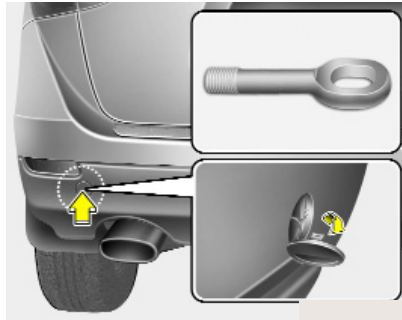

F080200AUN

Uklonjiva kuka za vuču (zadnja) (ako je ugrađeno)

1. Otvorite prtljažnik i izvadite kuku za vuču iz kutije sa alatom.
2. Sklonite poklopac sa otvora na zadnjem braniku pritiskom na donji deo poklopca.

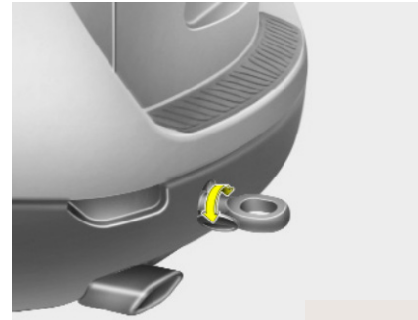

3. Postavite kuku za vuču okrećući je u smeru kretanja kazaljke na satu u otvor na braniku dok se potpuno ne učvrsti.
4. Nakon upotrebe, uklonite kuku odvrtući je i vratite poklopac na mesto.

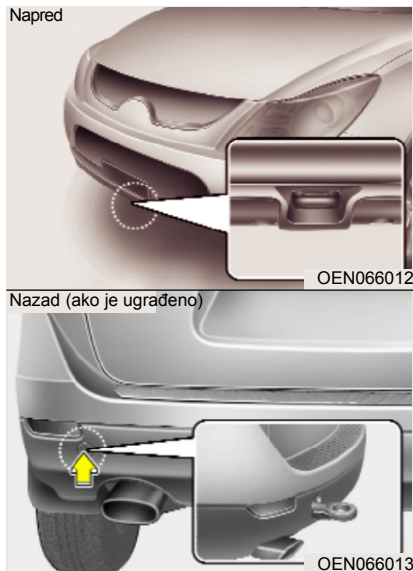

F080300AEN

Vuča u slučaju nužde

Ako vaše vozilo mora da se vuče, preporučljivo je da to uradi vaš Hyundai serviser ili neka druga, za to ovlašćena služba.

Za vuču u slučaju nužde, kada nema specijalnog vozila za tu svrhu, vozilo možete vući tako što ćete prikačiti kabl ili lanac za jednu od kuka za vuču ispod prednjeg (ili zadnjeg) dela vozila.

Budite izuzetno oprezni kada vršite vuču vozila. Vozač mora biti u vozilu koje se vuče da bi upravljao volanom i kočnicama.

Ovakva vuča se može vršiti samo na putevima sa čvrstom površinom na kraćim rastojanjima i pri malim brzinama. Takođe, točkovi, osovine, kvačilo, menjač, volan i kočnice moraju biti u dobrom stanju.

- Nemojte koristiti kuke za vuču da biste vadili auto iz blata, peska ili u bilo kojoj situaciji u kojoj vozilo ne može da se kreće pomoću sopstvenog pogona.
- Nemojte vući vozilo koje je teže od vozila koje se koristi za vuču.
- Vozači oba vozila bi trebalo međusobno često da komuniciraju tokom vuče.



MERE PREDOSTROŽNOSTI

- Prikačite kaiš za vuču za kuku za vuču.
 - Ako koristite neki drugi deo auta, osim kuke za vuču, za vuču auta, to može oštetiti karoseriju vašeg vozila.
 - Koristite samo kabl ili lanac koji je specijalno namenjen za vuču vozila. Dobro pričvrstite kabl ili lanac za kuku za vuču.
-
- Pre nego što počnete da vršite vuču, proverite da kuka nije oštećena ili polomljena.
 - Dobro pričvrstite vučni kabl ili lanac za kuku.
 - Nemojte "cimati" kuku. Vucite stalnom i ujednačenom silom.
 - Da ne biste oštetili kuku, nemojte vući sa strane ili pod vertikalnim uglom. Uvek vucite pravo napred.

⚠ UPOZORENJE

Budite izuzetno oprezni prilikom vuče vozila.

- Izbegavajte nagle startove ili iznenadne manevre tokom vožnje koji bi mogli da preoptereće kuku i kabl ili lanac za vuču. Kuka i kabl (ili lanac) za vuču se mogu pokidati i izazvati ozbiljne povrede i oštećenja
- Ako se vozilo koje se vuče ne može pomeriti iz mesta, nemojte na silu pokušavati da ga vučete. Kontaktirajte autorizovanog HY-UNDAI servisera ili profesionalnu službu za vučenje u pomoć.
- Kada vučete vozilo, krećite se što je više moguće pravo napred.
- Držite se podalje od vozila dok vršite vuču.

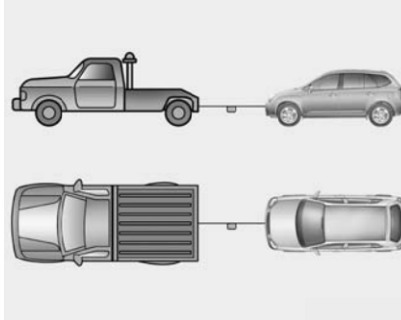

- Nemojte koristiti lanac ili kabl za vuču koji je duži od 5 metara (16 stopa). Prikačite komad tkanine bele ili crvene boje (oko 30 cm (12 inča) širine) na sredinu kabla ili lanca za vuču da bi se lako mogao primetiti.
- Vozite pažljivo da se lanac ili kabl za vuču ne bi olabavio za vreme vuče.

Mere predostrožnosti kod vuče u slučaju nužde

- Okrenite kontakt bravu u položaj ACC (kontakt) da se volan ne bi zaključao.
- Pomerite ručicu menjača u položaj N (Neutral).
- Spustite ručnu kočnicu.
- Pritiskajte pedalu kočnice jače nego inače jer će funkcionisanje kočnica biti otežano.
- Biće potrebno da više snage uložite u okretanje volana jer servo sistem volana neće raditi.
- Ako se spuštate niz dugu nizbrdicu, kočnice se mogu pregrejati što će smanjiti njihovu funkcionalnost. Zbog toga se morate češće zaustavljati i pušatati da se kočnice ohlade.

MERE PREDOSTROŽNOSTI

- Ako se kola vuku sa sva četiri točka na zemlji, možete ih vući samo odnapred. Proverite da li je ručica menjača u neutralnom položaju. Nemojte vršiti vuču pri brzinama većim od 40 km/h (25 mph) i na razdaljinama dužim od 25 km (15 milja). Proverite da li je upravljački sistem otključan pozicioniranjem kontakt brave u ACC položaj. Vozač mora biti u vozilu koje se vuče, radi upravljanja i kočenja.
- Pre početka vuče vozila, proverite da li tečnost automatskog menjača curi. Ukoliko tečnost menjača curi, potrebno je da za vuču upotrebite kamion sa platformom.

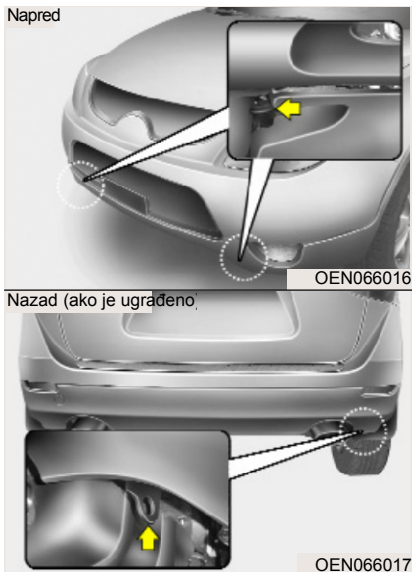

F080400AUN

**Kuka za privezivanje
(za vuču pomoću kamiona sa
platformom)**

UPOZORENJE

Nemojte koristiti kuke ispod prednjeg dela vozila za vuču. Ove kuke služe SAMO za vezivanje prilikom transporta vozila. Ako se kuke za privezivanje koriste za vuču, kuke za privezivanje ili prednji branik će se oštetiti a to bi moglo da izazove ozbiljne povrede.

OPREMA ZA VANREDNE SITUACIJE

(AKO SE DOBIJA UZ VOZILO)

F110000AUN

Postoje još neki delovi opreme u Vašem vozilu koji Vam mogu pomoći u vanrednim situacijama.

F110100AUN

Protivpožarni aparat

Ako dođe do manjeg požara a Vi znate kako da koristite protivpožarni aparat, pažljivo učinite sledeće:

1. Izvadite polugu (osigurač) na gornjem delu aparata koji blokira ručku da ne bi mogla slučajno da se pritisne.
2. Usmerite prskalicu ka središnjem delu vatre.
3. Stojte približno 2.5 m (8 ft) udaljeni od vatre i pritisnite ručku da bi tečnost za gašenje počela da prska iz aparata. Ako otpustite ručku, tečnost će prestati da curi.
4. Pomerajte prskalicu ka i od središnjeg dela plamena. Kada Vam se učini da se vatra ugasila, pažljivo posmatrajte mesto koje je bilo zahvaćeno plamenom jer se vatra može ponovo upaliti.

F110200AUN

Komplet za prvu pomoć

U njemu se nalaze neki predmeti, kao npr. makaze, zavoji, flasteri i hanzaplast koji služe za pružanje prve pomoći povređenima.

F110300AUN

Reflektujuć trougao

U vanrednim situacijama, npr. ako Vam se auto pokvari na putu, postavite reflektujuć trougao na put da biste upozorili druga vozila koja Vam idu u susret.

F110400AEN

Merač pritiska u gumama (ako se dobija uz vozilo)

Gume normalno gube pomalo vazduha kroz svakodnevnu upotrebu, i možda ćete periodično morati da dodajete po nekoliko kilograma vazduha, i to obično ne predstavlja znak da je guma oštećena i da propušta, već je to normalna posledica upotrebe. Uvek proveravajte pritisak u gumama kada su gume hladne zato što se pritisak povećava sa temperaturom.

Da biste proverili pritisak u gumama, pratite sledeće uputstvo:

1. Odvrnite poklopac ventila za naduvavanje gume koji se nalazi na obodu felne točka.
2. Pritisnite i držite merač pritiska na ventilu gume. Malo vazduha će izaći iz gume dok budete nameštali merač, i nastaviće da izlazi ako ga ne budete čvrsto držali.
3. Kada budete gurnuli merač pritiska u ventil, jednim jakim potiskom, on će se aktivirati.
4. Očitajte vrednost pritiska vazduha u gumama kako biste znali da li je visok ili nizak.
5. Podesite pritisak u gumama na određenu vrednost. Za više informacija pogledajte deo pod nazivom "Gume i točkovi" u odeljku 8.
6. Vratite (zavrните) poklopac ventila na mesto.

Odeljak motora / 7-2
Servisno održavanje / 7-4
Održavanje od strane vlasnika / 7-6
Planirano održavanje / 7-8
Objašnjenje pozicija planiranog održavanja / 7-15
Ulje za motor / 7-18
Rashladna tečnost motora / 7-19
Tečnost za kočnice i kvačilo / 7-22
Tečnost za automatski menjač / 7-23
Tečnost za pranje vetrobranskog stakla / 7-24
Ručna kočnica / 7-24
Filter za gorivo / 7-25
Prečišćivač vazduha / 7-26
Filter za vazduh klima uređaja / 7-27
Metlice brisača / 7-29
Akumulator / 7-32
Gume i točkovi / 7-35

Održavanje vozila

7

Osigurači / 7-45
Sijalice / 7-55
Briga o izgledu vozila / 7-62
Sistem kontrole emisije izduvnih gasova / 7-68

ODELJAK MOTORA

■ Benzinski motor

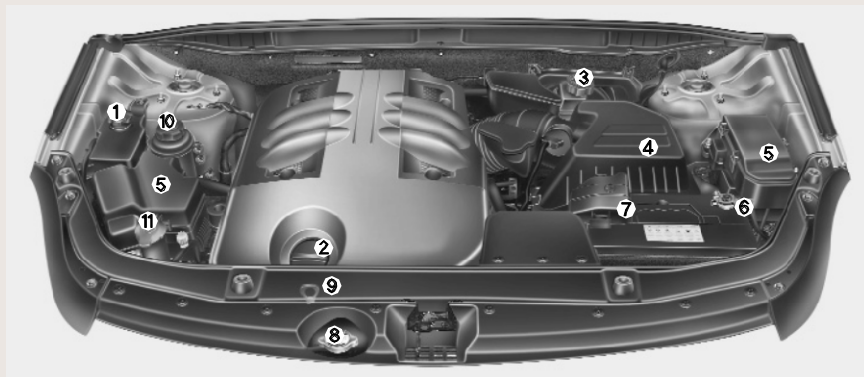

1. Rezervoar rashladne tečnosti motora
2. Poklopac rezervoara za motorno ulje
3. Rezervoar tečnosti za kočnice
4. Prečišćivač vazduha
5. Kutija sa osiguračima
6. Negativni terminal akumulatora
7. Pozitivni terminal akumulatora
8. Poklopac hladnjaka
9. Kontrolna šipka za merenja nivoa ulja za motor
10. Rezervoar za tečnost za servo volan
11. Rezervoar tečnosti za pranje vetrobranskog stakla

OEN078059

■ Dizel motor



1. Rezervoar rashladne tečnosti motora
2. Poklopac rezervoara za motorno ulje
3. Rezervoar tečnosti za kočnice
4. Filter za gorivo
5. Prečišćivač vazduha
6. Kutija sa osiguračima
7. Negativni terminal akumulatora
8. Pozitivni terminal akumulatora
9. Poklopac hladnjaka
10. Kontrolna šipka za merenja nivoa ulja za motor
11. Rezervoar za tečnost za servo volan
12. Rezervoar tečnosti za pranje vetrobranskog stakla

OEN076001

SERVISNO ODRŽAVANJE

G020000AEN

Budite izuzetno pažljivi kada vršite bilo kakve preglede ili popravke na vozilu, kako biste izbegli mogućnost da dođe do oštećenja vozila ili ličnih povreda.

Ako se u izvođenju bilo koje procedure pregleda ili servisiranja Vašeg vozila, strogo preporučujemo da te operacije na Vašem vozilu izvršava autorizovani HYUNDAI serviser.

Autorizovani HYUNDAI serviser ima tehničko osoblje obučeno u fabrici i originalne delove za Vaše vozilo. Za savet stručnjaka i kvalitetnu uslugu servisiranja, obratite se autorizovanom HYUNDAI serviseru.

Neadekvatno, nekompletno ili nedovoljno servisiranje može rezultirati problemima sa funkcionisanjem vozila koje može dovesti do njegovog oštećenja, nesreće i ličnih povreda.

G020100AEN

Odgovornost vlasnika

* NAPOMENA

Servisno održavanje vozila i čuvanje podataka o obavljenim servisima su odgovornost vlasnika vozila.

Trebalo bi da čuvate svu dokumentaciju koja prikazuje da je Vaše vozilo bilo održavano na pravilan način, a u skladu sa tabelama za redovno održavanje vozila koje su prikazane na sledećim stranicama. Ove informacije su Vam potrebne da biste mogli da se upoznate sa zahtevima za pravilno održavanje iz garancije Vašeg vozila.

Detaljnije informacije o garanciji su date u Servisnoj knjižici.

Zahtevi za popravkama i podešavanjima koji su nastali kao posledica nepravilnog održavanja vozila ili nedostatka održavanja nisu pokrivena garancijom.

Preporučujemo da Vaše vozilo održava i popravlja autorizovani HYUNDAI serviser. Autorizovani HYUNDAI serviser zadovoljava visoke standarde kompanije HYUNDAI i prima tehničku podršku od kompanije HYUNDAI da bi Vam omogućio visok nivo servisnih usluga.

G020200AEN

Mere predostrožnosti vezane za održavanje od strane vlasnika

Nepravilno ili nepotpuno servisiranje vozila može proizvesti probleme. Ovaj odeljak daje samo instrukcije za održavanje delova koje se lako izvode.

Kao što je ranije u ovom odeljku objašnjeno, neke procedure u vezi održavanja vozila može izvoditi samo autorizovani HYUNDAI serviser, uz pomoć specijalnih alata.

* NAPOMENA

Nepravilno održavanje od strane vlasnika tokom perioda u kojem je vozilo pod garancijom može uticati na to da neki od servisiranih delova vozila ne budu pokriveni garancijom. Za više detalja, pročitajte Servisnu knjižicu koja se dobija uz vozilo. Ako niste sigurni kako se neke od procedura održavanja izvršavaju, neka to obavi autorizovani HYUNDAI serviser.

⚠ UPOZORENJE –

Rad na održavanju vozila

- Izvođenje servisnih radova na vozilu može biti opasno. Možete se ozbiljno povrediti dok izvodite neke od procedura održavanja. Ako nemate potrebno znanje i iskustvo ili neopodan alat i opremu da biste ovo mogli da uradite, neka Vam to obavi autorizovani HYUNDAI serviser.
- Rad u odeljku motora dok motor radi može biti izuzetno opasan. Ako nosite nakit ili široku odeću, postaje još opasniji. Oni se mogu upetljati u delove motora i naneti Vam teške povrede. Stoga, ako morate da radite sa motorom dok motor radi, obavezno skinite sa sebe sav nakit (posebno prstenje, narukvice, ručne satove i ogrlice) i kravate, šalove i slične delove odeće pre nego što priđete motoru ili ventilatorima za hlađenje.

G020300AEN

Mere predostrožnosti odeljka motora (Dizel motor)

- Piezo ubrizgivač funkcioniše na velikoj voltaži (maksimum 200v). zbog toga, sledeće nezgode mogu da vam se dogode.
 - Direktan kontakt sa ubrizgivačem ili žicom ubrizgivača može dovesti do električnog šoka ili oštećenja vašeg nervnog sistema.
 - Elektromagnetski talas koji proizvodi ubrizgivač dok radi može dovesti do problem u radu pejsmejker osoba koje ga imaju.
- Vodite računa kada budete proveravali odeljak motora. Nekoliko korisnih saveta može prilikom provere odeljka motora dok je motor uključen.
 - Nemojte dodirivati ubrizgivač, žicu ubrizgivača ili kompjuter motora dok motor radi.
 - Nemojte vaditi konektor ubrizgivača dok motor radi.
 - Ljudi koji imaju ugrađen pejsmejker ne smeju da prilaze lizu motora dok on radi ili u toku startovanja motora.

⚠ UPOZORENJE -

Samo za dizel motor

Nikada nemojte raditi sa sistemom ubrizgavanja dok motor radi ili 30 sekundi nakon gašenja motora. Pumpa, ubrizgivači, i cevi sistema se nalaze pod velikim pritiskom i nakon gašenja motora. Prskanje i curenje goriva može izazvati teške povrede u kontaktu sa telom. Ljudi sa ugrađenim pejsmejkerima ne bi smeli da prilaze bliže od 30 cm elektronskoj kontrolnoj jedinici i elektronskim vodovima u prostoru motora, dok motor radi, jer struje u tom sistemu proizvode prilično jaka magnetna polja.

ODRŽAVANJE OD STRANE VLASNIKA

G030000AEN

Na sledećim listama su navedene operacije provere vozila koje bi trebalo da izvršava vlasnik vozila ili autorizovani HYUNDAI serviser u intervalima koji su u njima navedeni, kako bi se osiguralo sigurno i pouzdano funkcionisanje Vašeg vozila.

Bilo kakve nepravilnosti u radu Vašeg vozila trebalo bi da prijavite Vašem serviseru što je pre moguće.

Ove provere rada vozila od strane vlasnika uglavnom nisu pokrivene garancijom i može biti potrebno da platite za usluge servisiranja, delove i utrošen materijal.

Raspored održavanja od strane vlasnika

G030101AUN

Kada se zaustavite da dospete gorivo:

- Proverite nivo ulja za motor.
- Proverite nivo rashladne tečnosti u rezervoaru za ovu tečnost.
- Proverite nivo tečnosti za pranje vetrobranskog stakla.
- Proverite da li su pritisci u gumama u okviru preporučenih vrednosti.



UPOZORENJE

Budite pažljivi kada proveravate nivo rashladne tečnosti u motoru dok je motor vruć. Ključala i vrela rashladna tečnost i para mogu izbiti pod pritiskom iz hladnjaka motora. Ovo može prouzrokovati opekotine i teške telesne povrede.

G030102AUN

Dok vozite svoj auto:

- Ovek obraćajte pažnju na zvuk izduvnog sistema vozila i na to da se miris izduvnih gasova ne pojavi unutar vozila.
- Proverite da se u volanu ne osećaju vibracije. Obratite pažnju na funkcionisanje volana (ako zahteva veći napor pri upravljanju, olabavljenost volana ili promene u njegovoj centriranosti).
- Obavezno primetite ako vaše vozilo "vuče" na jednu stranu tokom vožnje u pravcu napred, na ravnom putu.
- Kada se zaustavljate, proverite da nema čudnih zvukova, da vozilo ne "vuče" na jednu stranu, da pedala kočnice nije suviše "tvrda" ili "meka".
- Ako primetite bilo kakve promene u funkcionisanju menjača, proverite nivo tečnosti za menjač.
- Proverite P (PARK) funkciju Vašeg automatskog menjača.
- Proverite ručnu kočnicu.
- Proverite da nema tragova od curenja tečnosti ispod Vašeg vozila (curenje vode iz sistema klima uređaja, nakon njegovog korišćenja, je normalna pojava).

G030103AUN

Najmanje jedanput mesečno:

- Proverite nivo tečnosti za hlađenje motora u rezervoaru za rashladnu tečnost.
- Proverite rad svih spoljnih svetala, uključujući stop svetla, migavce i svetla za upozoravajući signal.
- Proverite pritisak vazduha u svim gumama, uključujući i rezervnu.

G030104AUN

Najmanje dvaput godišnje (npr. svakog proleća i jeseni):

- Proverite da li na hladnjaku, grejaču i crevima klima uređaja ima znakova curenja ili oštećenja.
- Proverite prskalicu tečnosti za brisanje vetrobranskog stakla i rad brisača. Očistite metlice brisača čistom krpom namočenom u tečnost za pranje vetrobranskog stakla.
- Proverite da li su prednji farovi poravnati.
- Proverite izduvni lonac, izduvne cevi, zaštitnike i spone.
- Proverite rad remenova i da li na njima ima znakova pohabanosti.
- Proverite da li su gume pohabane i da li su zavrtnjevi točkova čvrsto pritegnuti.

G030105AUN-EU

Najmanje jedanput godišnje:

- Očistite otvore za oticanje tečnosti na trupu i vratima vozila..
- Podmažite šarke na vratima i poklopcima haube i prtljažnika.
- Podmažite brave i kopče na vratima i poklopcima haube i prtljažnika.
- Podmažite gumene gumene dihtunge na vratima.
- Proverite klima uređaj.
- Proverite i podmažite spojeve i kontrole automatskog menjača.
- Očistite akumulator i njegove terminale.

PLANIRANO ODRŽAVANJE

G040000AFD

Pridržavajte se Plana normalnog održavanja ako se vozilo koristi u uslovima u kojima nema ni jednog od dole navedenih oštrih uslova upotrebe vozila. Ako se vozilo koristi u nekom od dole navedenih uslova upotrebe, pridržavajte se uputstava datih u "Planu održavanja pod oštrim uslovima upotrebe".

- Učestala vožnja na kraćim rastojanjima.
- Vožnja po prašnjavim i peskom pokrivenim područjima.
- Učestalo korišćenje kočnica.
- Vožnja u oblastima u kojima se putevi posipaju solju ili drugim korozivnim materijalima.
- Vožnja po neravnim i blatnjavim putevima.
- Vožnja po planinskim predelima.
- Ako motor u dugim periodima radi u leru ili pri malim brzinama.
- Dugotrajna vožnja u oblastima sa niskom temperatrom i/ili izuzetno vlažnom klimom.
- Ako je više od 50% vremena vožnje u gustom gradkom saobraćaju u vreme velikih vrućina iznad 32°C (90°F).

Ako svoje vozilo koristite u gore navedenim uslovima, sve potrebne provere, zamene ili dopune treba obavljati češće nego što je navedeno u Planu normalnog održavanja. Posle 96 meseci ili pređenih 120,000 km (80,000 milja) nastavite da se pridržavate propisanih intervala održavanja.

G040100BEN-EE

PLAN NORMALNOG ODRŽAVANJA

DEO ZA ODRŽAVANJE		INTERVALI ODRŽAVANJA		Broj meseci ili pređena udaljenost, šta god prođe						
				Meseci	12	24	36	48	60	72
		Milja×1,000	10	20	30	40	50	60	70	80
		Km×1,000	15	30	45	60	75	90	105	120
Pogonski remenovi * ₁	Benzinski motor		I			I		I		I
	Dizel motor		I			I		I		I
Ulje za motor I filter ulja za motor * ₂	Benzinski motor	R	R	R	R	R	R	R	R	R
	Dizel motor	Zamenite na svakih 10,000 km (6,000 milja) ili 12 meseci								
Filter za čišćenje vazduha	Za Kinu, Indiju, Bliski istok	R	R	R	R	R	R	R	R	R
	Osim za Kinu, Indiju, Bliski istok	I	I	R	I	I	R	I	I	I
Svećice	Benzinski motor	Zamenite a svakih 160,000 km (100,000 milja) * ₃								

I : Pregledati i, ako je potrebno, podesiti, namestiti, očistiti ili zameniti.

R : Zameniti.

*₁ : Podesite alternator i servo upravljač (i pogonski remen pumpe za vodu) i pogonski remen klima uređaja (ako je ugrađen).
Proverite i, ako je potrebno, podesite ili zamente.

*₂ : Proverite nivo ulja za gorivo i da li negde curi svakih 500 km (350 milja) ili pre polaska na dug put.

*₃ : Ako vam je zgodnije, možete ga zameniti pre određenog intervala kada vršite zamenu drugih delova.

PLAN NORMALNOG ODRŽAVANJA (NASTAVAK)

DEO ZA ODRŽAVANJE	INTERVALI ODRŽAVANJA	Broj meseci ili pređena udaljenost, šta prvo prođe								
		Meseci	12	24	36	48	60	72	84	96
		Milje×1,000	10	20	30	40	50	60	70	80
		Km×1,000	15	30	45	60	75	90	105	120
Zazor ventila **	Benzinski motor	Proveriti na svakih 96,000 km (60,000 milja) ili 48 meseci *5								
Crevo za isparenja i poklopac otvora rezervoara		I	I	I	I	I	I	I	I	
Filter za vazduh rezervoara za gorivo (ako je ugrađ.)	Benzinski motor	I	I	R	I	I	R	I	I	
Vakuumska creva i creva za ventilaciju kartera	Benzinski motor			I			I			
Vakuumsko crevo (za EGR & ventil karburatora) (ako je ugr.)		I	I	I	I	I	I	I	I	
Vakuumska pumpa i vakuumsko crevo	Dizel motor	I	I	I	I	I	I	I	I	
Vakuumsko crevo za pumpu za ulje	Dizel motor	I	I	I	I	I	I	I	I	
Filter za gorivo	Benzinski motor				R				R	
Filter za gorivo sa prom. uloškom**	Dizel motor		R		R		R		R	
Vodovi za gorivo, creva i spojevi		I	I	I	I	I	I	I	I	
Sistem za hlađenje motora		Proverite nivo rashladne tečnosti i da li curi, svakog dana. Proverite pumpu za vodu kada menjate pogonski remen ili pogonski remen bregaste osovine								

I : Pregledati i, ako je potrebno, podesiti, namestiti, očistiti ili zameniti.

R : Zameniti.

*4 : proverite buku ventila i vibracije motora i ako je potrebno podesite ih. Ovlašćeni HYUNDAI serviser teba da izvrši podešavanje.

*5 : radi vaše pogodnosti, ovi delovi mogu biti zamenjeni zbog intervala održavanja kada održavate ostale delove.

*6 : Ako dizel specifikacije ne odgovaraju evropskim standardima EN590, zamenite ga češće. Posavetujte se s ovlašćenim Hyundai dilerom za detalje.

PLAN NORMALNOG ODRŽAVANJA (NASTAVAK)

DEO ZA ODRŽAVANJE	INTERVALI ODRŽAVANJA	Broj meseci ili pređena udaljenost, šta prvo prođe								
		Meseci	12	24	36	48	60	72	84	96
		Milje×1,000	10	20	30	40	50	60	70	80
		Km×1,000	15	30	45	60	75	90	105	120
Rashladna tečnost motora ⁷		Prvi put, zamenite na 48,000 km (30,000 milja) ili 24 meseci: posle toga, na svakih 40,000 km (25,000 mija) ili 24 meseci ^{*8}								
Stanje akumulatora										
Svi električni sistemi										
Vodovi kočnica, creva i spojevi										
Pedala kočnice										
Ručna kočnica										
Tečnost za kočnice/kvačilo										
Diskovi i pločice kočnica										
Tečnost i creva servo volana										

I : Pregledati i, ako je potrebno, podesiti, namestiti, očistiti ili zameniti.

R : Zameniti.

⁷ : Kada dodajete rashladnu tečnost za motor, koristite samo odgovarajući aditiv za Vaše vozilo i nemojte dodavati tvrdnu vodu tečnosti za hladnjak koja je napunjena u fabrici. Loša mešavina rashladne tečnosti može izazvati ozbiljan kvar i oštetiti motor.

^{*8} : Ako vam je zgodnije, možete ga zameniti pre određenog intervala kada vršite zamenu drugih delova.

PLAN NORMALNOG ODRZAVANJA (NASTAVAK)

DEO ZA ODRŽAVANJE	INTERVALI ODRŽAVANJA	Broj meseci ili pređena udaljenost, šta prvo prođe								
		Meseci	12	24	36	48	60	72	84	96
		Milje×1,000	10	20	30	40	50	60	70	80
		Km×1,000	15	30	45	60	75	90	105	120
Menjačka kutija, spone i zaštitnici										
Pogonsko vratilo i zaštitnici										
Gume (pritisak i pohabanost)										
Prednji suspenzion i kuglični spojevi										
Zavrtnji i navrtke na šasiji i trupu vozila										
Rashladna tečnost klima uređaja (ako je ugrađen)										
Kompresor klima uređaja (ako je ugrađen)										
Kompresor klima uređaja (ako je ugrađen)		R	R	R	R	R	R	R	R	
Tečnost za automatski menjač										
Ulje za pomoćni menjač (4WD-pogon na četiri točka) ⁹									R	
Ulje za zadnju osovinu (4WD) ⁹										
Otvor za propeler (4WD)										

| : Pregledati i, ako je potrebno, podesiti, namestiti, očistiti ili zameniti. R : Zameniti.

⁹ : Transfer case oil and rear axle oil should be changed anytime they have been submerged in water.

G040200BEN-EE

ODRŽAVANJE POD OŠTRIM USLOVIMA UPOTREBE

Sledeći delovi automobila moraju se servisirati češće u oštrim uslovima upotrebe. U tabeli datoj dole, navedeni su odgovarajući intervali upotrebe.

R : Zameniti. I : Pregledati i, ako je potrebno, podesiti, namestiti, očistiti ili zameniti.

DEO ZA ODRŽAVANJE		Operacija održavanja	Intervali održavanja	Uslovi vožnje
Ulje za motor I filter	Benzinski motor	R	Svakih 7,500 km (4,500 milja) ili 6 meseci	A, B, C, D, E, F, G, H, I, K
ulja za motor	Dizel motor	R	Svakih 5,000 km (3,000 milja) ili 6 meseci	A, B, C, E, F, G, H, I, J
Filter za prečišćavanje vazduha		R	Zamenjujte češće, u zavisnosti od stanja	C, E
Svećice	Benzinski motor	R	Zamenjujte češće, u zavisnosti od stanja	B, H
Ulje za pomoćni menjač (4WD)		R	Svakih 45,000 km (30,000 milja)	C, E, G, H, I, K
Ulje zadnje osovine (4WD)		R	Svakih 90,000 km (60,000 milja)	C, E, G, H, I, K
Menjačka kutija, spone i zaštitnici		I	Zamenjujte češće, u zavisnosti od stanja	C, D, E, F, G

Održavanje vozila

DEO ZA ODRŽAVANJE	Operacija održavanja	Intervali održavanja	Uslovi vožnje
Otvor za propeler	I	Svakih 15,000 km (10,000 milja) ili 12 meseci	C, E
Prednji suspenzioni kuglični spojevi	I	Zamenjujte češće, u zavisnosti od stanja	C, D, E, F, G
Diskovi i pločice kočnica, čeljusti i rotori	I	Zamenjujte češće, u zavisnosti od stanja	C, D, E, G, H
Ručna kočnica	I	Zamenjujte češće, u zavisnosti od stanja	C, D, G, H
Pogonsko vratilo i zaštitnici	I	Zamenjujte češće, u zavisnosti od stanja	C, D, E, F
Filter za vazduh klima uređaja (ako je ugrađen)	R	Zamenjujte češće, u zavisnosti od stanja	C, E

Oštri uslovi upotrebe:

A : Učestala vožnja na kratkim rastojanjima

B : Produženi prazan hod (rad na leru)

C : Vožnja na neravnim, prašnjavim putevima

D : Vožnja u predelima u kojima ima mnogo soli ili drugih korozivnih materijala ili po vrlo hladnom vremenu

E : Vožnja u peskovitim područjima

F : Više od 50% vožnje u gustom saobraćaju, na temperaturi od preko 32°C (90°F)

G : Vožnja po planinskim putevima

H : Vožnja sa prikolicom

I : Ako auto koristite kao patrolno vozilo, taksu ili vozilo za vuču (u komercijalne svrhe)

J : Vožnja pri brzinama većim od 140 km/h (87 milja/sat)

K : Vožnja pri brzinama većim od 170 km/h (106 milja/sat)

OBJAŠNJENJE POZICIJA PLANIRANOG ODRŽAVANJA

G050100AUN

Ulje i filter za motor

Ulje i filter za motor treba da se menjaju u intervalima predviđenim planom održavanja. Ako se kola voze u oštrim uslovima, potrebno je češće menjanje ulja i filtera.

Pogonski remenovi (kaiševi)

Pregledajte sve pogonske remenove da biste videli da nema posekotina, pukotina, preteranog habanja ili ulja i zamenite ih ako je potrebno. Ove kaiševe treba periodično pregledati da se vidi da li je zategnutost dobra i podesiti ih ako treba.

G050300AEN

Filter za gorivo

Zapušen filter može da ograničava brzinu kojom vozite, oštećuje sistem emisije izduvnih gasova i uzrokuje teško startovanje. Ako se u rezervoaru za gorivo nagomila preterana količina stranih čestica, ovaj filter će morati češće da se menja.

Nakon postavljanja novog filtera, pustite motor da radi nekoliko minuta i proverite da ne propušta na spojevima. Filtere za gorivo treba da postavlja obučeni HYUNDAI serviser.

G050400AEN

Gorivo – vodovi, creva i spojevi

Proverite da na liniji za gorivo – vodovima, crevima i spojevima nema curenja ili oštećenja. Neka vam autorizovani HYUNDAI serviser odmah zameni deo koji curi ili je oštećen.

UPOZORENJE - samo za dizel motor

Nikada nemojte raditi sa sistemom ubrizgavanja dok motor radi ili 30 sekundi nakon gašenja motora. Pumpa, ubrizgivači, i cevi sistema se nalaze pod velikim pritiskom i nakon gašenja motora. Prskanje i curenje goriva može izazvati teške povrede u kontaktu sa telom. Ljudi sa ugrađenim pejsmejkerima ne bi smeli da prilaze bliže od 30 cm elektronskoj kontrolnoj jedinici i elektronskim vodovima u prostoru motora, dok motor radi, jer struje u tom sistemu proizvode prilično jaka magnetna polja.

G050600AUN

Crevo za isparenja i poklopac otvora rezervoara za gorivo

Treba ih pregledati u intervalima predviđenim u rasporedu održavanja. Vodite računa da su novo crevo za isparenja i poklopac otvora rezervoara za gorivo dobro namešteni posle zame-ne. G050700AUN

Vakuumska ventilaciona creva za karter (ako su ugrađena)

Pregledajte površinu creva da biste se uverili da nema toplotnih i/ili mehaničkih oštećenja. Tvrdi i krta guma, naprsnuća, posekotine, habanje, abrazija i preterano nadimanje označavaju istrošenost creva. Posebnu pažnju treba obratiti na ispitivanje onih površina creva koje su najbliže izvorima visoke toplote, kao što je izduvna grana.

Pogledajte creva celom dužinom da biste se uverili da nisu u dodiru sa izvorima toplote, oštrim ivicama ili delovima koji se pomeraju što bi moglo da izazove toplotna ili mehanička oštećenja. Pregledajte spojeve creva kao što su kleme i kuplunzi da biste se uverili da su čvrsto pritegnuti i da ne propuštaju. Creva treba odmah zameniti čim se pokažu bilo kakvi znaci istrošenosti ili oštećenja.

G050800AEN

Filter za prečišćavanje vazduha

Preporučuje se originalni Hyundai filter kada se vrši zamena.

Svećice (za benzinski motor)

Kada se menjaju svećice, treba voditi računa da budu odgovarajućeg toplotnog dijapazona.

G051000AEN

Zazor ventila (ako je ugrađen)

Proverite svaki preterano jak zvuk ventila i/ili vibracije motora i izvršite odgovarajuća podešavanja, ako je neophodno. Ove operacije bi trebalo prepustiti autorizovanom HYUNDAI serviseru.

G051100AUN

Sistem hlađenja motora

Proverite da li ima curenja ili oštećenja na delovima rashladnog sistema kao što su hladnjak, rezervoar za rashladnu tečnost, creva i spojevi. Zamenite svaki oštećeni deo.

G051200AUN

Rashladna tečnost za motor

Ova tečnost treba da se menja prema intervalima navedenim u planu održavanja.

G051500AUN

Creva i cevi za kočnicu

Vizuelno proverite da li su creva i cevi dobro nameštene, da nisu pohabane, napsle, deformisane i da ne cure. Odmah zamenite pohabane ili oštećene delove.

G051600AUN

Tečnost za kočnice

Proverite nivo tečnosti za kočnice u rezervoaru za tu tečnost. Nivo treba da bude između oznake "MIN" (minimalno) i "MAX" (maksimalno) koje se nalaze na zidu rezervoara. Koristite samo tečnost za hidraulične kočnice u skladu sa spec. DOT 3 ili DOT 4.

G051700AUN

Ručna kočnica

Proverite sistem ručne kočnice, uključujući ručicu ručne kočnice i kablove.

Kočione pločice, čeljusti i rotori

Proverite pločice da vidite da nema preteranog habanja, diskove da nisu istrošeni i pohabani i čeljusti da tečnost negde ne curi.

G052100AUN

Zavrtnjevi za pričvršćavanje vešanja

Proverite spojeve za vešanje da vidite da nisu labavi ili oštećeni. Ponovo ih pričvrstite do propisanog momenta pritezanja.

G052200AUN

Menjačka kutija, spone i zaštitnici / kuglični spoj donjeg kraka

Zaustavite vozilo, isključite motor i proverite da volan nema suviše veliki slobodan hod. Proverite da spone nisu savijene ili oštećene. Proverite da zaštitnici od prašine i kuglični spojevi nisu pohabani, naprsli ili oštećeni. Zamenite svaki oštećeni deo.

G052300AEN

Pumpa, kaiš I creva srvo volana

Proverite pumpu I creva servo volana da li su oštećeni I da li negde cure. Odmah zamenite delove gde ste videli oštećenja ili da cure. proverite kaiš servo volana (ili pogonski remen) zbog mogućih pukotina, da na njima nema znakovi preteranog habanja, zamrljenosti uljem itd. Zamenite delove koje je potrebno zameniti.

G052400AUN

Pogonska poluvratila i zaštitnici

Proverite pogonska poluvratila, zaštitnike (manžetne) i kleme da nemaju naprslina, da nisu pohabani ili oštećeni. Zamenite svaki oštećeni deo i, ako je potrebno, dodajte mazivo (mast).

G052500AUN

Rashladni elementi klima uređaja (ako je ugrađen)

Proverite da na cevima i spojevima za klima uređaj nema curenja ili oštećenja.

ULJE ZA MOTOR

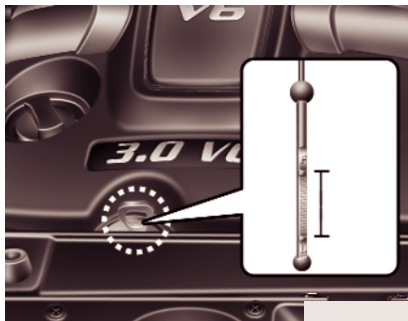

G060100AEN

Provera nivoa ulja za motor

1. Vodite računa da je vozilo parkirano na ravnoj podlozi.
2. Startujte motor i pustite ga da radi dok ne dostigne normalnu radnu temperaturu.
3. Isključite motor i sačekajte nekoliko minuta (otprilike 5 minuta) da bi se ulje vratilo u karter motora.

4. Izvadite kontrolnu šipku, obrišite je suvom krpom i ponovo ubacite do kraja.

⚠ UPOZORENJE - Crevo hladnjaka

Budite vrlo pažljivi da ne dodirnete crevo hladnjaka kada proveravate ulje u motoru jer može biti dovoljno vrelo da vas opeče.

5. Izvadite kontrolnu šipku ponovo i pogledajte koji je najviši nivo prikazan na štapiću. Treba da bude u dijapazonu između gornje ("F") i donje ("L") oznake.

⚠ MERE PREDOSTROŽNOSTI

Pazite da ne sipate previše motornog ulja jer to može oštetiti motor.

⚠ MERE PREDOSTROŽNOSTI - Dizel motor

Previše motornog ulja u dizel motoru može uzrokovati težak rad motora zbog pojave efekta penušanja. To može izazvati oštećenja motora praćena naglim trzajima motora, bukom i ispuštanjem belog dima.

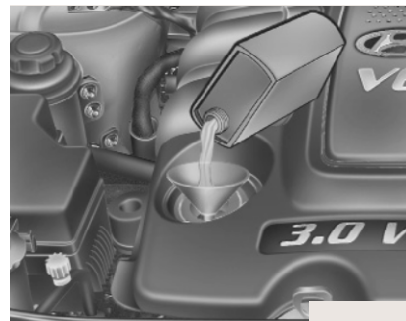

Ako je nivo ulja blizu ili ispod oznake "L", dodajte ulje dok ne dospe do oznake "F". **Nemojte da prepunite.**

Koristite levak da se ulje ne bi prosipalo na delove motora.

Koristite samo specifikirano ulje za motor. (Pogledajte "Preporučena maziva i kapaciteti" u odeljku 8.)



Zamena ulja i filtera za motor

Neka vam zamenu ulja i filtera za motor (uključujući i zaptivni čep za ispuštanje tečnosti) vrši autorizovani HYUNDAI serviser prema planu održavanja sa početka ovog odeljka.

⚠ UPOZORENJE

Korišćeno motorno ulje može da izazove iritaciju ili rak kože ako je duže u kontaktu sa kožom. Korišćeno motorno ulje sadrži hemikalije koje su u laboratorijskim eksperimentima izazivale rak kod životinja. Operite ruke temeljno sapunom i toplom vodom što je pre moguće nakon kontakta sa korišćenim uljem.

RASHLADNA TEČNOST MOTORA

Sistem za hlađenje pod visokim pritiskom ima rezervoar koji se jednom godišnje puni antifriz tečnošću za hlađenje motora. Rezervoar je napunjen u fabrici. Proveravajte antifriz zaštitu (zaštitu od zamrzavanja) rashladne tečnosti i nivo koncentracije rashladne tečnosti najmanje jedanput godišnje, na početku zimske sezone i pred putovanje u hladnije krajeve.

G070100AEN

Provera nivoa rashladne tečnosti motora

⚠ UPOZORENJE - Skidanje poklopca hladnjaka

- Nikada nemojte skidati poklopac hladnjaka dok motor radi ili je vruć. To bi moglo oštetiti sistem za hlađenje motora i motor, i moglo bi da dovede to teških ličnih povreda usled curenja vrele tečnosti za hlađenje i pare.

(Nastavlja se)

(Nastavak)

- Isključite motor i sačekajte dok se ohladi. Budite izuzetno pažljivi prilikom skidanja poklopca hladnjaka. Obmotajte debeo peškir oko njega i polako ga okrenite u smeru suprotnom od smeru kretanja kazaljke na satu dok se poklopac ne zakoči. Odmaknite se od auta dok para izlazi iz sistema za hlađenje. Kada budete sigurni da je sav pritisak oslobođen, pritisnite nadole poklopac hladnjaka, koristeći debeo peškir, i nastavite da ga odvrćete dok ga ne skinete.
- Čak i kad je motor ugašen, nemojte skidati poklopac hladnjaka ili izvlačiti otvarač za ceđenje rashladne tečnosti dok je motor vruć. Vrela rashladna tečnost i tada može izbiti pod pritiskom iz hladnjaka i naneti teške telesne povrede.

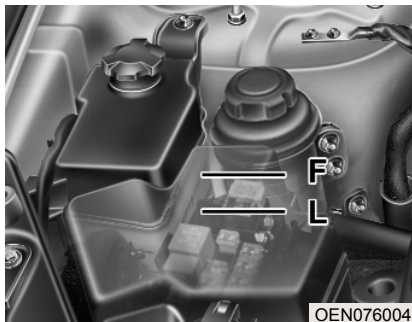

Proverite stanje i spojeve svih creva sistema za hlađenje i sistema za grejanje. Zamenite sva nabrekla i pohabana creva.

Tečnost za hlađenje bi trebalo da bude napunjena do nivoa između oznaka F i L koje se nalaze na strani rezervoara za rashladnu tečnost kada je motor ohlađen.

Ako je nivo rashladne tečnosti nizak, dodajte dovoljno specifikovane rashladne tečnosti da se obezbedi zaštita od zamrzavanja i korozije. Dospite tečnost do nivoa F ali nemojte da prepunite. Ako se desi da je potrebno da često dosipate tečnost za hlađenje, obratite se autori-zovanom HYUNDAI serviseru da bi Vam pregledao sistem za hlađenje.

G070101AUN

Tečnosti za hlađenje koje se preporučuju

- Koristite samo mekanu (demineralizovanu) vodu u mešavini sa rashladnom tečnošću.
- Motor u Vašem vozilu ima aluminijumske delove motora i mora biti zaštićen rashladnom tečnošću na bazi etilen glikola da bi se sprečili smrzavanje i korozija.
- **NEMOJTE KORISTITI** rashladne tečnosti na bazi alkohola ili metanola i nemojte ih mešati sa specifikovanom tečnošću za hlađenje.
- Nemojte koristiti rastvor koji sadrži više od 60% antifrizu ili manje od 35% antifrizu, koji bi umanjio efektivnost rastvora.

Za procentualnu zastupljenost vode i antifrizu u mešavini, pogledajte tabelu.

Temperatura okoline	Procentualna zastupljenost (zapremina)	
	Antifriz	Voda
-15°C (5°F)	35	65
-25°C (-13°F)	40	60
-35°C (-31°F)	50	50
-45°C (-49°F)	60	40

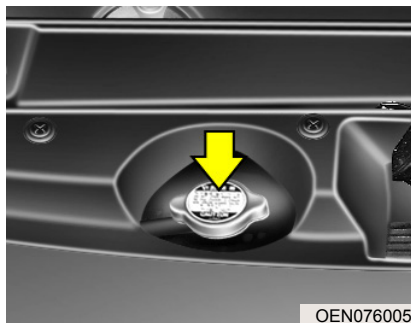

OEN076005

⚠ UPOZORENJE - Poklopac hladnjaka

Nemojte skidati poklopac hladnjaka kada su motor i hladnjak vreli. Ključala i vrela tečnost za hlađenje može izbiti pod pritiskom i izazvati teške telesne povrede.

G070200AEN

Zamena tečnosti za hlađenje

Neka Vam tečnost za hlađenje menja autorizovani HYUNDAI serviser prema Planu održavanja sa početka ovog odeljka.

⚠ MERE PREDOSTROŽNOSTI

Obmotajte debeo komad tkanine oko otvora hladnjaka pre nego što počnete da dosipate rashladnu tečnost da biste sprečili tečnost za hlađenje da se prelije na delove motora, kao npr. na generator.

⚠ UPOZORENJE - Tečnost za hlađenje motora

- Nemojte sipati rashladnu tečnost za motor ili antifriz u rezervoar za tečnost za brisanje vetrobranskog stakla.
- Tečnost za hlađenje motora može umanjiti vidljivost ako se sipa na vetrobransko staklo i može izazvati gubitak kontrole nad vozilom ili oštećenje farbe i delova opreme na vozilu.

TEČNOST ZA KOČNICE

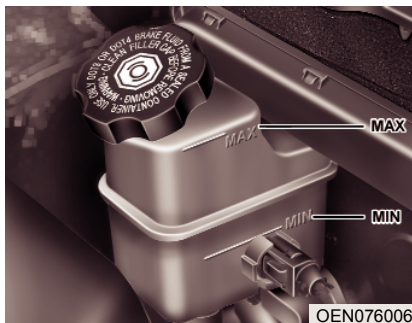

G080100BEN

Provera nivoa tečnosti za kočnice

Periodično proveravajte nivo tečnosti u rezervoaru za kočnice. Nivo tečnosti trba da bude između oznaka MAX i MIN sa strane rezervoara.

Pre skidanja poklopca rezervoara i dosipanja tečnosti za kočnice u njega, temeljno očistite prostor oko otvora rezervoara kako ne bi bilo ostataka od ove tečnosti.

Ako je nivo tečnosti nizak, dodajte tečnost do oznake MAX. Nivo tečnosti u rezervoaru će opadati sa pređenim putem. Ovo je normalna pojava koja nastaje zbog trošenja pločica kočnica. Ako je nivo tečnosti za kočnice/kvačilo izuzetno nizak, neka Vam autorizovani HYUNDAI serviser pregleda kočioni sistem.

Koristite samo specifikiranu tečnost za kočnice.

(Pogledajte "Preporučena maziva i kapaciteti" u odeljku 8.)

Nikada nemoite mešati različite tipove

⚠ UPOZORENJE - Gubitak tečnosti za kočnice

Ako kočioni sistem zahteva često dodavanje tečnosti za kočnice, trebalo bi da odvezete vozilo na pregled kod autorizovanog HYUNDAI servisera.

⚠ UPOZORENJE - Tečnost za kočnice

Kada menjate ili dodajete tečnost za kočnice/kvačilo, radite to pažljivo. Pazite da ova tečnost ne dođe u kontakt sa Vašim očima. Ako se to desi, momentalno isperite oči velikom količinom sveže vode. Što pre otiđite kod doktora na pregled.

⚠ MERE PREDOSTROŽNOSTI

Pazite da tečnost za kočnice ne dođe u kontakt sa ofarbanim delovima vozila, jer ih može oštetiti. Tečnost za kočnice/kvačilo koja je duže vreme provela na otvorenom vazduhu nikako ne bi trebalo koristiti jer je time njen kvalitet opao. Trebalo bi je pravilno ukloniti. Nemojte sipati pogrešnu vrstu tečnosti u rezervoar za tečnost za kočnice.

Nekoliko kapi ulja na bazi minerala, sipanog u kočioni sistem, može oštetiti delove sistema kočnica i kvačila.

TEČNOST ZA AUTOMATSKI MENJAC

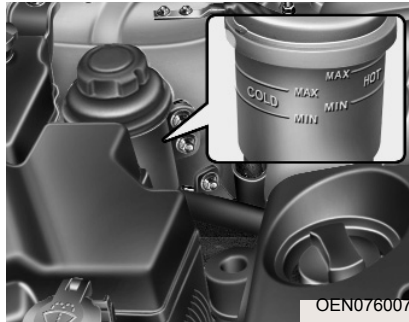

G090100BEN

Proveravanje nivoa tečnosti za servo volan

Dok se vozilo nalazi na ravnoj površini, periodično proveravajte nivo tečnosti za servo volan u rezervoaru za ovu tečnost. Nivo tečnosti bi trebalo da se nalazi između oznaka MAX (maksimalno) i MIN (minimalno), koje se nalaze sa strane na samom rezervoaru, pri normalnoj temperaturi.

Pre dodavanja tečnosti za servo volan, dobro obrišite mesto oko poklopca ovog rezervoara kako se ova tečnost ne bi zaprljala prilikom sipanja.

Ako je nivo tečnosti nizak, dodajte tečnost do oznake MAX.

*NAPOMENA

Proveravajte nivo tečnosti za servo volan u opsegu sa oznakom "HOT". Ako je tečnost hladna, proveravajte nivo tečnosti u opsegu sa oznakom "COLD".

Ako servo upravljački sistem zahteva često dosipanje ove tečnosti, neka vam vozilo pregleda autorizovani Hyundai serviser.



NERE

PREDOSTROŽNOSTI

- Da se pumpa servo upravljačkog sistema ne bi oštetila, nemojte voziti dugo vremena ako je nivo tečnosti za servo volan nizak.
- Nemojte startovati motor ako je rezervoar za ovu tečnost prazan.
- Kada dodajete tečnost za servo volan, pazite da prljavština ne uđe u rezervoar.
- Suviše nizak nivo ove tečnosti će otežati korišćenje volana i/ili prouzrokovati bujanje servo upravljačkog sistema.
- Korišćenje nespecificirane tečnosti može umanjiti efektivnost servo volana i oštetiti ga.

Koristite samo specificiranu tečnost za servo upravljački sistem (Pogledajte "Preporučena maziva i kapaciteti" u odeljku 8).

Proveravanje creva za servo volan

Proverite da na spojevima ovog creva nema znakova curenja, oštećenja i uvrtanja pre vožnje.

TEČNOST ZA BRISANJE VETROBRANSKOG STAKLA

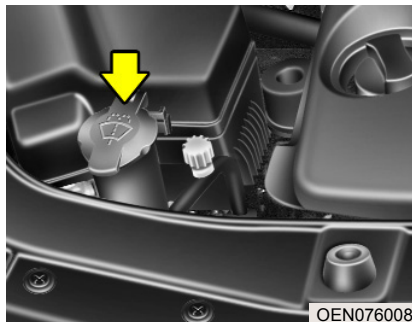

OEN076008

G120100AUN

Provera nivoa tečnosti za brisanje vetrobranskog stakla

Rezervoar za ovu tečnost je poluprovodan tako da se nivo može vizuelno lako proveriti.

Proverite nivo tečnosti u rezervoaru za tečnost za brisanje vetrobranskog stakla i dodajte je ako je potrebno. Ako nemate tečnost za brisanje vetrobranskog stakla pri ruci, možete upotrebiti običnu vodu. Koristite tečnost za brisanje vetrobranskog stakla sa antifriz karakteristikama (koja se ne može zalediti) u hladnijim vremenskim uslovima, da ne bi došlo do zamrzavanja.

⚠ UPOZORENJE

Tečnost za hlađenje motora

- Nemojte sipati tečnost za hlađenje motora ili antifriz u rezervoar tečnosti za brisanje vetrobranskog stakla.
- Tečnost za hlađenje motora može umanjiti vidljivost ako se poprska po vetrobranskom staklu i može dovesti do gubitka kontrole nad vozilom, kao i do oštećenja farbe i drugih delova vozila.
- Tečnost za brisanje vetrobranskog stakla sadrži izvesnu količinu alkohola i može biti zapaljiva pod izvesnim okolnostima. Pazite da varnice ili otvoren plamen ne dođu u kontakt sa ovom tečnošću ili njenim rezervoarom. To bi moglo prouzrokovati štetu na vozilu ili povrede putnika.
- Tečnost za brisanje vetrobranskog stakla je otrovna za ljude i životinje. Nemojte je piti i izbegavajte svaki kontakt sa ovom tečnošću, jer bi to moglo prouzrokovati teške povrede i smrt.

RUČNA KOČNICA

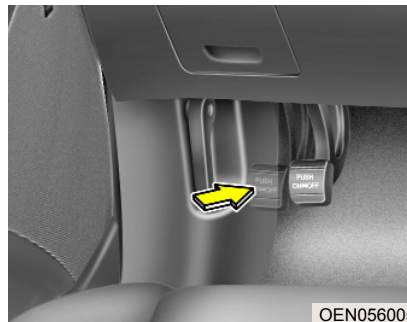

OEN056005

G140100AEN

Proveravanje ručne kočnice

Proverite hod ručne kočnice tako što ćete pritisnuti ručnu kočnicu sa težinom od 30 kg (66 lb, 294 N). Ručna kočnica bi sama trebala da drži vozilo i na vrlo strmim ravnicama. Ako čujete manje ili više ovih "kliktaja" od onog broja koji je specificiran, obratite se autorizovanom HYUNDAI serviseru radi podešavanja ručne kočnice.

**Hod ručne kočnice : 130~140 mm
(5.1~5.5 in)**

FILTER ZA GORIVO (ZA DIZEL MOTOR)

G150100AUN

Uklanjanje vode iz filtera za gorivo

Filter za gorivo kod dizel motora igra važnu ulogu u razdvajanju vode od goriva i sakupljanju vode u njegovom dnu.

Ako se voda nakupila u filteru za gorivo, upozoravajuće svetlo će se upaliti kada se kontakt brava prebaci u položaj ON.



MERE PREDOSTROŽNOSTI

Ako se voda koja se nakupi u filteru za gorivo ne isprazni onda kada je to potrebno, ona može oštetiti sistem napajanja gorivom i druge važnije delove vozila svojim izlivanjem iz filtera za gorivo.

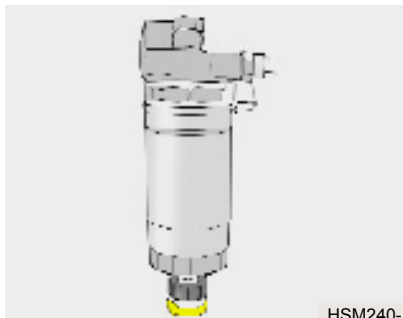

HSM240-1

- Postavite sud u koji će voda iscureti iz filtera za gorivo.
- Otpustite zavrtnanj za ispuštanje tečnosti i sačekajte da sva voda iscure iz filtera za gorivo.
- Nakon što voda isteče, zatvorite i dobro zategnite zavrtnanj za ispuštanje tečnosti.
- Nakon što startujete motor, proverite da li se svetlo upozorenja za filter za gorivo ugasilo.

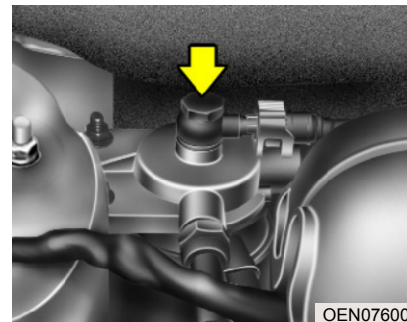

OEN076009

G150200AEN

Zamena kertridža filtera za gorivo

*** NAPOMENA**

Koristite samo originalne HYUNDAI delove kada menjate kertridž filtera za gorivo.

PREČIŠĆIVAČ VAZDUHA

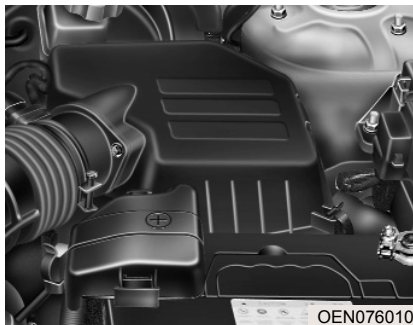

G160100AEN

Zamena filtera za vazduh

Mora se zameniti kada je to potrebno i ne bi trebalo da se čisti i ponovo upotrebljava.

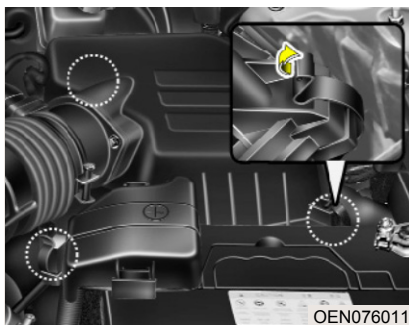

1. Otpustite karike koje drže poklopac filtera za vazduh i skinite poklopac.

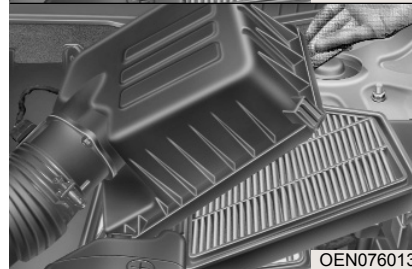
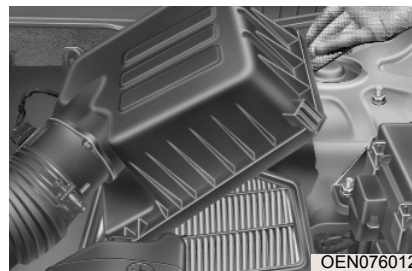

2. Zamenite filter za čišćenje vazduha.
3. Vratite poklopac na mesto i učvrstite ga. Pritegnite karike koje ga drže.

Zamenite filter kako je objašnjeno u Planu održavanja.

Ako vozilo koristite u ekstremno prašnjavim ili peskom pokrivenim oblastima, menjajte ovaj deo češće (kako je objašnjeno u "Planu održavanja u oštrim uslovima upotrebe" u ovom odeljku).

MERE PREDOSTROŽNOSTI

- Nemojte voziti auto ako je iz njega izvađen prečišćivač vazduha; ovo će izazvati veliko habanje motora.
- Kada vadite filter za prečišćavanje vazduha, pazite da prašina i krupniji otpaci ne uđu u usisnik za vazduh jer to može izazvati oštećenja.
- Koristite originalne HYUNDAI delove. Korišćenje neoriginalnih delova može oštetiti senzor za protok vazduha ili turbo ubrizgivač.

FILTER ZA VAZDUH KLIMA UREĐAJA (AKO JE UGRAĐEN)

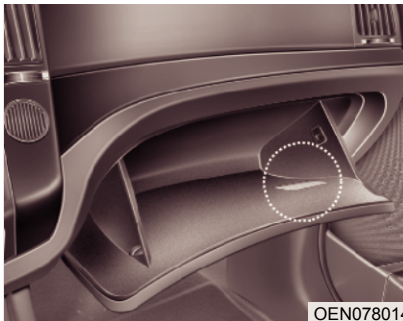

OEN078014

G170100AEN

Provera filtera

Filter za vazduh klima uređaja treba da se zameni na svakih pređenih 15,000 km (10,000 milja). Ako vozilo koristite u gradovima sa veoma zagađenim vazduhom ili na prašnjavim putevima dugo vremena, filter ćete morati da proveravate češće i menjate ranije. Kada Vi, kao vlasnik, menjate filter za vazduh klima uređaja, menjajte ga prema sledećoj proceduri i dobro pazite da ne oštetite druge komponente.

Zamenite filter kao što je navedeno u Planu održavanja.

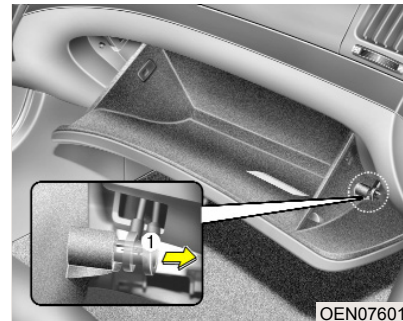

OEN076015

G170200AEN

Zamena filtera

1. Otvorite kasetu za sitnice i uklonite potpornu šipku.

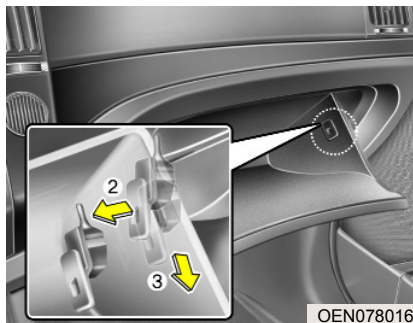

2. Kada ste otvorili kasetu za sitnice, sklonite obe kopče sa strane kako bi kasetu za sitnice mogla da ispadne iz ležišta i slobodno visi na šarkama.

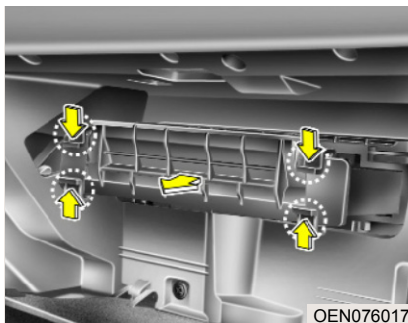

3. Izvadite kućište filtera za vazduh klima uređaja izvlačenjem njegovog poklopca.

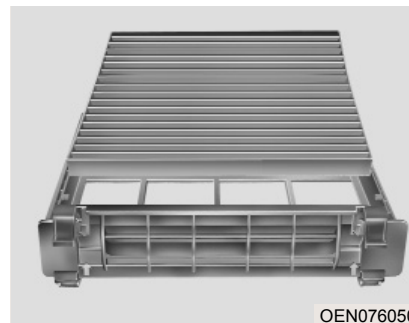

4. Zamenite filter za vazduh.

5. Vratite na mesto kućište filtera za vazduh i poklopac kasete za sitnice obrnutim redosledom od njihovog vađenja.

* NAPOMENA

Kada menjate filter za vazduh klima uređaja, instalirajte ga pravilno. U suprotnom, sistem može praviti buku i njegova efektivnost može biti umanjena.

METLICE BRISAČA

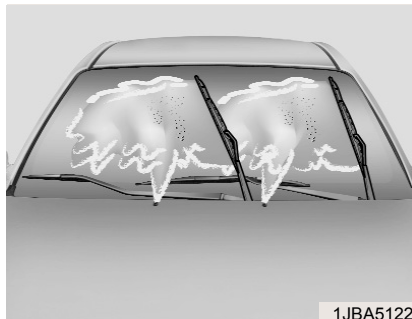

1JBA5122

G180100AUN

Provera metlica brisača

* NAPOMENA

Komercijalni topli voskovi koji se koriste kod automatskog pranja automobila su poznati po tome što se posle njihovog nanošenja vetrobransko staklo vrlo teško čisti.

Ako se vetrobransko staklo ili metlice brisača zaprljaju stranom materijom smanjuje se efektivnost brisača vetrobranskog stakla. Ta prljavština su obično zalepljeni insekti, sokovi iz drveta i ostaci toplog voska iz nekih perionica automobila. Ako metlice brisača ne brišu dobro, operite i vetrobransko staklo i metlice brisača dobrim sredstvom za pranje ili blagim deterdžentom i dobro isperite čistom vodom.

MERE PREDOSTROŽNOSTI

Da se metlice brisača ne bi oštetile nemojte koristiti benzin, kerozin, razređivač ili druge rastvarače na njima ili u njihovoj blizini.

G180200AUN

Zamena metlica brisača

Kada metlice brisača prestanu dobro da čiste, može biti da su ishabane ili pokidane i treba ih zameniti.

MERE PREDOSTROŽNOSTI

Da ne biste oštetili brisače ili druge komponente, nemojte pokušavati da ih pomerate ručno.

MERE PREDOSTROŽNOSTI

Korišćenje nespecificiranih metlica brisača može oštetiti brisače i trajno ih oštetiti.

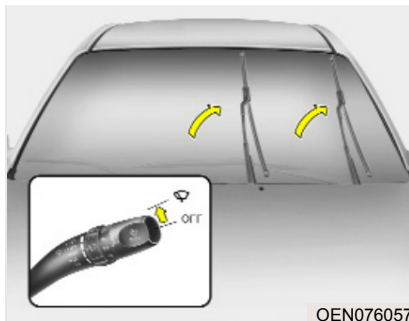

G180201AEN

Metlica brisača prednjeg vetrobranskog stakla

Radi vaše pogodnosti, pomerite metlice brisača u položaj kada menjate metlice menjača na sledeći način:

1. Izvadite kontakt ključ iz kontakt brave
2. Pomerite prekidač brisača u položaj za samo jedan potez brisača () držite prekidač dok se ručica brisača ne podigne do krajnje gornje pozicije.

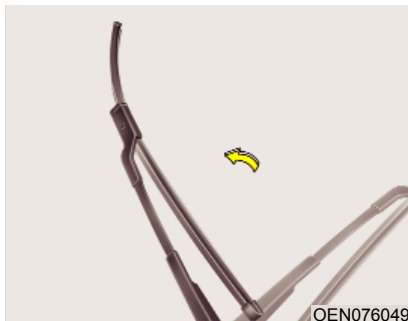

3. Podignite ručicu brisača



MERE PREDOSTROŽNOSTI

Pazite da brisač ne padne na vetrobransko staklo, jer se staklo može ogrebat i napuknuti.

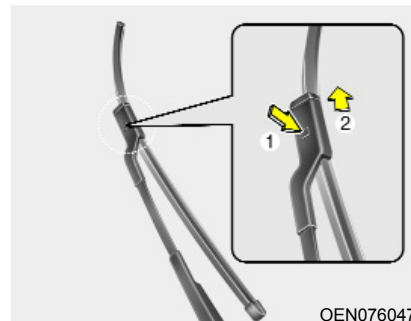

4. Pritisnite sigurnosno dugme i povucite metlicu brisača na gore.

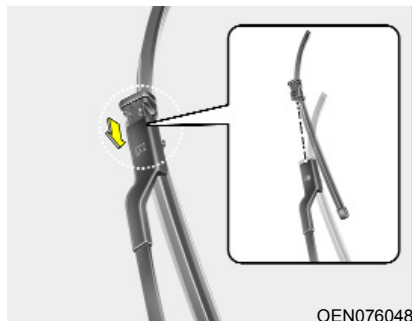

5. Postavite novu metlicu brisača u brisač postupkom obrnutim od postupka vađenja stare.
6. Vratite brisač na vetrobransko staklo.
7. Okrenite kontakt ključ u položaj ON.
8. Pomerite prekidač brisača u bilo koju poziciju I nakon toga pomerite prekidač u položaj OFF.

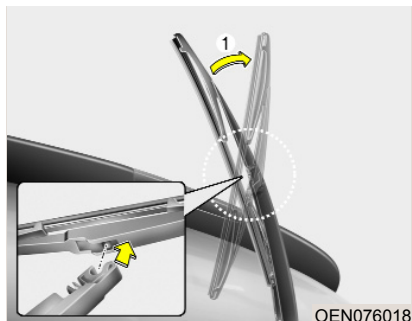

G180202AEN

Metlica brisača zadnjeg vetrobranskog stakla

1. Podignite brisač kako biste izvadili metlicu brisača.

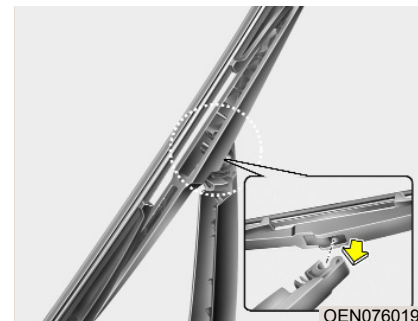

2. Postavite novu metlicu brisača tako što ćete ubaciti središnji deo u njeno ležište na ručici brisača dok ne čujete "klik" koji označava da je metlica "legla" na mesto.
3. Laganim povlačenjem metlice brisača proverite da li je čvrsto "legla" na svoje mesto u ručici brisača.

Neka Vam autorizovani HYUNDAI serviser izvrši zamenu metlica brisača, kako ne bi došlo do njihovog oštećenja kao i do oštećenja ručica brisača i drugih komponenti.

AKUMULATOR

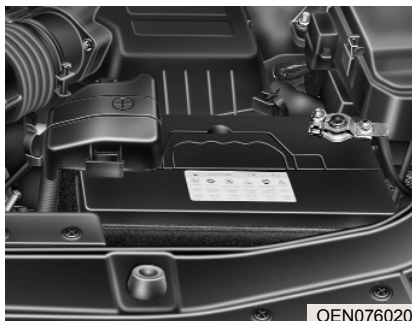

G190100AUN

Za najbolje funkcionisanje akumulatora

- Neka bude čvrsto pričvršćen na svom mestu.
- Održavajte vrh akumulatora čistim i suvim.
- Održavajte terminale i spojeve čistim, čvrsto zategnutim i prekrivene tovarnom mašću ili mašću za terminale akumulatora.
- Odmah isperite sav prosuti elektrolit sa akumulatora rastvorom vode i sode bikarbone.
- Ako vozilo ne nameravate da koristite duže vreme, otkaçite kablove sa akumulatora.

⚠ UPOZORENJE - Opasnosti od akumulatora



Uvek pažljivo pročitajte uputstvo kada rukujete sa akumulatorom.



Ne prilazite akumulatoru sa zapaljenim cigaretama ili nekim varnicama.



Vodonik, koji je vrlo zapaljiv gas, je uvek prisutan u ćelijama akumulatora i može da eksplodira ako se zapali.



Držite akumulator van do-
mašaja dece jer oni sadrže
visoko korozivnu SUM-
PORNU KISELINU. Pazite
da vam kiselina iz akumu-
latora ne dođe u kontakt
sa očima, odećom ili far-
bom na kolima.

(Nastavlja se)

(Nastavak)



Ako neki elektrolit dospe u vaše oči, ispirajte ih čistom vodom najmanje 15 minuta i zatražite hitnu medicinsku pomoć.

Ako vam neki elektrolit dospe na kožu, temeljno isperite mesto kontakta. Ako osetite bol ili pečenje zatražite hitnu medicinsku pomoć.



Nosite zaštitu za oči kada punite akumulator. Uvek provetravajte prostoriju u kojoj to radite.

- Kada podižete plastično kućište akumulatora, prejak pritisak na njega može prouzrokovati curenje kiseline i povredu. Uvek dižite pomoću dizalice za akumulator ili držeći rukama suprotne krajeve.
- Nikada ne pokušavajte da punite akumulator ako su kablovi akumulatora privezani.

(Nastavlja se)

(Nastavak)

- Sistem električnog paljenja radi sa visokim naponom. Nikada ne radite sa ovim komponentama dok motor radi ili je kontakt brava u poziciji "ON".

Neobaziranje na gore navedena upozorenja može dovesti do teških telesnih povreda i smrti.

G190200AUN

Punjenje akumulatora

Vaše vozilo ima akumulator na bazi kalcijuma koji ne zahteva nikakvo održavanje.

- Ako se akumulator isprazni za kratak vremenski period (npr. zbog prednjih ili unutrašnjih svetala koja su ostala upaljena dok vozilo nije bilo u upotrebi), napunite ga sporim punjenjem (na 5A) u trajanju od 10 sati.
- Ako se akumulator postepeno praznio, zbog velikih električnih opterećenja tokom korišćenja vozila, punite ga na 20-30A tokom 2 sata.

⚠ UPOZORENJE -**Punjenje akumulatora**

Kada punite akumulator, pridržavajte se sledećih mera predostrožnosti:

- Akumulator mora biti izvađen iz vozila i smešten u prostor sa dobrom ventilacijom.
- Nemojte prilaziti sa zapaljenim cigaretama, varnicama i vatrom blizu akumulatora.
- Posmatrajte akumulator tokom punjenja, i prekinite ili smanjite struju napajanja ako ćelije akumulatora počnu da puštaju gas (da kuvaju) ili ako temperatura elektrolita ili neke ćelije pređe 49°C (120°F).
- Koristite zaštitu za oči kada vršite proveru akumulatora tokom njegovog punjenja.
- Isključite punjač za akumulator sledećim redosledom.
 1. Isključite glavni prekidač punjača akumulatora.
 2. Otključite negativnu stezaljku sa negativnog terminala akumulatora.

(Nastavlja se)

(Nastavak)

3. Otključite pozitivnu stezaljku sa pozitivnog terminala akumulatora.

- Pre vršenja bilo kakvih operacija vezanih za održavanje i punjenje akumulatora, isključite sve pomoćne uređaje u vozilu i isključite motor.
- Negativni kabl akumulatora se mora ukloniti prvi i postavljati poslednji kada je akumulator isključen.

⚠ UPOZORENJE

- Pre vršenja bilo kakvih operacija vezanih za održavanje i punjenje akumulatora, isključite sve pomoćne uređaje u vozilu i isključite motor.
- Negativni kabl akumulatora se mora ukloniti prvi i postavljati poslednji kada je akumulator isključen.

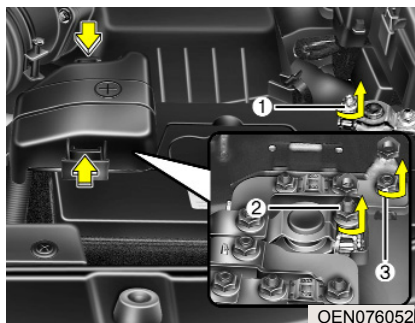

G190400AEN

Vađenje akumulatora

1. Skinite navrtku (1) i otkačite kabl akumulatora sa negativnog terminala.
2. Skinite navrtke (2, 3) i otkačite kabl akumulatora sa pozitivnog terminala.
3. Izvadite akumulator.
4. Postavite akumulator postupkom obrnutim od postupka vađenja akumulatora.

G190300AEN

Uređaji koji se ponovo postavljaju na početni položaj

Sledeći uređaji se moraju ponovo postaviti na početni položaj (resetovati se) nakon što je akumulator ponovo napunjen ili nakon što je bio isključen.

- Sunčani krov (vidi odeljak 4)
- Putni kompjuter (vidi odeljak 4)
- Sistem klima uređaja (vidi odeljak 4)
- Sat (vidi odeljak 4)
- Audio sistem (vidi odeljak 4)
- Automatsko spuštanje i podizanje prozora (vidi odeljak 4)

GUME I TOČKOVI

Briga o gumama

Za pravilno održavanje, sigurnost i maksimalnu ekonomičnu potrošnju goriva, morate uvek održavati preporučene vrednosti pritiska vazduha u gumama i opterećivati svoje vozilo u okviru dozvoljenih granica za Vaše vozilo.

G200200AEN

Preporučeni pritisci za hladne gume

Proveru pritiska u svim gumama (uključujući i rezervnu) treba proveravati kada su gume hladne. Izraz "hladne gume" znači da vozilo nije voženo najmanje tri sata ili je za to vreme voženo najviše 1,6 km (1 milja).

Pritiske u gumama treba održavati prema preporučenim vrednostima kako bi Vam bilo omogućeno najlakše upravljanje vozilom i minimalno habanje guma.

Za preporučene vrednosti pritiska u gumama, pogledajte "Gume i točkovi" u odeljku 8.

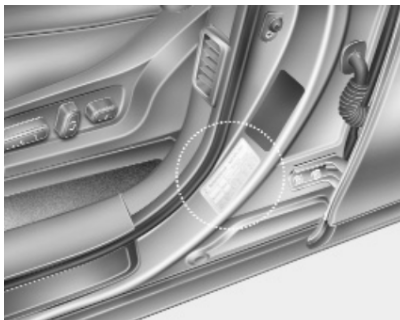

Sve specifikacije (veličine i pritisci) se mogu naći na etiketi prilepljenoj na vozilu.

⚠ UPOZORENJE – Suviše nizak pritisak u gumama

Suviše nizak pritisak u gumama može dovesti do prekomernog zagrevanja guma, što može izazvati njihovo pucanje, raspadanje gazeće površine i ostale kvarove koji mogu dovesti do gubitka kontrole nad vozilom, teških telesnih povreda i smrti.

⚠ MERE PREDOSTROŽNOSTI

- Suviše niski pritisci u gumama takođe izazivaju prekomerno habanje guma, lošu upravljivost vozilom i veću potrošnju goriva. Takođe, može doći i do deformacije guma. Održavajte pritiske u gumama na preporučenim nivoima. Ako gume zahtevaju često dopumpavanje vazduha, naka Vam ih pregleda autorizovani HYUNDAI serviser.
- Previsoki pritisci u gumama uzrokuju osećaj teške upravljivosti vozilom, pojačano habanje sredine gazeće površine na gumama i povećan rizik od oštećenja nastalih od raznih opasnosti na putu.



MERE PREDOSTROŽNOSTI

- Normalno je da zagrejane gume pokazuju veće vrednosti pritiska vazduha u njima od onih preporučenih za hladne gume, za 28 do 41 kPa (4 do 6 psi). Nemojte ispuštati vazduh iz zagrejanih guma da bi ste podesili vrednosti pritiska jer će u tom slučaju gume imati suviše niske pritiske vazduha kada se ohlade.
- Obavezno vratite poklopce ventila za vazduh na gumama. Bez poklopaca na ventilima, prljavština ili vlaga mogu ući u ventil i izazvati curenje vazduha. Ako ste izgubili poklopce za ventile, postavite nove što je pre moguće.



UPOZORENJE – Pritisci u gumama

Previsoki ili preniski pritisци u gumama smanjuju vek trajanja guma, utiču na upravljivost vozilom i izazivaju kvarenje guma. Ovo može izazvati gubitak kontrole nad vozilom i potencijalne povrede.



MERE PREDOSTROŽNOSTI – Pritisci u gumama

Uvek se pridržavajte sledećeg:

- Proveravajte pritiske u gumama kada su gume hladne (kada je vozilo parkirano najmanje tri sata ili nije bilo voženo više od 1.6 km (1 milja) od stratovanja).
- Proveravajte pritisak u rezervnoj gumi svaki put kada proveravate pritiske u ostalim gumama.
- Nikada nemojte preopterećivati svoje vozilo. Pazite da ne preopterećujete prtljažnik koji se montira na krov vozila, ako ga Vaše vozilo ima.
- Ishabane, stare gume mogu izazvati saobraćajne nesreće. Ako su gazeće površine Vaših guma suviše ishabane ili ako su vaše gume oštećene, zamenite ih što je pre moguće.

G200300AUN

Proveravanje pritiska u gumama

Proveravajte gume na svom vozilu jedanput mesečno ili češće.

Takođe, proveravajte i pritisak u rezervnoj gumi.

G200301AEN

Kako da izvršite proveru

Koristite kvalitetan aparat za merenje pritiska u gumama. Ne možete znati da li su pritisци u gumama na propisanom nivou tako što ćete samo gledati u njih. Radijalne gume mogu izgledati kao da su dobro napumpane iako to u stvari nisu.

Proveravajte pritiske u gumama kada su gume hladne. Izraz "Hladne gume" znači da Vaše vozilo nije bilo voženo najmanje tri sata ili nije bilo voženo više od 1.6 km (1 milja) od kada je startovano.

Skinite poklopac sa ventila na gumi. Pritisnite merač pritiska čvrsto na ventil da bi se vrednost pritiska očitala na njemu. Ako se pritisak izmeren na hladnim gumama poklapa sa preporučenom vrednošću pritisaka za gume, nikakvo dalje podešavanje nije potrebno. Ako je izmereni pritisak niži od preporučenog dodajte vazduh dok se vrednost pritiska ne popne do preporučene vrednosti.

Ako ste u gumu dodali suviše vazduha, oslobodite višak vazduha pritiskom na metalnu cevčicu koja se nalazi u sredini ventila. Ponovo proverite pritisak u gumi pomoću aparata za merenje pritiska. Obavezno vratite poklopce ventila na njihovo mesto. Oni služe da spreče curenje vazduha iz gume tako što ne dozvoljavaju da u ventile uđe prljavština ili vlaga.

UPOZORENJE

- Često proveravajte da li su gume dobro napumpane i da li na njima ima znakova istrošenosti i oštećenja. Uvek koristite aparat za merenje pritiska.
- Gume koje nisu dovoljno ili su previše napumpane se nejednako habaju što izaziva loše upravljanje, gubitak kontrole nad vozilom i iznenadno pucaanje guma što može dovesti do nesreća na putu, povreda, pa čak i smrti. Preporučeni pritisci za hladne gume se mogu naći u ovom priručniku i na etiketi vozila koja se nalazi na centralnom stubu sa vozačke strane.
- Istrošene gume mogu da izazovu nesreće na putu. Zamenite gume koje su istrošene, na kojima se vide znaci nejednakog habanja i koje su oštećene.
- Uvek proveravajte pritisak u rezervnoj gumi. HYUNDAI preporučuje da rezervnu gumu proveravate svaki put kada proveravate pritiske u ostalim gumama na Vašem vozilu.

G200400AUN

Rotacija guma (menjanje njihovog međusobnog položaja)

Da bi se habanje guma ujednačilo, preporučljivo je da se njihov međusobni položaj menja na svakih pređenih 12,000 km (7,500 milja) ili češće, ako se znaci nejednakog habanja pojave.

U toku procesa rotacije guma (točkova), proverite da li su sve dobro izbalansirane.

Kada vršite rotaciju guma, proverite da li se na njima vide znaci nejednakog habanja ili oštećenja. Nepravilno habanje je najčešće pokazatelj nepravilnog pritiska u gumama, nepravilnog poravnanja točkova, nebalansiranih točkova, naglog kočenja ili naglog skretanja u krivinama. Pogledajte da li na gazećim površinama guma ili sa strane ima ispupčenja ili neravnina. Ako ih nađete na nekoj gumi, obavezno je zamenite. Zamenite gumu ako se na njoj vidi tkanina ili vrpca. Posle rotacije, obavezno podesite pritiske u prednjim i zadnjim gumama prema preporučenim vrednostima i proverite da li su zav-

Bez rezervne gume

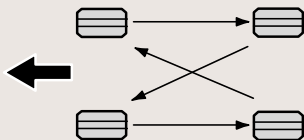

S2BLA790A

Sa rezervnom gumom pune veličine
(ako je ugrađena)

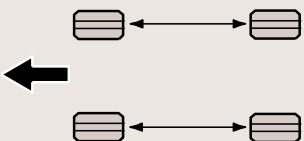

CBGQ0707A

rtnji i navrtke na točkovima dobro zategnuti.

Pogledajte "Gume i točkovi" u odeljku 8.

Diskove kočnica bi trebalo proveriti (da li su istrošene) svaki put kada se vrši rotacija guma.

* NAPOMENA

Rotirajte radijalne gume koje imaju asimetrične ureze na gazećim površinama samo od napred ka nazad, a ne sa leva na desno.

⚠ UPOZORENJE

- Nemojte koristiti kompaktnu rezervnu gumu za rotaciju guma.
- Nemojte mešati gume sa dijagonalnim i radijalnim tkanjem (na vozilo smete stavljati samo gume koje su sve istog tipa) ni pod kojim uslovima. Ovo može prouzrokovati teško upravljanje vozilom, teške povrede, smrt i oštećenje imovine.

Poravnanje točkova i balansiranje guma

Točkovi Vašeg vozila su poravnati i pažljivo izbalansirani u fabrici kako bi bilo omogućeno najduže trajanje guma i najbolje sveukupne performanse vozila.

U većini slučajeva, nećete morati ponovo da vršite poravnanje točkova. Međutim, ako na gumama primetite neobično habanje guma, koje je izraženije na jednoj nego na drugoj strani, možda ćete ovo morati ponovo da uradite.

Ako osetite da vozilo vibrira dok vozite po ravnom i glatkom putu, točkovi će morati ponovo da se izbalansiraju.



MERE PREDOSTROŽNOSTI

Neodgovarajući alat za balansiranje guma može oštetiti aluminijumske felne na točkovima vašeg vozila. Koristite samo odgovarajući alat za balansiranje guma.

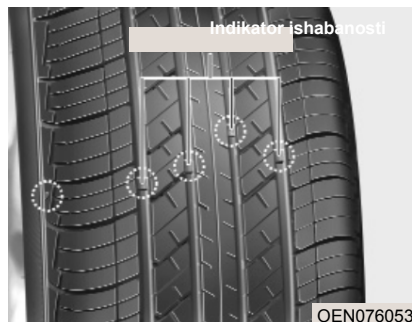

G200600BEN

Zamena guma

Ako se guma pohabala ravnomerno, indikator ishabanosti gume će se pojaviti kao debela traka preko ureza na gumi. To pokazuje da je ostatak gazećeg sloja gume deo samo 1.6 mm (1/16 inča). Zamenite gumu kada se ovo desi.

Nemojte čekati da se traka, koja indikuje istrošenost gume, pojavi u celosti pre nego što zamenite gumu.

⚠ UPOZORENJE - Zamena guma

Da biste smanjili rizik od teških povreda u saobraćajnim nesrećama, prouzrokovanim lošim gumama ili gubitkom kontrole nad vozilom:

- Zamenite gume koje su istrošene, na kojima se vide znaci neujednačenog habanja ili koje su oštećene. Istrošene gume mogu da izazovu gubitak mogućnosti da kočite, upravljate vozilom i vršite vuču.
 - Nemojte voziti vozilo ako su pritisci u gumama suviše niski ili suviše visoki. To može izazvati nejednako habanje guma i njihovo pucanje.
 - Kada vršite zamenu guma, nikada nemojte stavljati i gume sa dijagonalnim i gume sa dijagonalnim tkanjem na isto vozilo. Ako menjate tip gume, onda ih morate zameniti sve, tako da sve gume na vozilu budu istog
- (Nastavlja se)

(Nastavak)

tipa, uključujući i rezervnu.

- Korišćenje guma i točkova drugih veličina, osim onih koje se preporučuju, može izazvati neobičan osećaj pri upravljanju kao i lošu kontrolu nad vozilom što može dovesti do ozbiljne saobraćajne nesreće.
- Može se desiti da točkovi, koji ne odgovaraju specifikacijama HYUNDAI, loše stoje na svom mestu i izazovu oštećenje vozila, lošu upravljivost i lošu kontrolu nad vozilom.
- ABS sistem funkcioniše tako što upoređuje brzinu točkova. Veličina guma može da utiče na brzinu točkova. Kada zamenjujete gume, sve četiri gume moraju biti iste veličine. Korišćenjem različitih veličina guma može dovesti da ABS i EPS sistem ne rade pravilno.

G200601AUN

Zamena kompaktne rezervne gume (ako se nalazi u vozilu)

Kompaktna rezervna guma ima kraći vek trajanja gazeće površine od gume standardne veličine. Zamenite je kada vidite da se na njoj pojavljuje indikator ishabanosti. Zamena za kompaktnu rezervnu gumu treba da bude iste veličine i dizajna kao i ona koju ste dobili uz vozilo i treba da se postavi na isti točak (misli se na felnu točka). Kompaktna rezervna guma nije dizajnirana da se postavlja na točak regularne veličine i točak (misli se na felnu) kompaktne rezervne gume nije dizajniran da se na njega postavlja guma regularne veličine.

Zamena točkova

Ako menjate metalne točkove (felne) iz bilo kog razloga, dobro proverite da li su novi točkovi (felne) ekvivalentni originalnim felnama u prečniku, širini felne i udaljenosti otvora za zavrtnjeve od centra točka.

 **UPOZORENJE**
Točak koji nije odgovarajuće veličine može skratiti vek trajanja točka i nosača, može uticati na kočenje i zaustavljanje, na upravljanje, odignutost vozila od zemlje, na smanjenje ili povećanje razmaka između točka i trupa vozila, na zategnutost lanaca za sneg na točku, na kalibraciju brzinomera, na pozicioniranost prednjih farova i visinu branika.

G200800AUN

Vučna snaga guma

Vučna snaga guma može biti smanjena ako vozite sa ishabanim gumama, gumama koje nisu dobro naduvane ili na klizavim površinama. Gume bi trebalo zameniti kada se na njima pojave indikatori ishabanosti. Da biste umanjili mogućnost da izgubite kontrolu nad vozilom, usporite svaki put kad pada kiša, sneg ili ima leda na putu.

G200900AUN

Održavanje guma

Pored odgovarajućeg pritiska u gumama, pravilno poravnanje točkova pomaže da se umani habanje gazeće površine guma. Ako primetite da se guma istrošila neravnomerno, neka vam serviser pogleda da li su točkovi dobro poravnati.

Kada postavite nove gume, morate ih dobro izbalansirati. Ovo će uvećati ugođaj u vožnji i trajanje guma. Takođe, gumu treba ponovo izbalansirati ako je prethodno skidana sa točka (sa felne).

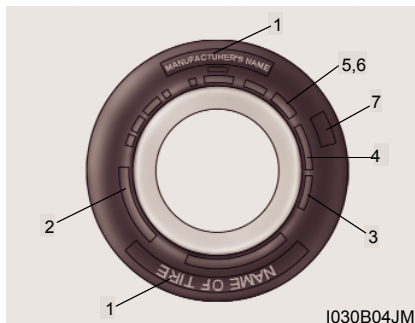

G201000AUN

Oznake na gumama

Ove informacije pomažu da se identifikuju i opišu glavne karakteristike gume i takođe daju identifikacioni broj gume (TIN) za potvrdu standarda bezbednosti. TIN se može koristiti da se identifikuje određena guma ako je to potrebno.

G201001AUN

1. Naziv proizvođača ili marke

Prikazano je ime proizvođača ili marke proizvoda.

G201002AEN

2. Oznaka veličine gume

Na bočnoj strani gume se nalazi oznaka njene veličine. Ova će Vam informacija biti potrebna kada budete menjali gume na vašim točkovima. U nastavku ćete naći objašnjenja za značenja slova i brojeva kojima se označavaju veličine guma.

Primer određivanja veličine gume:

(Ovi brojevi služe samo kao primer, oznake veličina na Vašem vozilu mogu biti drugačije.)

P245/65R17 105T

P– Primenljivo kod vozila tipa (gume označene sa prefisom “P” su namenjene da se koriste kod putničkih vozila ili manjih kombija; međutim nemaju sve gume ovu oznaku).

245 - Širina gume u milimetrima.

65 - Odnos širine i visine. Visina je izražena kao procentualna vrednost širine.

R - Šifra konstrukcije gume (Radijalna).

17 - Prečnik felne u inčima.

105 - Indeks težine, numerička šifra koja označava maksimalan teret koji guma može da nosi.

T - Simbol nivoa brzine. Za više informacija, pogledajte tabelu nivoa brzina u ovom odeljku.

Određivanje veličine točka

Točkovi (felne) su takođe označene važnim informacijama koje Vam mogu biti potrebne ako želite da zamenite točkove na svom vozilu. U nastavku su data objašnjenja slova i brojeva kojima se označavaju veličine točkova.

Primer oznake veličine točka:

7.0JX17

7.0 - Širina felne u inčima.

J - Oznaka konture felne.

17 - Prečnik felne u inčima.

Nivoi brzina

Tabela prikazuje mnoštvo različitih nivoa brzina koji se danas koriste za pantička vozila. Nivo brzine je dec oznake gume i nalazi se na njenoj bočnoj strani. On označava maksimalnu bezbednu brzinu vozila na kojem se ove gume nalaze.

Simbol nivoa brzine	Maksimalna brzina
S	180 km/h (112 mph)
T	190 km/h (118 mph)
H	210 km/h (130 mph)
V	240 km/h (149 mph)
Z	preko 240 km/h (149 mph)

G201003AEN

3. Provera vremenskog trajanja guma (TIN: Identifikacioni broj gume)

Bilo koja guma koja je starija od 6 godina, gledano prema datumu proizvodnje, gubi vremenom na snazi i performansama (čak i rezervne gume koje se ne koriste). Prema tome, gume (uključujući i rezervnu) treba zameniti novima. Datum proizvodnje gume možete naći na njenoj bočnoj strani (moguće je i da se nalazi na unutrašnjoj strani gume) gde se nalazi DOT šifra. DOT šifra se sastoji od serije slova i brojeva. Datum proizvodnje gume se određuje pomoću poslednje četiri cifre (slova) DOT šifre.

DOT : XXXX XXXX OOOO

Prvi deo DOT šifre označava šifru postrojenja u kom je napravljena, veličinu gume i tip tkanja, a poslednje četiri cifre označavaju nedelju i godinu proizvodnje.

Na primer:

DOT XXXX XXXX 1606 znači da je guma proizvedena u 16. nedelji 2006. godine.

UPOZORENJE - Starost guma

Gume propadaju vremenom, čak i kada se ne koriste. Bez obzira na stanje gazeće površine guma, preporučljivo je da se gume zamene posle 6 godina starosti. Toplota koju izazivaju klimatski uslovi ili često opterećivanje vozila velikim teretom mogu da ubrzaju proces propadanja guma. Neobaziranje na ovo upozorenje može dovesti do iznenadnog pucaanja gume, što može dovesti do gubitka kontrole nad vozilom i saob-raćajne nesreće, telesnih povreda ili smrti.

4. Tkanje na gumama, sastav i materijal

Razni slojevi gumenog materijala se nalaze u gumi. Proizvođači guma moraju takođe naznačiti od kojih materijala je guma sastavljena, kao npr. čelik, najlon, poliester i drugi. Slovo "R" označava radijalno tkanje, slovo "D" označava dijagonalno tkanje, a slovo "B" označava gumu sa pojasnim ojačanjem.

G201005AUN

5. Maksimalan dozvoljen pritisak vazduha u gumama

Ovaj broj označava najveću vrednost pritiska vazduha koji sme biti u gumi. Nemojte pumpati gumu tako da pređe ovu vrednost. Pogledajte informacije o preporučenim pritiscima u gumama u Tabeli informacija o gumama i opterećenjima.

G201006AUN

6. Maksimalno opterećenje

Ovaj broj označava maksimalnu vrednost tereta u kilogramima i funtama koju guma može da izdrži. Kada menjate gume na vozilu, uvek koristite gume koje imaju istu vrednost maksimalnog opterećenja kao i ona koja je u fabrici postavljena na vozilo.

G2010007BEN

7. Ocena ukupnog kvaliteta gume

Oznake kvaliteta, ako su naznačene na gumi, nalaze se na bočnoj strani gume.

Na primer:

TREADWEAR 200 (habanje gazeće površine)
 TRACTION AA (vučna snaga)
 TEMPERATURE A (temperatura)

Habanje gazeće površine gume

Habanje gazeće površine gume je komparativna ocena koja se bazira na nivou habanja gume koja se testira pod kontrolisanim uslovima na specifikiranoj državnoj test-stazi. Na primer, guma sa ocenom 150 će se habati jedan ipo ($1\frac{1}{2}$) put duže na test-stazi od gume sa ocenom 100.

Relative performanse guma zavise od stvarnih uslova u kojima se koriste i mogu se dosta razlikovati od norme, u zavisnosti od vozačkih navika, načina servisiranja i razlika u karak-teristikama puteva i klimatskih uslova.

Ove ocene su utisnute na bočnim stranama guma za putnička vozila. Gume, koje su na raspolaganju kao deo standardne ili dodatne opreme za vaše vozilo, mogu se razlikovati po vrednosti ove ocene.

Vučna snaga - AA, A, B & C

Nivoi vučne snage, od najviše do najniže, su AA, A, B i C. Ti nivoi predstavljaju sposobnost guma da zaustave vozilo na mokrim površinama, izmerenu u kontrolisanim uslovima na specifičnoj državnoj test-stazi od asfalta ili betona. Guma niva C može imati prilično lošu vučnu snagu.

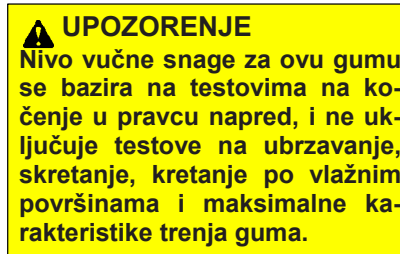

Temperatura -A, B & C

Ocene za temperaturu su A (najviša), B i C i predstavlja otpornost gume da generiše toplotu i njenu sposobnost da otpušta toplotu kada se testira u kontrolisanim uslovima na specifičnom laboratorijskom test-točku.

Dugotrajna visoka temperatura može izazvati deformaciju i skratiti njen vek trajanja, a vrlo visoka temperatura može dovesti do njenog pucanja i raspadanja. Ocene B i A predstavljaju više nivoe performansi na laboratorijskom test-točku od minimuma koji, po zakonu, moraju imati.



UPOZORENJE - Temperatura guma

Ocena za temperaturu za ovu gumu se daje kada je guma pravilno napumpana i nije preopterećena. Velike brzine kretanja, nizak pritisak u gumama ili preopterećivanje, bilo posebno ili u kombinaciji, mogu izazvati pregrevanje gume i njeno pucanje. Ovo može izazvati gubitak kontrole nad vozilom i teške povrde i smrt.

OSIGURAČI

Bajonetski tip



Normalan



Pregoreo

Čaurasti tip



Normalan



Pregoreo

Topliiva veza



Normalan



Pregoreo

1VQA4037

G210000AEN

Električni sistem vozila je osiguračima zaštićen od oštećenja nastalih usled električnog preopterećenja.

Vozilo ima 3 panela sa osigurači-ma, jedan se nalazi ispod poklopca sa strane instrument table na vozačevoj strani a drugi u odeljku motora pored akumulatora.

Ako neko od svetala, pomoćnih uređaja ili kontrola na Vašem vozilu ne radi proverite osigurač za to električno kolo. Ako je osigurač pregoreo, element u njemu će biti istopljen.

Ako električni sistem ne radi, prvo proverite osigurače na panelu kod vozača. Uvek zamenite pregoreli osigurač osiguračem iste granične vrednosti (iste amperaže).

Ako zamenjeni osigurač pregori, ovo ukazuje na problem sa električnim sistemom. Nemojte koristiti taj deo električnog sistema i smesta se konsultujte sa autorizovanim HYUNDAI serviserom.

Tri vrste osigurača se mogu koristiti: bajonetski tip za niže vrednosti struje (za nižu amperažu), čaurasti tip i topljiva veza više vrednosti struje (za višu amperažu).

⚠ UPOZORENJE - Zamena osigurača

- Nikada nemojte menjati pregoreli osigurač ničim drugim osim osiguračem iste vrednosti.
- Osigurač većeg kapaciteta može izazvati oštećenje i požar.
- Nikada nemojte stavljati parče žice umesto osigurača - čak ni ako je to samo privremeno. To može izazvati teško oštećenje žica, pa čak i požar.

⚠ MERE PREDOSTROŽNOSTI

Nemojte koristiti šrafciğer ili neki drugi metalni predmet da izvadite osigurač, jer to može izazvati kratak spoj i oštetiti sistem.

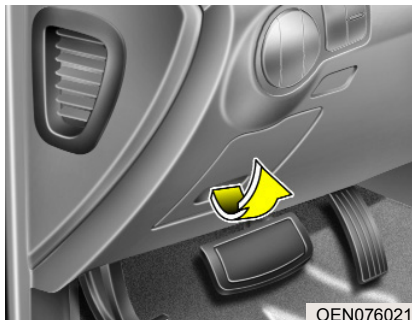

G210100AEN

Zamena osigurača na unutrašnjem panelu

1. Isključite sve uređaje (okrenite kontakt bravu u položaj LOCK) u vozilu.
2. Otvorite poklopac panela sa osiguračima.
3. Izvadite pregoreli osigurač. Koristite alat za vađenje osigurača koji se nalazi kod panela sa osiguračima u odeljku motora.



4. Proverite izvađeni osigurač, zamenite ga ako je pregoreo.
Rezervni osigurači se nalaze na panelu sa osiguračima kod instrument table.
5. Stavite novi osigurač iste amperaže, i uverite se da ste ga dobro namestili u njegovo ležište. Ako se "drži" labavo, konsultujte se sa svojim HYUNDAI serviserom.

Ako nemate rezervni osigurač, iskoristite osigurač iste vrednosti iz električnog kola koje Vam neće biti potrebno za korišćenje vozila, kao npr. osigurač za upaljač za cigarete.

Ako prednji farovi ili druge elektronske komponente ne rade, a osigurači su OK, proverite panel sa osiguračima u odeljku motora. Ako je osigurač pregoreo, mora se zameniti.

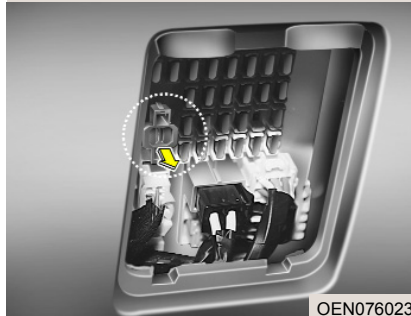

G210101AUN

Memorijski osigurač

Vaše vozilo je opremljeno memorijskim osiguračem koji služi za to da spreči da se akumulator isprazni ako je Vaše vozilo parkirano i ne koristi se duže vreme. Pratite sledeću proceduru pre nego što parkirate vozilo na duže vreme:

1. Isključite motor.
2. Isključite prednje i zadnje farove.
3. Otvorite panel sa osiguračima sa vozačeve strane i izvučite memorijski osigurač.

* NAPOMENA

- Ako je memorijski osigurač izvučen iz panela sa osiguračima, zvuk upozorenja, audio sistem, sat i unutrašnja svetla itd. neće raditi. Neki uređaji se moraju ponovo podesiti nakon ponovnog postavljanja ovog osigurača. Pogledajte "Akumulator" u ovom odeljku.
- Iako je memorijski osigurač izvučen, akumulator se i dalje može isprazniti radom prednjih farova ili drugih elektronskih uređaja.

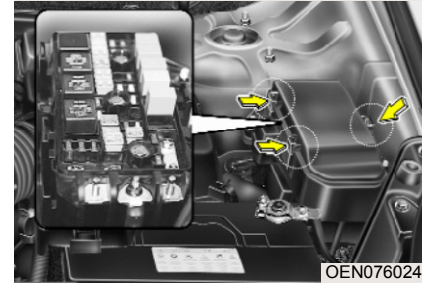

OEN076024

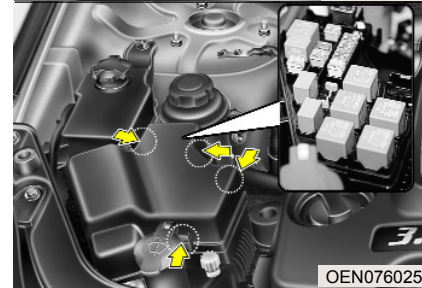

OEN076025

G210200AEN

Zamena osigurača u panelu u odeljku motora

1. Isključite kontakt bravu i sve druge prekidače.
2. Uklonite poklopac panela tako što ćete pritisnuti plastični jezičak i povući ga na gore.

3. Proverite skinuti osigurač; zamenite ga ako je pregoreo. Da biste sklonili ili postavili osigurač, koristite alat za vađenje osigurača koji se nalazi u panelu sa osiguračima u odeljku motora.
4. Postavite novi osigurač iste vrednosti, i uverite se da je dobro "legao" na svoje mesto. Ako se drži labavo, konsultujte se sa autorizovanim HYUNDAI serviserom.



MERE PREDOSTROŽNOSTI

Posle provere kutije sa osiguračima u odeljku motora, dobro namestite poklopac kutije sa osiguračima. U suprotnom, može doći do kratkog spoja i kvara ako dođe do kontakta sa vodom.

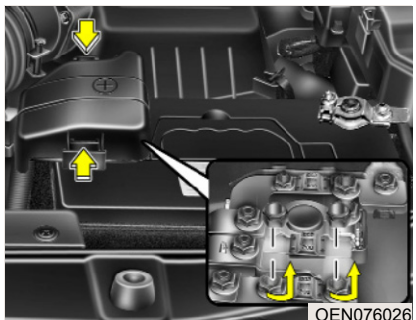

G210201AEN

Glavni osigurač

Ako glavni osigurač pregori, mora se ukloniti na sledeći način:

1. Otkaçite negativni kabl akumulatora.
2. Odvrnite navrtke koje su prikazane na slici iznad.
3. Zamenite osigurač novim osiguračem iste vrednosti (iste amperaže).
4. Vratite navrtke i kabl obrnutim redosledom od redosleda skidanja.

*** NAPOMENA**

Ako glavni osigurač pregori, konsultujte se sa autorizovanim HYUNDAI serviserom.

G210300AEN-EE

Opis panela sa osiguračima / relejima

Sa unutrašnje strane poklopca panela sa osiguračima/relejima možete naći nalepnicu na kojoj su opisani nazivi osigurača/releja i njihovi kapaciteti.

Panel sa osiguračima kod instrument table**Panel sa osiguračima u odeljku motora**

OEN076027/OEN076028/OEN076029

*** NAPOMENA**

Ne mora obavezno značiti da se svi navedeni opisi panela sa osiguračima odnose na Vaše vozilo. Ovaj opis je tačan u vreme štampanja ovog priručnika. Kada radite sa osiguračima, pogledajte nalepnicu sa opisom na poklopcu kutije sa osiguračima.

Panel sa osiguračima kod instrument table

Opis	Amperaža	Zaštićena komponenta
AUDIO-2	10A	Audio sistem, Konzola & zadni izlaz napajanja, Digitalni sat , BCM
C/LIGHTER	20A	Upaljač za cigarete, Izlaz napajanja
A/BAG 2	10A	-
A/BAG 1	15A	SRS kontrolni modul
A/BAG IND	10A	Indikator vazdušnog jastuka (instrument tabla)
B/UP LP	10A	Prekidač svetla za rikverc, TCM, Električni hromirani retrovizor, zadnje kombinovano svetlo
A/CRUISE	10A	Višenamenski prekidač, PIC modul imobilizatora, Prekidač grejača sedišta (vozačevo/suvozačevo sedište)
ATM CONT	10A	ATM brava na vratima, Pogon na četiri točka ECM, BCM, Višenamenski prekidač, Poluaktivni modul motora
CLUSTER	10A	Instrument tabla, Generator, BCM, PIC modul imobilizatora
START	10A	Alarm protiv krađe, Kontrolni modul prtljažnika
EPS	10A	BCM, Reostat, Prekidač za automatsko otvaranje przora
A/CON	10A	Prednji A/C kontrolni modul, Relej duvalice, Zadnji A/C kontrolni modul, Zadnji A/C relaj, Senzor za kišu, Kontrolni modul sunčanog krova, Električni hromirani retrovizor
FR S/WARMER	15A	Prekidač grejača sedišta (vozačevo/suvozačevo sedište)
RR S/WARMER	15A	-
IMS	10A	IMS kontrolni modul, Nagib & Teleskopski modul, PTC relej grejača, Kontrolni modul prtljažnika
H/LP	10A	Relej prednjeg fara, AQS senzor FR/WASHER
FR/WASHER	15A	Relej prednjeg brisača, Relej prednjeg perača stakla
RR/WIPER	15A	Relej zadnjeg brisača, Motor zadnjeg brisača
TAIL LH	10A	Prednje svetlo LH, Zadnje kombinovano svetlo LH, Relej prednjeg svetla za maglu, Svetlo tablice
TAIL RH	10A	Prednje svetlo RH, Zadnje kombinovano svetlo RH, Svetlo kasete za sitnice, Osvetljenje

Opis	Amperaža	Zaštićena komponenta
DR LOCK	20A	Prekidač za automatsko otvaranje prozora, Relej prtljažnika, Aktulator prtljažnika
STOP LP	15A	Prekidač stop svetla
ADJ-PEDAL	15A	-
H/LP WASHER	20A	-
FUEL LID	15A	Prekidač poklopca otvora rezervoara za gorivo
RR FOG	15A	Relej zadnjeg svetla za maglu
FR WIPER	30A	Motor prednjeg brisača
TILT & TELE	15A	Modul nagiba & Teleskopskog
CAN DRL	15A	-
P/PWDW LH	25A	ECM, Prkidač za otvaranje zadnjeg prozora
LH P/PWDW RH	25A	Prekidač za automatsko otvaranje prednjeg i zadnjeg prozora sa desne strane
MIRR HTD	10A	Motor grejača spoljnog retrovizora LH/RH, Odleđivač zadnjeg prozora
P/SEAT	30A	IMS kontrolni modul, Prekidač Vozačevog/Suvozačevog sedišta
KEY SOL	10A	ATM brava na vratima, ECM, Signalno upozorenje za kretanje u nazad, PIC
DEICER	15A	Relej odleđivača vetrobranskog stakla
SUNROOF	15A	Kontrolni modul sun. krova
RSF/SMART KEY	10A	PIC modul imobilizatora
AUDIO 1 (Memorijski i osigurač)	15A	Audio sistem
ROOM LP (Memorijski osigurač)	15A	Instrument tabla, Prekidač za automatsko otvaranje prozora, Svetlo prozora, Unutrašnje svetlo, Konekt za prenos podataka, BCM, upozoravajući signal za vrata

Glavni panel sa osiguračima u odeljku motora

Opis	Amperaža	Zaštićena komponenta
IGN 1	40A	Kontakt brava(ACC, IG1)
IGN 2	40A	Start relej, Kontakt brava(IG2, START)
I/P B+1	50A	Osigurači(DR LOCK 20A, STOP LP 15A, TAIL LH/RH 10A)
I/P B+2	50A	Fuse(P/SEAT 30A, KEY SOL 10A, SUNROOF 15A, RSE/SMART KEY 10A, DEICER 15A), Memorijski osigurači (AUDIO1 15A, ROOM LP
15A) P/PWDW	40A	Osigurači(P/PWDW LH/RH 25A)
BLOWER	40A	Relej duvalice
RR HTD	40A	Relej zadnjeg odleđivača, Osigurači (MIRR HTD 10A)
ECU	30A	Kontrolni relej motora (ECU DSL 20A/IGN COIL 20A, ECU2 10A, SNSR1 15A, SNSR2 15A, SNSR3 15A)
ABS 1	40A	ABS/ESP kontrolni modul, Multi-namenski konektor
ABS 2	40A	ABS/ESP kontrolni modul, Multi-namenski konektor
TCU1	15A	TCM
TPMS	10A	Poluaktivni modul motora
B/A HORN	10A	Relej sirene protiv krađe
F/PUMP	20A	Relej pumpe za gorivo
T/SIG	15A	BCM A/CON
	10A	A/C relej ECU-1
	10A	ECM(GSL)
IGN COIL (GSL)	20A	Paljenje #1~#6, KOndezator
SNSR1 (GSL)	15A	ECM(GSL), Senzor za protok vazduha, Ventil za protok ulja, Modul imobilizatora, PCSV, VIV SNSR2 (GSL)
	15A	Relej pumpe za gorivp, Snzor kiseonika #1~#4
SNSR3 (GSL)	10A	Ubrizgivač #1~#6, Kondezator/relej ventilatora hladnjaka, A/C relej
ECU-2	10A	ECM(GSL)
ECU DSL	20A	ECM(DSL), PTC relej grejača #1(DSL)

Opis	Amperaža	Zaštićena komponenta
SNSR1 (DSL)	15A	Merač potrošnje goriva, EGR actuator, Modul imobilizatora, EVGT aktuator
SNSR2 (DSL)	15A	Releј pumpe za gorivo, ventil za kontrolu opterećenja šasije
SNSR3 (DSL)	10A	Kondezator/releј ventilatora hladnjaka A/C releј, Lambda senzor
ECU-2	10A	Prekidač stop svetla (DSL)
H/LP LO RH	15A	Releј prednjeg svetla (Nisko)
RH H/LP LO LH	15A	Releј prednjeg svetla (Nisko)
H/LP HI	20A	Releј prednjeg svetla (Visoko)
FR FOG	15A	Releј prednjeg svetla za maglu
HORN	15A	Releј sirene
ABS	10A	ABS/ESP kontrolni modul, ESP prekidač
DIAG	10A	Multi namenski konektor
ECU-3	10A	ECM
TCU-2/ GLOW	10A	TCM, prekidač stop svetla(GSL), Kontrolni modul osvetljenja(DSL), Senzor upoz. za ulje filtera(DSL), Senzor za dotok vazduha(DSL)

Odeljak motora (Benzinski motor)

Opis	Amperaža	Zaštićena komponenta
I/P BOX B+3	40A	Osigurači(RR FOG 15A, FUEL LID 15A, FR WIPER 30A, TILT & TELE 15A)
C/FAN	40A	Releј kondezatora ventilatora #1
R/FAN	40A	Releј ventilatora
P T/GATE	30A	Kontrolni modul prtljažnika
RR BLOWER	20A	Zadnji A/C releј
AMP	30A	JBL amp
P/OUTLET	30A	Kondezator/releј ventilatora hladnjaka

Odeljak motora (Dizel motor)

Opis	Amperaža	Zaštićena komponenta
LOW	80A	Kontrolni modul osvetljenja
PTC HTR1	50A	PTC releј grejača #1
PTC HTR2	50A	PTC releј grejača #2
PTC HTR3	50A	PTC releј grejača #3
F/FILTER	30A	Releј grejača filtera za ulje
I/P BOX B+3	40A	Osigurači(RR FOG 15A, FUEL LID 15A, FR WIPER 30A, TILT & TELE 15A)
C/FAN	40A	Releј kondezatora ventilatora #1
R/FAN	40A	Releј ventilatora
P T/GATE	30A	Kontrolni modul prtljažnika
RR BLOWER	20A	Zadnji A/C releј
AMP	30A	JBL amp
P/OUTLET	30A	Kondezator/releј ventilatora hladnjaka

SIJALICE

G220000AEN

⚠ UPOZORENJE – Rad sa sijalicama

Pre bilo kakvih radova u vezi sa sijalicama na vozilu, podignite ručnu kočnicu do kraja, okrenite konakt bravu u položaj LOCK i isključite sva svjetla da biste izbegli mogućnost da se vozilo iznenada pomeri i da ispečete prste ili doživite električni šok.

Koristite samo sijalice specificirane snage (u vatima).

⚠ MERE PREDOSTROŽNOSTI

Pregorele sijalice zamenjujte samo sijalicama iste snage (u vatima). U suprotnom, moglo bi doći do oštećenja osigurača ili žica električnog sistema.

⚠ MERE PREDOSTROŽNOSTI

Ako nemate odgovarajući alat, odgovarajuće sijalice i iskustvo, konsultujte se sa autorizovanim HYUNDAI serviserom. U mnogim slučajevima, veoma je teško zameniti pregorele sijalice u vozilu jer se mnogi drugi delovi vozila moraju prethodno ukloniti. Ovo je naročito teško izvesti kada treba promeniti sijalicu u prednjem faru. Vađenje/postavljanje prednjeg fara može dovesti do oštećenja na vozilu (ako to obavlja nestručno lice).

* NAPOMENA

Posle vožnje po kiši ili pranja vozila, sočiva na prednjim i zadnjim farovima mogu izgledati zamrznuto. Ovo se dešava zbog velike razlike u temperaturama između sijalice u faru i spoljne temperature. Ovo je slično pojavi kondenzacije na unutrašnjoj strani prozora tokom kiše i ne ukazuje na to da postoji problem sa Vašim vozilom. Ako voda dođe do električnog kola sijalice fara, neka Vam vozilo pregleda autorizovani HYUNDAI serviser.

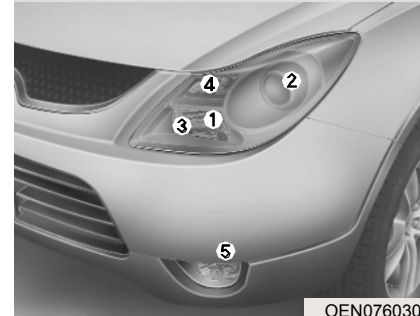

OEN076030

G220100AUN

Zamena sijalica prednjeg svetla, pozicionog svetla, migavca, prednjeg svetla za maglu

- (1) Prednje svetlo (dugo)
- (2) Prednje svetlo (kratko)
- (3) Poziciono svetlo
- (4) Prednji migavac
- (5) Prednje svetlo za maglu
(ako je ugrađeno)

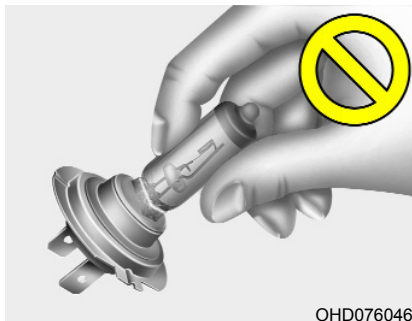

Sijalica prednjeg svetla

⚠ UPOZORENJE – Halogene sijalice

- Halogene sijalice sadrže gas pod pritiskom koji će rasprskati komadiće stakla sijalice ako se sijalica razbije.
- Uvek njima rukujte pažljivo, i izbegavajte ogrebotine i guljenje. Ako su sijalice upaljene, pazite da ne dođu u kontakt sa tečnošću. Nikad ne dodirujte sijalicu golim rukama. Ostaci ulja mogu da izazovu pregrevanje i eksploziju sijalice, kada je upaljena.

(Nastavlja se)

(Nastavak)

Sijalicu treba uključivati samo kada se instalira u prednji far.

- Ako se sijalica ošteti ili naprsne, odmah je zamenite i pažljivo uklonite.
- Koristite zaštitu za oči kada menjate sijalice. Sačekajte da se sijalica ohladi pre nego što počnete da vršite zamenu.

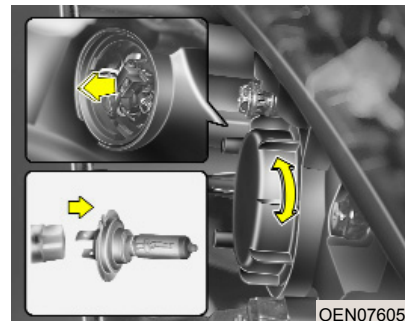

1. Otvorite haubu.
2. Skinite poklopac sijalice prednjeg fara okrećući ga u smeru suprotnom od smera kretanja kazaljke na satu.
3. Otkačite konektor utičnice za sijalicu prednjeg fara.
4. Otkačite potpornu žicu iz sijalice fara pritiskom na donji kraj i povucite na gore.

5. Izvadite sijalicu iz fara.
6. Postavite novu sijalicu i ukačite potpurnu žicu na mesto tako da bude u liniji sa žljebom na sijalici.
7. Povežite konektor utičnice sijalice prednjeg fara.
8. Postavite poklopac sijalice okrećući ga u smeru kretanja kazaljke na satu.

G220102AEN

Sijalica prednjeg svetla (HID tipe), pozicionog svetla, migavca, I svetla za maglu

Ukoliko sijalice gore navedenih svetla ne radi, neka vam ovlašćeni Hyundai serviser pregleda vozilo.

⚠ UPOZORENJE - HID Prednja kratka vetla (ako su ugrađena)

Ne mojte zamenjivati sijalicu (XENON sijalica) prednjeg kratkog svetla zbog opasnosti od elektro šoka. ukoliko sijalica ne radi neka vam ovlašćeni Hyundai serviser pregleda vozilo.



G220200AEN

Zamena sijalice bočnog migavca (ako je ugrađen)

Ukoliko sijalica ne radi, neka vam ovlašćeni Hyundai serviser pregleda vozilo.

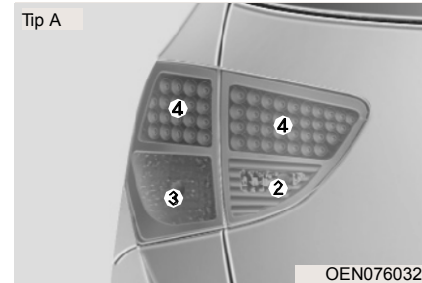

Tip B

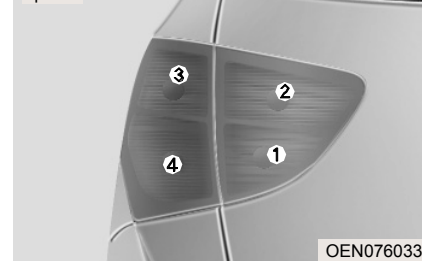

G220300AEN-EE

Zamena sijalice zadnjeg kombinovanog svetla

- (1) Stop i zadnje svetlo ili zadnje svetlo
- (2) Zadnji migavac
- (3) Svetlo za rikverc (kretanje unazad)
- (4) Zadnje svetlo za maglu (ako je ugrađeno) ili stop svetlo

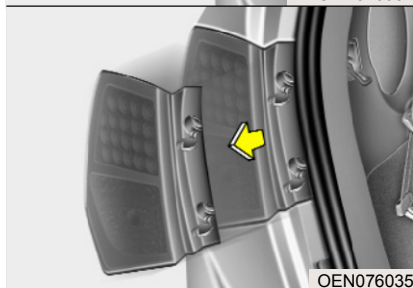
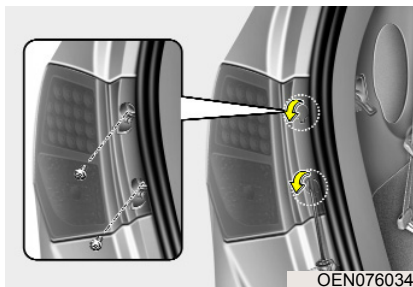

Spoljašnje svetlo

1. Otvorite prtljažnik
2. Otpustite zavrtnjeve zadnjeg fara krs-tastim šrafciğerom.
3. Izvadite sklop zadnjeg fara iz trupa vozila.

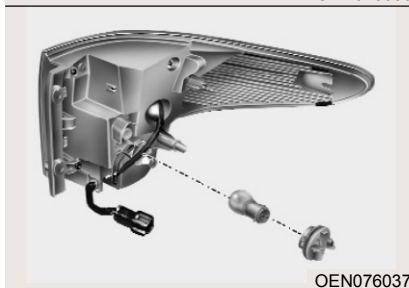
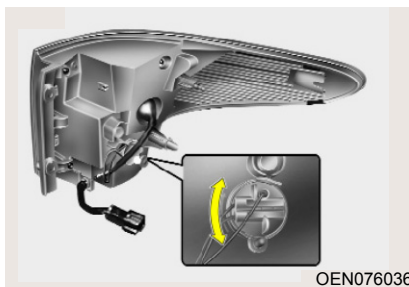

4. Odvojite čašicu od sklopa fara okrećući čašicu u smeru suprotnom smeru kretanja kazaljke na satu dok se jezičci (oznake) na čašici ne poklope sa oznakama na sklopu fara.
5. Izvadite sijalicu iz čašice tako što ćete je pritisnuti i okrenuti u smeru suprotnom od smeru kretanja kazaljke na satu dok se jezičci (oznake)

na sijalici poklope sa jezičcima na čašici. Izvucite sijalicu iz čašice.

6. Ubacite novu sijalicu tako što ćete je staviti u čašicu i okretati u smeru kretanja kazaljke na satu dok ne "legne" na mesto.
7. Postavite čašicu u sklop fara tako što ćete je okretati u smeru kretanja kazaljke na satu dok se jezičci (oznake) na čašici ne poklope sa oznakama na sklopu fara.
8. Postavite sklop fara na trup vozila obrnutim postupkom od postupka skidanja.

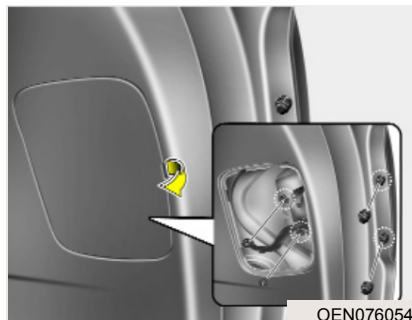

Unutrašnje svetlo

1. Otvorite prtljažnik.
2. Koristeći šrafciğer sa ravnom glavom, lagano izvadite sočivo iz kućišta unutrašnjeg svetla.
3. Otpustite zavrtnjeve krstastim šrafciğerom.
4. Izvadite sklop zadnjeg fara iz trupa vozila.

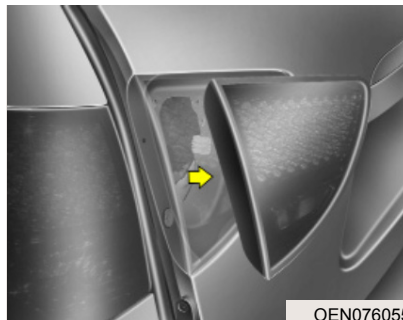

5. Odvojite čašicu od sklopa fara okrećući čašicu u smeru suprotnom smeru kretanja kazaljke na satu dok se jezičci (oznake) na čašici ne poklope sa oznakama na sklopu fara.
6. Izvadite sijalicu iz čašice tako što ćete je pritisnuti i okrenuti u smeru suprotnom od smeru kretanja kazaljke na satu dok se jezičci (oznake) na sijalici poklope sa jezičcima na čašici. Izvucite sijalicu iz čašice.

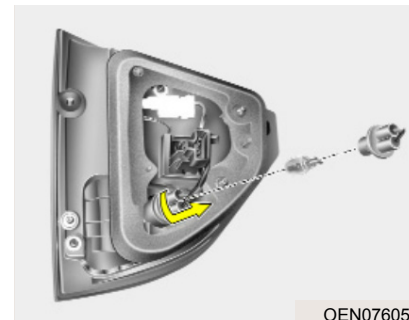

7. Ubacite novu sijalicu tako što ćete je staviti u čašicu i okretati u smeru kretanja kazaljke na satu dok ne "legne" na mesto.
8. Postavite čašicu u sklop fara tako što ćete je okretati u smeru kretanja kazaljke na satu dok se jezičci (oznake) na čašici ne poklope sa oznakama na sklopu fara.
9. Postavite sklop fara na trup vozila obrnutim postupkom od postupka skidanja.
10. Postavite sočivo tako što ćete staviti u kućište unutrašnjeg svetla.

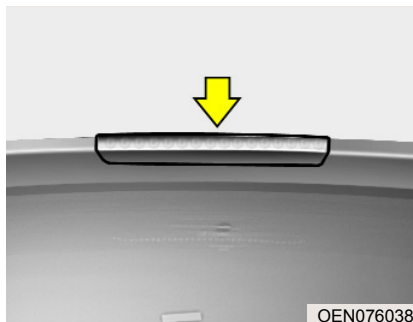

G220400AEN

Zamena izdignutog stop svetla

Ako ovo svetlo ne radi kako treba, neka Vam vozilo pregleda autorizovani HYUNDAI serviser.

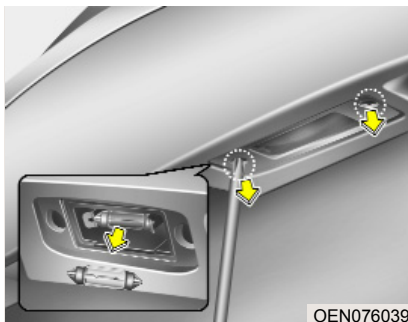

G220500AEN

Zamena sijalice svetla za registarsku tablicu

1. Skinite sočivo tako što ćete ga odvojiti od trupa vozila (npr. malom polugom).
2. Odvojite čašicu od sočiva.
3. Izvadite sijalicu tako što ćete je izvući pravo napred.
4. Postavite novu sijalicu u čašicu i spojite čašicu sa sočivom.
5. Vratite sočivo u njegovo ležište u trupu vozila.

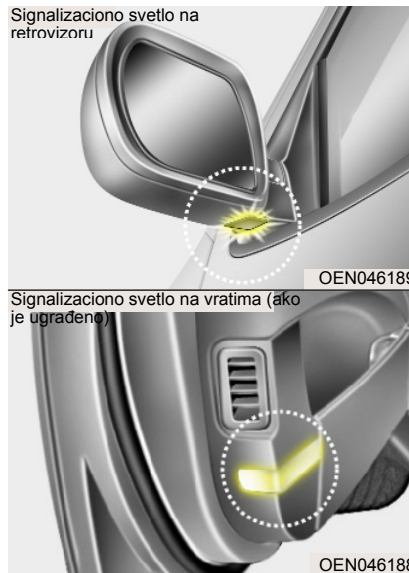

G220900AEN

Signalizaciono svetlo na retrovizoru I vratima

Ako ovo svetlo ne radi kako treba, neka Vam vozilo pregleda autorizovani HYUNDAI serviser.

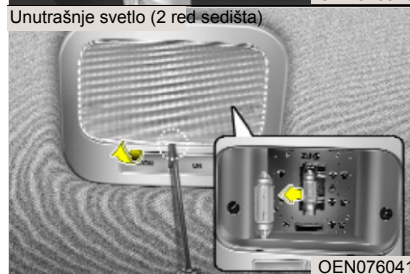
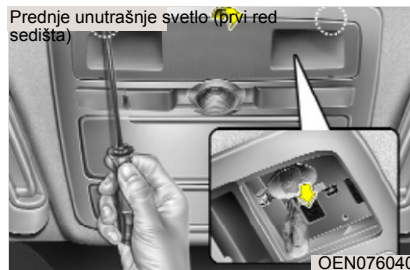

G220600AUN

Zamena sijalica unutrašnjih svetala

1. Koristeći šrafciğer sa ravnom glavom, lagano izvadite sočivo iz kućišta unutrašnjeg svetla.
2. Izvucite sijalicu (povucite je pravo).

⚠ UPOZORENJE

Pre rada sa unutrašnjim svetlima, proverite da li je prekidač za svetlo u OFF položaju, kako se ne biste opekli ili doživeli električni šok.

3. Postavite novu sijalicu u čašicu.
4. Poravnajte jezičke na sočivu sa žlebovima kućišta unutrašnjeg svetla i ubacite sočivo u ležište.

⚠ MERE PREDOSTROŽNOSTI

Pazite da ne uprijate ili ne oštetite sočivo, jezičke sočiva i plastična kućišta.

BRIGA O IZGLEDU VOZILA

Briga o spoljašnjosti vozila

G230101AUN

Mere predostrožnosti vezane za brigu o izgledu spoljašnjosti vozila

Veoma je važno da se pridržavate svih uputstava koja se nalaze na ambalaži hemijskih sredstava koja koristite za čišćenje i poliranje vozila. Pročitajte sva upozorenja i mere predostrožnosti koja se na njima nalaze.

G230102BUN

Održavanje farbe na vozilu

Pranje

Da biste zaštitili farbu na vozilu od rđe i dotrajalosti, perite svoje vozilo temeljno i često, najmanje jedanput mesečno, mlakom ili hladnom vodom.

Ako koristite svoje vozilo na neasfaltiranim putevima, trebalo bi da ga perete posle svakog ovakvog puta. Posebnu pažnju obratite na naslage soli, prašine, blata i drugih stranih materija. Proverite da li su otvori za isticanje tečnosti na donjim ivicama vrata i pragovima očišćeni i otpušeni.

Insekti, smola, katran, ptičiji izmet, industrijsko zagađenje i slični otpad mogu oštetiti farbu Vašeg vozila ako se odmah ne uklone.

Čak i brzo skidanje pomoću obične vode možda neće u potpunosti ukloniti svu prljavštinu. Možete koristiti blag sapun koji se može koristiti za ofarbane površine.

Posle pranja, dobro isperite vozilo mlakom ili hladnom vodom. nemojte dozvoliti da se sapun osuši na ofarbanim delovima vozila.



MERE PREDOSTROŽNOSTI

Nemojte koristiti jak sapun, hemijske deterdžente ili vruću vodu, i nemojte prati vozilo kada je direktno izloženo sunčevoj svetlosti ili kada je karoserija vruća.



UPOZORENJE – Vlažne kočnice

Posle pranja vozila, isprobajte kočnice tokom lagane vožnje da biste videli da li je voda uticala na njih. Ako je kočenje otežano, osušite kočnice laganim pritiskanjem pedale kočnice, dok vozite napred malom brzinom.

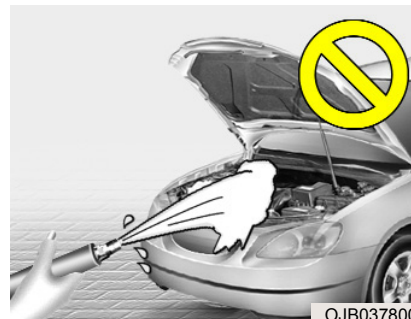

MERE PREDOSTROŽNOSTI

- Pranje vodom pod visokim pritiskom u odeljku motora može izazvati kvarenje električnih kola koja se u njemu nalaze.
- Nikada nemojte dozvoliti da voda ili druge tečnosti dođu u kontakt sa električnim/elektronskim komponentama unutar vozila jer ih to može oštetiti.

Voskiranje

Voskirajte vozilo kada se voda od pranja u potpunosti osušila.

Uvek operite i osušite vozilo pre voskiranja. Koristite vosak visokog kvaliteta i pridržavajte se uputstava proizvođača. Voskirajte sve metalne delove kako biste ih zaštitili i dali im sjaj.

Uklanjanje katrana, ulja i sličnih materija pomoću sredstava za uklanjanje fleka obično skida vosak sa farbe. Ponovo navoskirajte ove delove čak i ako ostatku vozila ne treba ponovno voskiranje.

**MERE****PREDOSTROŽNOSTI**

- Čišćenje prašine i prljavštine suvom krpom može izgubiti farbu.
- Nemojte koristiti čelične sundere, abrazivna sredstva za čišćenje ili jake deterdžente koji sadrže alkalne ili bazične agense na hromiranim površinama i eloksiranim aluminijumskim limovima. Ovo može oštetiti zaštitni sloj i izazvati gubitak boje ili oštećenje farbe.

Popravka oštećenja na farbi

Duboke ogrebotine ili udarci od kamenčića na putu na obojenoj površini moraju se što pre popraviti. metal izložen vazduhu će brzo početi da rđa i može se pretvoriti u mnogo veće oštećenje.

*** NAPOMENA**

Ako je Vaše vozilo oštećeno i ako je potrebna popravka ili zamena spoljnih metalnih delova, proverite da li je na te delove posle popravke ili zamene stavljena anti-korozivna zaštita.

Održavanje lakiranih (sjajnih) metalnih površina

- Za uklanjanje katrana i insekata, koristite sredstvo za uklanjanje katrana, a ne oštre predmete ili predmete za struganje.
- Da biste zaštitili lakirane metalne površine od korozije nanesite sloj voska ili sredstva za zaštitu hromiranih površina i uglancajte ih do visokog sjaja.
- Tokom zime, ili u priobalnim oblastima, na lakirane metalne površine nanesite deblji sloj voska ili prezeransa. Ako je potrebno, namažite ove delove nekorozivnom mašću na bazi nafte ili nekim drugim zaštitnim sredstvom.

Održavanje donjeg dela vozila

Korozivni materijali koji se koriste za uklanjanje snega i leda sa puteva i za taloženje prašine na putevima mogu se nakupiti na donjem delu Vašeg vozila. Ako se ove materije ne uklone, na donjim delovima vozila može doći do ubrzanog rđanja, kao npr. na vodovima za gorivo, karoseriji, podnim oblogama i delovima izduvnog sistema, čak iako su na njih nanesena sredstva koja služe za zaštitu od rđe.

Dobro isperite donji deo auta i otvore za točkove mlakom ili hladnom vodom jednom mesečno, posle vožnje po neasfaltiranim putevima i na kraju zime. Posebnu pažnju obratite na ove delove jer je teško uočiti svo nakupljeno blato i prljavštinu. Ako samo navlažite ove naslage blata i prljavštine, a ne uklonite ih, to će učiniti više štete nego koristi. Donje ivice vrata, pragovi i delovi rama imaju otvore za oticanje tečnosti koji ne bi smeli biti zapušeni prljavštinom; voda koja se u njima zadrži može izazvati rđanje.



UPOZORENJE

Posle pranja vozila, isprobajte kočnice tokom lagane vožnje da biste videli da li je voda uticala na njih. Ako je kočenje otežano, osušite kočnice laganim pritiskanjem pedale kočnice, dok vozite napred malom brzinom.

Održavanje aluminijumskih točkova (aluminijumskih felni)

Aluminijumske felne su obložene providnim zaštitnim slojem.

- Nemojte koristiti abrazivna sredstva za čišćenje, sredstva za poliranje, rastvarače ili žičane četke na aluminijumskim felnama. One mogu ogrebat i oštetiti zaštitni sloj na njima.
- Koristite samo blag sapun ili neutralni deterđent i dobro isperite vodom. Takođe, očistite točkove posle vožnje po putu posutom solju. Ovo sprečava nastanak korozije.
- Izbegavajte pranje točkova četkama za brzo pranje vozila.
- Nemojte koristiti deterđente na bazi kiselina. Oni mogu oštetiti zaštitni sloj na aluminijumskim felnama ili izazvati njihovo rđanje.

Zaštita od korozije

Zaštita vašeg Hyundai vozila od korozije

Koristeći najnoviji dizajn i konstrukciju u borbi protiv korozije, Hyundai proizvodi automobile visokog kvaliteta. Međutim, to je samo deo posla. Da bi se postigla dugotrajna otpornost na koroziju vašeg Hyundai vozila, potrebni su saradnja i pomoć sa vaše strane kao vlasnika.

Uobičajeni uzroci korozije

Najčešći uzroci korozije na vašim kolima su:

- So sa puteva, prljavština i vlaga nakupljeni na donjem delu vozila.
- Oštećenja boje ili zaštitne obloge udarima kamenja ili šljunka ili zbog abrazije (trenja) ili manje ogrebotine i udubljenja koja metal ostavljaju nezaštićenim i izlažu ga koroziji.

Visoko korozivna područja

Ako živite u područjima gde su Vaša kola redovno izložena korozivnim materijama, zaštita od korozije je posebno važna. Neki od uzroka ubrzane korozije su so sa puteva, hemikalije za kontrolisanje prašine, morski vazduh i industrijsko zagađenje.

Korozija izazvana vlagom

Vlaga stvara uslove u kojima će se korozija najverovatnije javiti. Na primer, koroziju ubrzava visoka vlažnost, posebno kada su temperature tek nešto iznad tačke smrzavanja. U takvim uslovima, korozivne materije se zadržavaju u kontaktu sa površinama automobila uz pomoć vlage koja teško isparava.

Blato je izuzetno korozivno zato što se sporo suši i zadržava vlagu u kontaktu sa vozilom. Čak i kad izgleda da je suvo, ono može da zadržava vlagu i pospešuje koroziju.

Visoke temperature mogu takođe da ubrzaju koroziju delova koji se ne provetravaju pravilno tako da vlaga ne može da se rasprši. Zbog svega ovoga, veoma je važno da vozilo održavate čistim i da na njemu nema nagomilanog blata i drugih materijala. To se ne odnosi samo na vidljive površine, nego posebno na donje delove automobila.

Sprečavanje korozije

Pojavu korozije možete sprečiti pri održavanjem sledećih uputstava:

Držite vozilo u čistom stanju

Najbolji način da sprečite pojavu korozije je da vodite računa o čistoći svog automobila. Posebno je važno da obratite pažnju na donji deo automobila.

- Ako živite u visoko korozivnom području - gde se koristi so na putevima, blizu okeana, u područjima zagađenim industrijskim otpadom - trebalo bi posebnu pažnju obratiti na zaštitu od korozije. Zimi, barem jednom mesečno, isprskajte crevom donji deo automobila i isti taj deo temeljno očistite kad zima prođe.

- Kada čistite donji deo automobila, posebnu pažnju obratite na komponente ispod blatobrana i druge površine koje su skrivene od pogleda. Čistite temeljno; ako samo navlažite blato, a ne sperete ga u potpunosti, to će pre pospešiti nego sprečiti koroziju. Voda pod pritiskom i para su posebno efikasni u uklanjanju nagomilanog blata i korozivnih materijala.
- Kada čistite donje panele vrata, pragove i okvire, vodite računa da su otvori kroz koje se vrši ceđenje otvoreni tako da vlaga može da oteče, a ne da se zarobi unutra što bi samo ubrzalo koroziju.

Održavajte garažu suvom

Ne parkirajte vozilo u vlažnoj i slabo provetravanoj garaži. To stvara povoljne uslove za koroziju. Isti je slučaj i ako perete kola u garaži ili ako uvezete u garažu kola koja su još uvek vlažna, prekrivena snegom, ledom ili blatom. Čak i zagrejana garaža će pospešiti koroziju ako se ne provetrava dobro kako bi vlaga mogla da se razide.

Održavajte boju i opremu u dobrom stanju

Ogrebotine i udubljenja na površinama treba prekriti pokrivnom bojom što je pre moguće da bi se smanjila mogućnost korozije. Ako se vidi go metal preporučuje se da se obratite kvalifikovanom servisu za karoseriju i boju.

Ptičiji izmet: ptičiji izmet je vrlo korozivan i može izazvati oštećenja na ofarbanim površinama za samo nekoliko sati. Uvek uklonite ptičiji izmet sa kola što je pre moguće.

Ne zanemarujte unutrašnjost vozila

Vlaga može da se nakupi ispod prostirki i obloga na podu. S vremena na vreme, proverite ispod prostirki da biste se uverili da su podne obloge suve. Posebno vodite računa ako prevozite đubriva, sredstva za čišćenje ili hemikalije u kolima. Sve to treba da se prevozi u posebnim kontejnerima (posudama) i ako se slučajno prosnu ili iscuru ta mesta treba očistiti, isprati čistom vodom i dobro osušiti.

Čišćenje unutrašnjosti vozila

Opšte mere predostrožnosti vezane za unutrašnjost vozila

Nemojte koristiti bazične rastvore, kao npr. parfeme i kozmetička ulja, za čišćenje instrument table i prednjeg panela, jer mogu da izazovu oštećenja i gubitak boje. Ako stupe u kontakt, odmah obrišite instrument tablu suvom krpom. Pogledajte instrukcije za pravilan način čišćenja vinila.

MERE PREDOSTROŽNOSTI

Nikada nemojte dozvoliti da voda ili druge tečnosti dođu u kontakt sa električnim/elektronskim komponentama u vozilu jer ih to može oštetiti.

Čišćenje tapacirunga i unutrašnje opreme

Vinil

Uklonite prašinu i prljavštinu sa vinila malom metlom ili usisivačem. Očistite vinilske površine sredstvom za pranje vinila.

Tkanina

Uklonite prašinu i prljavštinu sa tkanine malom metlom ili usisivačem. Operite rastvorom blagog sapuna koji se preporučuje za tapacirunge i tepihe. Odmah uklonite nove mrlje sredstvom za čišćenje tkanine. Ako mrlje ne uklonite odmah po njihovom nastanku, tkanina će biti umrljana i na tom se mestu može izgubiti boja. Takođe, otpornost tkanine na vatru se može umanjiti ako se tkanina ne održava pravilno.

MERE PREDOSTROŽNOSTI

Upotreba drugih sredstava i procedura za čišćenje tkanine, osim onih preporučenih, može uticati na izgled tkanine i njenu otpornost na vatru.

Čišćenje sigurnosnih pojaseva

Sigurnosne pojaseve očistite rastvorom blagog sapuna koji se preporučuje za čišćenje tapacirunga ili tepiha. Pratite uputstva naznačena na pakovanju sapuna. Nemojte izbeljaviti ili ponovo farbati pojaseve jer ih to može učiniti slabijima.

Čišćenje unutrašnjih strana prozora i vetrobranskih stakala

Ako unutrašnje staklene površine postanu zaprljane (tj. prekrivene slojevima ulja, masti itd.) treba ih očistiti sredstvom za pranje stakla. Pridržavajte se uputstava koja se nalaze na ambalaži sredstva za pranje stakla koje koristite.

MERE PREDOSTROŽNOSTI

Nemojte strugati i grebati unutrašnju stranu zadnjeg vetrobranskog stakla. To može oštetiti sistem žica odmrzivača stakla.

SISTEM KONTROLE EMISIJE IZDUVNIH GASOVA (AKO JE UGRAĐEN)

G270000AEN

Sistem kontrole emisije štetnih gasova Vašeg vozila je pokriven pisanom garancijom proizvođača. Molimo Vas da pročitate sve informacije o garanciji koje se nalaze u servisnoj knjižici Vašeg vozila.

Vaš Hyundai je opremljen sistemom za kontrolu emisije štetnih materija iz vašeg motora, koji je u skladu sa svim zahtevima i propisima o kontroli emisije štetnih gasova u vašoj državi.

Postoje tri sistema emisione kontrole, i to:

- (1) Sistem emisione kontrole kartera.
- (2) Sistem emisione kontrole isparenja.
- (3) Sistem emisione kontrole izduvni gasova.

Da bi se obezbedilo pravilno funkcionisanje sistema emisione kontrole, preporučuje se da vam automobil proverava i održava ovlašćeni Hyundai servis, prema rasporedu održavanja prikazanom u ovom priručniku.

Mere predostrožnosti kod testa provere i održavanja (sa sistemom programa elektronske stabilnosti (ESP))

- **Ako motor ne može da upali, tokom testa sa dinamometrom, isključite sistem programa elektronske stabilnosti (ESP) pritiskom na ESP prekidač.**
- **Kada se testiranje sa dinamometrom završi, uključite ESP sistem ponovnim pritiskom na ESP prekidač.**

G270100AUN

1. Sistem kontrole emisije kartera

Sistem pozitivne ventilacije kartera se koristi da spreči zagađenje vazduha prouzrokovano gasovima koji se emituju iz kartera. Ovaj sistem snabdeva karter svežim, filtriranim vazduhom preko usisnika za vazduh. Unutar kartera, svež vazduh se meša sa gasovima iz kartera, a onda prolazi kroz PVC ventil u indukcioni sistem.

G270200AUN

2. Sistem kontrole emisije isparenja (uključujući ORVR: sistem reciklaže isparenja kod ponovnog punjenja rezervoara za gorivo)

Sistem emisione kontrole isparenja je dizajniran tako da sprečava da isparenja goriva odlaze u atmosferu.

(ORVR sistem je dizajniran tako da, prilikom punjenja rezervoara za gorivo na benzinskoj pumpi, isparenja od goriva smešta u kanister i sprečava ih da odlaze u atmosferu.)

G270201AUN

Kanister

Isparenja od goriva koja se skupljaju unutar rezervoara se apsorbuju i skladište u kanister. Kada motor radi, isparenja od goriva, apsorbovana u kanisteru, uvlače se u indukcioni sistem preko solenoidnog ventila sa kontrolom čišćenja.

G270202AUN

Solenoidni ventil sa kontrolom čišćenja (PCSV)

Solenoidni ventil sa kontrolom čišćenja kontroliše kontrolni modul motora (ECM); kada je temperatura rashladne tečnosti u motoru niska, i tokom rada motora u praznom hodu, ventil se zatvara, tako da isparenja od goriva ne uđu u komoru za ubrizgavanje. Nakon što se motor zagreje, tokom uobičajene vožnje, ventil se otvara kako bi isparenja od goriva mogla da uđu u usisnu granu motora, odnosno u komoru za sagorevanje.

G270300AUN

3. Sistem emisije kontrole izduvnih gasova

Ovaj visoko efektivni sistem kontroliše emisiju izduvnih gasova, pritom održavajući dobre radne performanse vozila.

G270301AUN

Izmene na vozilu

Ovo vozilo ne bi trebalo ni u kom smislu menjati. Modifikacije na Vašem vozilu mogu uticati na njegove performanse, sigurnost ili trajnost i čak mogu predstavljati prekršaj nekih zakona o sigurnosti i kontroli emisije izduvnih gasova. Takođe, garancija ne pokriva oštećenja i probleme u radu vozila izazvane ovim modifikacijama.

G270302AUN

Mere predostrožnosti vezane za izduvne gasove motora**(ugljen-monoksid)**

- Ugljen monoksid može biti prisutan u izduvnim gasovima motora. Stoga, ako osetite miris bilo kakvih izduvnih gasova unutar vozila neka ga stručno lice odmah pregleda i otkloni kvar. Ako ikad posumnjate da izduvni gasovi ulaze u Vaše vozilo, vozite ga samo sa svim prozorima potpuno otvorenim. Vozilo treba što pre odvesti na pregled i popravku.



UPOZORENJE - Izduvni gasovi

Izduvni gasovi motora sadrže ugljen monoksid (CO). Iako je bez boje i mirisa, vrlo je opasan i može biti smrtonosan ako se udiše. Pratite instrukcije kako biste izbegli trovanje ugljen monoksidom.

- Nemojte držati uključen motor u zatvorenim prostorijama (npr. garaži) više nego što je potrebno da izvezete vozilo napolje.
- Kada vozilo stoji na otvorenom prostoru sa uključenim motorom malo duži period, podesite ventilacioni sistem (prema potrebi) da uvlači spoljni vazduh u unutrašnjost vozila.
- Nikada nemojte sedeti u parkiranom ili zaustavljenom vozilu duži vremenski period dok motor radi.
- Kada motor radi isprekidano ili neće da upali, preterano pokušavanje da startujete motor može oštetiti sistem kontrole emisije izduvnih gasova.

G270303BEN

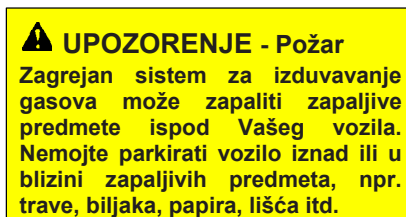
Mere predostrožnosti vezane za katalitički konvertor (ako je ugrađen)



Vaše vozilo je opremljeno katalitičkim konvertorom (uređajem za kontrolu emisije izduvnih gasova). Stoga se morate pridržavati sledećih mera predostrožnosti:

- Koristite samo BEZOLOVNI BENZIN za benzinski motor.
- Nemojte koristiti vozilo ako primetite znake nepravilnog rada motora, kao npr. ako teško startuje ili ako otežano radi.

- Nemojte "zlostavljati" motor. Na primer, nemojte voziti na praznom hodu (sa isključenim motorom) ili naglo smanjivati stepen prenosa sa isključenim motorom.
- Nemojte držati motor u praznom hodu duže od 5 minuta.
- Nemojte menjati niti modifikovati nije-dan deo motora ili sistema emisione kontrole. Sve provere ili podešavanja mora izvršavati autorizovani HYUNDAI serviser.
- Nemojte voziti ako imate vrlo malo goriva. Motor, ako ostane bez goriva, usled nepravilnog rada, može preopteretiti katalitički konvertor.

Ako se ne pridržavate ovih mera predostrožnosti, katalitički konvertor i Vaše vozilo mogu pretrpeti oštećenja. Pritom, garancija proizvođača ne pokriva oštećenja nastala neobaziranjem na ova upozorenja.

Dimenzije / 8-2
Vataža sijalica / 8-2
Gume i točkovi / 8-3
Preporučena maziva i kapaciteti / 8-4
Identifikacioni broj vozila (VIN) / 8-6
Sertifikacija vozila / 8-6
Specifikacija guma i tabela pritisaka / 8-6
Broj motora / 8-7

DIMENZIJE

I010000AEN-EE

Mera	mm (in)
Ukupna dužina	4840 (190.6)
Ukupna širina	1945 (76.6) / 1972 (77.6)* ¹
Ukupna visina	1750 (68.9) / 1807 (71.1)* ²
Razmak prednjih točkova	1668 (65.7)
Razmak zadnjih točkova	1671 (65.8)
Razmak između osovine	2805 (110.4)

*¹ : sa bočnim stepenikom

*² : sa krovnom rešetkom

VATAŽA SIJALICA

I030000AEN-EE

Sijalica	Snaga (Watt)
Prednji farovi (kratka svetla)	55
Prednji farovi (duga svetla)	55 or 35 (HID)
Prednji migavci / Poziciona svetla	21
Poziciona svetla	5
Bočni migavci*	LED
Prednja svetla za maglu*	55
Zadnja svetla za maglu*	21
Stop i zadnja svetla	21/5 or LED
Svetla za rikverc *	21/5
Zadnji migavci	21
Svetla za rikverc	16
Visoka stop svetla *	LED
Svetlo registracione tablice	5
Svetlo za čitanje karti	10
Unutrašnje svetlo	10
Svetlo u prtljažniku *	10
Svetlo kasete za sitnice	5
Bočni migavci* (na spoljnim retrovizorima)	5
Signalizaciono svetlo na retrovizoru*	5
Signalizaciono svetlo na vratima*	LED

* : ako je ugrađeno

GUME I TOČKOVI

I020000AEN-EE

Osim Kine

Deo	Veličina gume	Veličina točka	Pritisak u gumama (psi, kPa)				Obrtni momenat zavrtnja na točkovima kg•m (lb•ft, N•m)
			Teret nor. težine *1		Maksimalna težina		
			Prednji	Zadnji	Prednji	Zadnji	
Guma pune veliĉine	245/65R17	7.0J×17	2.1	2.1	2.2	2.2	9~11 (65~79, 88~107)
	245/60R18	7.0J×18	(30, 210)	(30, 210)	(32, 220)	(32, 220)	
Kompaktna rezervna guma	T165/90R17	4.0T×17	4.2 (60, 420)	4.2 (60, 420)	4.2 (60, 420)	4.2 (60, 420)	

* Teret normalne težine : do 3 osobe

Za Kinu

Deo	Veličina gume	Veličina točka	Pritisak u gumama (psi, kPa)				Obrtni momenat zavrtnja na točkovima kg•m (lb•ft, N•m)
			Teret nor. težine *1		Maksimalna težina		
			Prednji	Zadnji	Prednji	Zadnji	
Guma pune veliĉine	245/65R17	7.0J×17	2.1	2.1	2.3	2.3	9~11 (65~79, 88~107)
	245/60R18	7.0J×18	(30, 210)	(30, 210)	(33, 230)	(33, 230)	
Kompaktna rezervna guma	T165/90R17	4.0T×17	4.2 (60, 420)	4.2 (60, 420)	4.2 (60, 420)	4.2 (60, 420)	

* Teret normalne težine : Do 3 osobe

PREPORUČENA MAZIVA I KAPACITETI

I040000AEN-EE

Da bi se očuvale odgovarajuće performanse i trajnost motora i sistema za menjanje brzina, koristite samo maziva (tečnosti) odgovarajućeg kvaliteta. Odgovarajuća maziva takođe povećavaju efikasnost motora, čime se dodatno štedi na gorivu. Ova maziva i tečnosti se preporučuju za Vaše vozilo.

Mazivo		Zapremina	Klasifikacija
Ulje za motor *1 *2 (ispraznite I napunite) Preporučeno	Benzinski motor	5.2 l (5.49 US qt.)	API Servis SJ, SL ili iznad, ILSAC GF-3 ili iznad
	 Dizel motor	7.2 l (7.61 US qt.)	API Servis CH-4 ili iznad, ACEA B4
Tečnost za automatski menjač		7.0 l (7.40 US qt.)	TFF ATF T-IV JWS 3309, Mobil ATF 3309, 3309 US ATF
Servo volan		0.9 l (0.95 US qt.)	PSF-3
Rashladna tečnost	Benzinski motor	8.5~10.5 l (8.98~11.10 US qt.)	Mešavina antifriz sa vodom (Rashladna tečnost za aluminijumski hladnjak na bazi etilen glikola)
	Dizel motor	9.8~11.5 l (10.36~12.15 US qt.)	
Tečnost za kočnice		0.7~0.8 l (0.7~0.8 US qt.)	FMVSS116 DOT-3 or DOT-4
Ulje za zadnju osovinu (4WD)		0.9 l (0.95 US qt.)	Hypoid gear oil API Service GL-5 SAE 75W/90 (SHELL SPIRAX X ili ekvivalent)
Ulje za pomoćni menjač (4WD)		0.8 l (0.85 US qt.)	
Gorivo		78 l (20.6 US gal.)	-

*1 Pogledajte koji su preporučeni SAE indeksi viskoznosti na sledećoj strani.

*2 Ulja za motor označena sa Energy Conserving Oil (ulja koja štede energiju) su sada dostupna. Zajedno sa ostalim dodatnim korisnim karakteristikama, ona doprinose ekonomičnijoj potrošnji goriva smanjujući količinu goriva naophodnu da se prevaziđe trenje motora. Često, ova poboljšanja se teško mere u svakodnevnoj vožnji, ali u dužem periodu (npr. godinu dana) ova ušteda goriva postaje značajno primetna.

1040100AUN

Preporučeni SAE indeksi viskoznosti

⚠ MERE PREDOSTROŽNOSTI

Uvek dobro očistite sve otvore za filter, otvore za isticanje tečnosti i kontrolnu šipku pre proveravanja ili puštanja tečnosti. Ovo je posebno važno u prašnjavim ili peskom pokrivenim oblastima i kada se vozilo nalazi na neasfaltiranim površinama. Čišćenje otvora i kontrolne šipke sprečiće prljavštinu i prašinu da uđu u motor i druge delove mehanizma koji bi se ovim mogli oštetiti.

Viskozitet (gustina) ulja za motor ima uticaja na ekonomičnu potrošnju goriva i rad u uslovima hladnoće (start motora i protok motornog ulja). Motorna ulja nižeg viskoziteta pružaju ekonomičniju potrošnju goriva i bolji rad u uslovima hladnoće, mada su ulja višeg viskoziteta potrebna zbog boljeg podmazivanja kada je napolju toplo vreme. Korišćenje ulja koja nisu preporučena mogu dovesti do oštećenja motora.

Kada birate ulje, uzmite u obzir i temperaturne opsege u kojima će Vaše vozilo raditi do sledeće promene ulja. Pogledajte i izaberite preporučene viskoznosti ulja u tabeli.

		Temperaturni opsezi za SAE indekse viskoznosti									
Temperatura	°C	-30	-20	-10	0	10	20	30	40	50	
	(°F)	-10	0	20	40	60	80	100	120		
Ulje za benzinski motor *1		20W-50									
		15W-40									
		10W-30									
		5W-20, 5W-30									
Ulje za dizel motor		15W-40									
		10W-30									
		5W-30									
		0W-30 *2									

1. Za ekonomičniju potrošnju goriva, preporučuje se da koristite motorno ulje nivoa viskoznosti SAE 5W-20, 5W-30 (API SJ, SL / ILSAC GF-3 ili iznad). Međutim, ako se ovo ulje ne može nabaviti u Vašoj zemlji, izaberite odgovarajuće ulje koristeći tabelu viskoznosti motornog ulja.
2. Samo za ekstremno hladno vreme i sa ograničenjem na uslove vožnje i teren. (Posebno se ne preporučuje za dugotrajnu vožnju pod velikim opterećenjem i vožnju velikom brzinom).

IDENTIFIKACIONI BROJ VOZILA (VIN)

Broj šasije

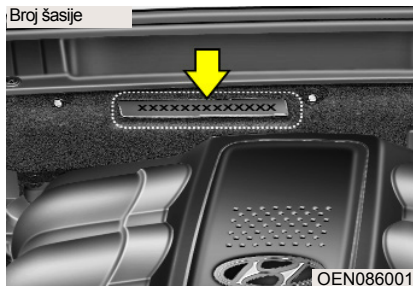

OEN086001

VIN oznaka (ako je naznačena)



OEN086004N

H010000AUN

Identifikacioni broj vozila (VIN) se koristi za registraciju Vašeg vozila i u svim zakonskim regulativama koje se odnose na pravo vlasništva itd.

SERTIFIKACIJA VOZILA

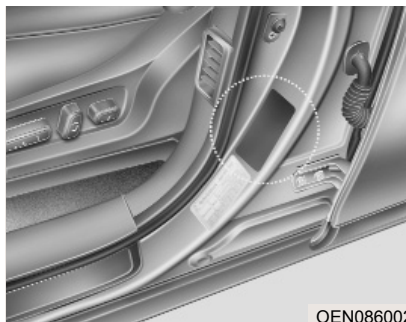

OEN086002

H020000AUN

Sertifikacija vozila nalazi se na glavnom stubu sa vozačeve (ili suvozačeve) strane i na njoj se nalazi Identifikacioni broj vozila (VIN).

SPECIFIKACIJA GUMA I TABELA PRITISAKA

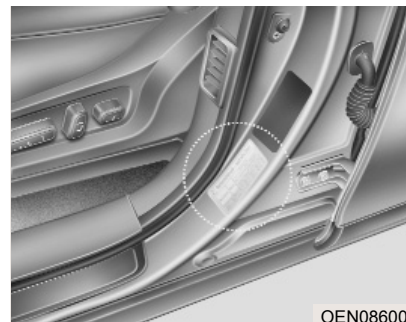

OEN086003

H030000AUN

Gume koje se isporučuju sa Vašim novim autom su izabrane tako da pruže najbolje performanse vozila u vožnji u normalnim uslovima.

Specifikacija guma i tabela pritisaka koja se nalazi na glavnom centralnom stubu sa vozačeve strane prikazuje pritiske u gumama koji se preporučuju za Vaše vozilo.

BROJ MOTORA

Benzinski motor

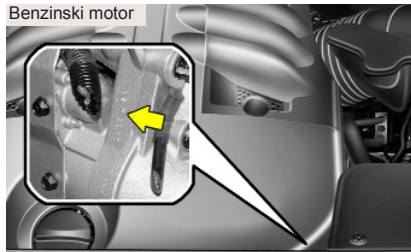

OEN088005

Dizel motor

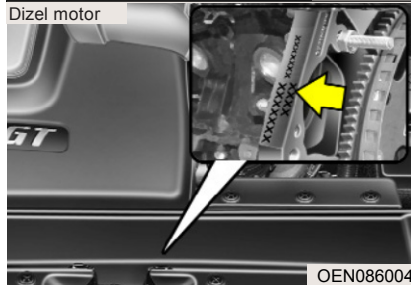

OEN086004

H04000AUN

Broj motora utisnut je na bloku motora kao što je prikazano na slici.

Indeks

I

A

Ako ne možete da startujete motor	6-3
Ako se motor pregrev	6-6
Ako Vam pukne gurač	6-7
Akumulator	7-32
Alarm protiv krađe	4-11
Audio sistem	4-122
Automatski menjač	5-9
Automatsko podešavanje klima uređaja	98

B

Brave na vratima	4-13
Briga o izgledu vozila	7-62
Brisači i pranje stakla	4-76
Broj motora	8-

F

Filter za gorivo	7-25
Filter za vazduh klima uređaja	7-27

G

Gume i točkovi	8-3
Gume i točkovi	7-35

H

Hauba	4-28
-------------	------

I

Identifikacioni broj vozila (VIN)	8-6
Instrukcije za upravljanje vozilom	1-5
Instrument	tab.

Kočioni sistem	5-21
Kontrolni sistem krstareće vožnje	5-31

M

Metlice brisača	7-29
-----------------------	------

O

Objašnjenje pozicija planiranog održavanja	7-1:
Odeljak motora	2-4
Odeljak motora	7-2
Odeljci za sitnice	4-111
Odmrzavanje i odmagljivanje vetrobranskog stakla ...	4-108
Održavanje od strane vlasnika	7-6
Oprema za vanredne situacije	6-21
Osigurači	7-
45 Osvetljenje	4-70

P

Prečišćivač vazduha	7-26
Pregled instrument table	2-3
Pregled unutrašnjosti vozila	2-2
Preporučena maziv i kapaciteti	8-4
Preporuke za gorivo	1-2
Prozori	4-24
Prtljažnik	17

R

Rashladna tečnost za motor	7-19
Razrađivanje vozila	1-5
Retrovizori	4-
41 Ručna (parkirna) kočnica	7-24
Ručno podešavanje klima uređaja	4-86

S

Indeks

Sistem za odmrzavanje prozora	4-85
Sistem za pomoć u rikverc vožnji	4-66
Smart ključ	4-
Specifikacija guma i tabela pritisaka	8-6
Spoljašnje karakteristike vašeg vozila	4
120	
Startovanje motora	5-6
Startovanje uz pomoć uskočnih kablova	6-4
Sunčani krov	4-33
Svetla indikatora na instrument tabli	1-6
Svetlo upozoravajućeg signala	4-68

T

Tečnost za brisanje vetrobranskog stakla	7-
24	
Tečnost za kočnice	7-22

V

Vanredna situacija u toku vožnje	6-2
Vataža sijalica	9-2
Vazdušni jastuk - dodatni sigurnosni sistem	3-36
Volan	4-38
Vožnja u specijalnim uslovima	5-37
Vuča vozila	6-16

Z

z: 1. x :